











narēx

CS	Původní návod k používání	6
SK	Pôvodný návod na použitie	12
EN	Original operating manual	18
DE	Originalbetriebsanleitung	24
ES	Instrucciones de uso originales	32
FR	Mode d'emploi original	39
IT	Manuale d'uso originale	45
RU	Оригинал руководства по эксплуатации	51
PL	Pierwotna instrukcja obsługi	58









EBU 9-125

Symbole použité v návodu a na stroji
Symbole použité v návode a na stroji
Symbols used in the manual and on the machine
In der Anleitung und an der Maschine verwendete Symbole
Símbolos y su significado
Symboles utilisés dans la notice et sur l'outil
Simboli utilizzati nel manuale e sulla macchina
Изображение и описание пиктограмм
Symbole uzate w instrukcji i na maszynie

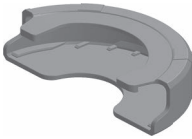
									
1	2	3	4	5	6	7	8	9	10
CS – Vyobrazení a popis piktogramů 1 Upozornění! 2 Pro snížení rizika úrazu čtěte návod! 3 Držte nářadí oběma rukama! 4 Dvojitá izolace 5 Nepatří do komunálního odpadu! 6 Noste chrániče sluchu! 7 Používejte respirátor! 8 Noste ochranné rukavice! 9 Noste ochranné brýle! 10 Noste pevnou obuv!	SK – Vyobrazenie a popis piktogramov 1 Upozornenie! 2 Pre zníženie rizika úrazu si prečítajte návod! 3 Nástroj držte oboma rukami! 4 Dvojitá izolácia 5 Nepatrí do komunálneho odpadu 6 Noste chrániče sluchu! 7 Používajte respirátor! 8 Noste ochranné rukavice! 9 Noste ochranné okuliare! 10 Noste pevnú obuv!	EN – Figure and description of pictograms 1 Notice! 2 To minimize the risk of injury, do read the Manual carefully! 3 Hold tools with both hands! 4 Double insulation 5 Does not belong among municipal waste! 6 Wear ear protection! 7 Wear a dust mask! 8 Wear protective gloves! 9 Wear protective goggles! 10 Wear sturdy shoes!	DE – Abbildungen und Piktogramm-Beschreibung 1 Hinweis! 2 Zur Risikoreduzierung die Anleitung lesen! 3 Halten Sie das Werkzeug mit beiden Händen fest! 4 Doppelsisolierung 5 Gehört nicht in den Kommunalabfall! 6 Gehörschutz tragen! 7 Atemschutz tragen! 8 Schutzhandschuhe tragen! 9 Schutzbrille tragen! 10 Festes Schuhwerk tragen!	ES – Ilustraciones y descripciones de los pictogramas 1 ¡Advertencia! 2 ¡Para reducir el riesgo de lesiones, lea las instrucciones! 3 ¡Sujete la herramienta con ambas manos! 4 Doble aislamiento 5 ¡No tirar a la basura! 6 Usar protección para los oídos! 7 ¡Utilizar protección respiratoria! 8 ¡Utilizar guantes de protección! 9 ¡Utilizar gafas de protección! 10 ¡Utilice calzado resistente!	FR – Affichage et description des pictogrammes 1 Avertissement ! 2 Pour réduire les risques de blessure, lire la notice ! 3 Tenez l'outil à deux mains ! 4 Double isolation 5 Ne pas jeter avec les ordures ménagères ! 6 Porter une protection auditive ! 7 Porter une protection respiratoire ! 8 Porter des gants de protection ! 9 Porter des lunettes de protection ! 10 Porter des chaussures robustes !	IT – Illustrazione e descrizione dei pittogrammi 1 Avvertenza! 2 Per prevenire i rischi di incidenti leggere il manuale! 3 Tenere gli attrezzi con entrambe le mani! 4 Doppio isolamento 5 Non gettare nei rifiuti urbani! 6 Indossare dispositivi di protezione dell'udito! 7 Indossare un dispositivo di protezione delle vie respiratorie! 8 Indossare guanti protettivi! 9 Indossare gli occhiali protettivi! 10 Indossare calzature solide!	RU – Изображение и описание пиктограмм 1 Предупреждение! 2 Тщательно прочитайте настоящее руководство, чтобы минимизировать риск травмы! 3 Держите инструмент обеими руками! 4 Двойная изоляция 5 Не является бытовым отходом! 6 Используйте защитные наушники! 7 Работайте в респираторе! 8 Работайте в защитных перчатках! 9 Работайте в защитных очках! 10 Носите прочную обувь!	PL – Opis urządzenia i piktogramów 1 Ostrzeżenie! 2 W celu zmniejszenia ryzyka wypadku przeczytać instrukcję! 3 Trzymaj narzędzie obiema rękami! 4 Podwójna izolacja 5 Nie należy do odpadów komunalnych! 6 Należy nosić ochronniki sluchu! 7 Należy stosować ochronę dróg oddechowych! 8 Należy nosić rękawice ochronne! 9 Należy nosić okulary ochronne! 10 Nosić odpowiednie obuwie robocze!	

Základní rozsah balení; Základni rozsah balenia; Basic package contents; Grundlegender Lieferumfang; Contenido básico del paquete; Contenu de base de l'emballage; Contenuto base della confezione; Базовый объем комплектации; Podstawowy zakres opakowania

<p>Úhlová bruska Uhlová bruska Angle grinder Winkelschleifmaschine Amoladora angular Meuleuse d'angle Smerigliatrice angolare Угловой шлифовальный станок Szlifierka elektryczna kątowna ręczna</p>		<p>EBU 9-125</p>
<p>Ochranný kryt broušení Ochranný kryt brúsenie Protective guard for grinding Schutzhaube zum Schleifen Cubierta protectora para desbastar Carter de protection pour et meuler Riparo smerigliatrice per e molatura Защитный кожух для шлифования Osłona ochronna do szlifowania</p>		<p>GC-EBU 125 X (65406833)</p>
<p>Přidavný přední kryt Pridavný predný kryt Detachable front guard Zusätzliche Vorderhaube Cubierta delantera adicional Protecteur avant supplémentaire Riparo anteriore supplementare Дополнительный передний кожух Dodatkowa pokrywa przednia</p>		<p>DFP-EBU 125 X (65406836)</p>
<p>Přidavné držadlo Pridavné držadlo Auxiliary handle Zusatzhandgriff Mango adicional Poignée auxiliaire Impugnatura supplementare Дополнительная рукоятка Dodatkowa rękojeść boczna</p>		<p>AH-SG M10 (65407032)</p>
<p>Upínací příruba Upinacia príruba Bottom flange Flansch unten Bride de sujeción Bride de serrage Flangia di bloccaggio Зажимная шайба Kolnierz do mocowania</p>		<p>BF-EBU (66592130)</p>
<p>Rychloupínací matica Rychloupinacia matica Quick-clamping nut Schnellspannmutter Tuerca de sujeción rápida Ecrou de blocage rapide Dado a serraggio rapido Быстрозажимная гайка Nakrętka szybkozaciskowa</p>		<p>QRN 115-150 FastFix (65406436)</p>

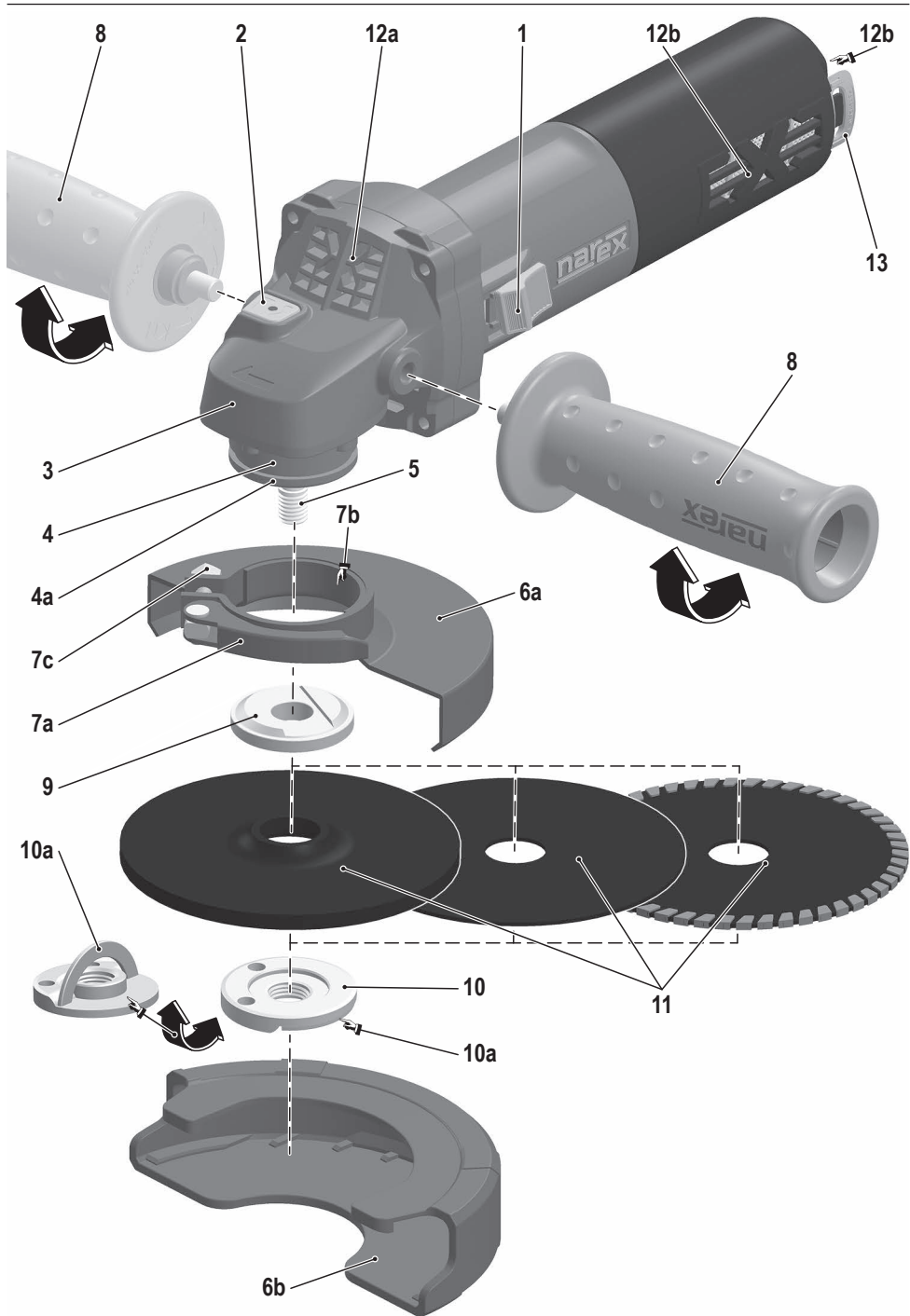

Úhlová bruska EBU 9-125

Původní návod k používání

1 Předmluva k návodu k obsluze

Tento návod k obsluze má usnadnit seznámení se strojem a využití možností jeho správného nasazení. Návod k obsluze obsahuje důležité pokyny, jak se strojem zacházet bezpečně, odborně a hospodárně a tím předcházet nebezpečí, minimalizovat opravy a výpadky v provozu a zvýšit jeho spolehlivost a životnost. Tento návod musí být stále k dispozici na stanovišti stroje. Návod k obsluze si musí přečíst a dodržovat každá osoba, která je pověřena prací se strojem jako např. obsluhou, údržbou nebo přípravou. Vedle návodu k obsluze a závazných předpisů úrazové prevence platných v zemi použití a na pracovišti, je nutno dodržovat uznávaná odborně technická pravidla pro bezpečnou a odbornou práci, stejně jako předpisy úrazové prevence příslušných profesních sdružení.

Obsah

1	Předmluva k návodu k obsluze	6
2	Bezpečnostní pokyny	6
2.1	Všeobecné bezpečnostní pokyny	6
3	Zvláštní bezpečnostní předpisy	7
3.1	Bezpečnostní upozornění společná pro pracovní činnosti broušení, rovinné broušení, broušení drátěným kartáčem nebo abrazivní řezání	7
3.2	Zpětný vrh a související varování	7
3.3	Bezpečnostní varování specifická pro pracovní činnosti broušení a abrazivní řezání	8
3.4	Doplňková bezpečnostní varování specifická pro pracovní činnosti abrazivního řezání	8
3.5	Bezpečnostní varování specifická pro pracovní činnosti rovinného broušení	8
3.6	Bezpečnostní varování specifická pro pracovní činnosti broušení s drátěným kartáčem	8
3.7	Další bezpečnostní pokyny	8
4	Popis stroje	9
5	Technická data	9
6	Dvojitá izolace	9
7	Použití	9
8	Ochranné prvky a jejich montáž	9
8.1	Ochranný kryt	9
8.2	Ochranný kryt pro broušení	9
8.3	Ochranný kryt pro řezání	9
8.4	Přídavné držadlo	9
9	Upínání brusného a řezného kotouče	9
10	Uvedení do provozu	10
10.1	Zapnutí	10
10.2	Vypnutí	10
11	Elektronika motoru	10
11.1	Omezení rozbíhového proudu	10
11.2	Ochrana proti opětovnému zapnutí	10
12	Brusné a řezací kotouče	10
13	Síťová přípojka	10
13.1	Provoz s elektrickým generátorem (EG) s pohonem spalovacím motorem	10
14	Údržba a servis	10
15	Příslušenství	10
16	Skladování	10
17	Recyklace	10
18	Záruka	11
19	Prohlášení o shodě	11
19.1	Informace o hlučnosti a vibracích	11

2 Bezpečnostní pokyny

2.1 Všeobecné bezpečnostní pokyny



VÝSTRAHA! Přečtěte si všechny bezpečnostní pokyny a celý návod. **Neoddržení veškerých následujících pokynů může vést k úrazu elektrickým proudem, ke vzniku požáru a/nebo k vážnému zranění**

osob.

Uchovejte veškeré pokyny a návod pro budoucí použití.

Výrazem „elektrické nářadí“ ve všech dále uvedených výstražných pokynech je myšleno elektrické nářadí napájené (pohyblivým přívodem) ze sítě, nebo nářadí napájené z baterii (bez pohyblivého přívodu).

1) Bezpečnost pracovního prostředí

- Udržujte pracoviště v čistotě a dobře osvětlené.** Nepořádek a tmavá místa na pracovišti bývají příčinou nehod.
- Nepoužívejte elektrické nářadí v prostředí s nebezpečím výbuchu, kde se vyskytují hořlavé kapaliny, plyny nebo prach.** V elektrickém nářadí vznikají jiskry, které mohou zapálit prach nebo výparu.
- Při používání elektrického nářadí zamezte přístupu dětí a dalších osob.** Budete-li vyrušováni, můžete ztratit kontrolu nad prováděnou činností.

2) Elektrická bezpečnost

- Vidlice pohyblivého přívodu elektrického nářadí musí odpovídat síťové zásuvce.** Nikdy jakýmkoli způsobem neupravujte vidlici. S nářadím, které má ochranné spojení se zemí, nikdy nepoužívejte žádné zásuvkové adaptéry. Vidlice, které nejsou znehodnoceny úpravami, a odpovídající zásuvky omezi nebezpečí úrazu elektrickým proudem.
- Vyvarujte se dotyku těla s uzemněnými předměty, jako např. potrubí, tělesa ústředního topení, sporáky a chladničky.** Nebezpečí úrazu elektrickým proudem je větší, je-li vaše tělo spojeno se zemí.
- Nevystavujte elektrické nářadí dešti, vlhku nebo mokru.** Vnikne-li do elektrického nářadí voda, zvyšuje se nebezpečí úrazu elektrickým proudem.
- Nepoužívejte pohyblivý přívod k jiným účelům.** Nikdy nenoste a netahejte elektrické nářadí za přívod ani nevtrhávejte vidlici ze zásuvky tahem za přívod. Chraňte přívod před horkem, mastnotou, ostrými hranami a pohyblivými se částmi. Poškozené nebo zatomané přívody zvyšují nebezpečí úrazu elektrickým proudem.
- Je-li elektrické nářadí používáno venku, používejte prodlužovací přívod vhodný pro venkovní použití.** Používání prodlužovacího přívodu pro venkovní použití omezuje nebezpečí úrazu elektrickým proudem.
- Používali se elektrické nářadí ve vlhkých prostorech, používejte napájení chráněné proudovým chráničem (RCD).** Používání RCD omezuje nebezpečí úrazu elektrickým proudem.

3) Bezpečnost osob

- Při používání elektrického nářadí buďte pozorní, věnujte pozornost tomu, co právě děláte, soustředte se a střízlivě uvažujte.** Nepracujte s elektrickým nářadím, jste-li unavení nebo jste-li pod vlivem drog, alkoholu nebo léků. Chvilková nepozornost při používání elektrického nářadí může vést k vážnému poranění osob.
- Používejte ochranné pomůcky.** Vždy používejte ochranu očí. Ochranné pomůcky jako např. respirátor, bezpečnostní obuv s protiskluzovou úpravou, tvrdá pokrývka hlavy nebo ochrana sluchu, používané v souladu s podmínkami práce, snižují nebezpečí poranění osob.
- Vyvarujte se neúmyslného spuštění.** Ujistěte se, zda je spínač při zapojování vidlice do zásuvky a/nebo při zasouvání baterií či při přenášení nářadí vypnutý. Přenášení nářadí s prstem na spínači nebo zapojování vidlice nářadí se zapnutým spínačem může být příčinou nehod.
- Před zapnutím nářadí odstraňte všechny seřizovací nástroje nebo klíče.** Seřizovací nástroj nebo klíč, který ponecháte připevněn k otáčející se části elektrického nářadí, může být příčinou poranění osob.
- Pracujte jen tam, kam bezpečně dosáhnete.** Vždy udržujte stabilní postoj a rovnováhu. Budete tak lépe ovládat elektrické nářadí v nepředvídaných situacích.

- f) Oblékejte se vhodným způsobem. Nepoužívejte volné oděvy ani šperky. Dbejte, aby vaše vlasy, oděv a rukavice byly dostatečně daleko od pohybujících se částí. Volné oděvy, šperky a dlouhé vlasy mohou být zachyceny pohybujícími se částmi.
- g) Jsou-li k dispozici prostředky pro připojení zařízení k odsávání a sběru prachu, zajistěte, aby taková zařízení byla připojena a správně používána. Použití těchto zařízení může omezit nebezpečí způsobená vznikajícím prachem.
- h) Obsluha nesmí dopustit, aby se kvůli rutině, která vychází z častého používání nářadí, stala samolibou, a začala ignorovat zásady bezpečnosti nářadí. Neopatrná činnost může ve zlomku vteřiny způsobit závažné poranění.
- 4) Používání elektrického nářadí a péče o ně
- a) Nepřetěžujte elektrické nářadí. Používejte správné nářadí, které je určeno pro prováděnou práci. Správné elektrické nářadí bude lépe a bezpečněji vykonávat práci, pro kterou bylo konstruováno.
- b) Nepoužívejte elektrické nářadí, které nelze zapnout a vypnout spínačem. Jakékoli elektrické nářadí, které nelze ovládat spínačem, je nebezpečné a musí být opraveno.
- c) Odpojujte nářadí vytážením vidlice ze síťové zásuvky a/nebo odpojením baterii před jakýmkoli seřizováním, výměnou příslušenství nebo před uložením nepoužívaného elektrického nářadí. Tato preventivní bezpečnostní opatření omezují nebezpečí nahodlého spuštění elektrického nářadí.
- d) Nepoužívejte elektrické nářadí ukládejte mimo dosah dětí a nedovolte osobám, které nebyly seznámeny s elektrickým nářadím nebo s těmito pokyny, aby nářadí používaly. Elektrické nářadí je v rukou nezkušených uživatelů nebezpečné.
- e) Udržujte elektrické nářadí. Kontrolujte seřízení pohybujících se částí a jejich pohyblivost, soustředte se na praskliny, zlomené součásti a jakékoli další okolnosti, které mohou ohrozit funkci elektrického nářadí. Je-li nářadí poškozeno, před dalším použitím ujistěte jeho opravu. Mnoho nehod je způsobeno nedostatečně udržovaným elektrickým nářadím.
- f) Rezační nástroje udržujte ostré a čisté. Správně udržované a nasazené rezační nástroje s menší pravděpodobností zachytí za materiál nebo se zablokují a práce s nimi se snáze kontroluje.
- g) Elektrické nářadí, příslušenství, pracovní nástroje atd. používejte v souladu s těmito pokyny a takovým způsobem, jaký byl předepsán pro konkrétní elektrické nářadí, a to s ohledem na dané podmínky práce a druh prováděné práce. Používání elektrického nářadí k provádění jiných činností, než pro jaké bylo určeno, může vést k nebezpečným situacím.
- h) Rukojeť a úchopové povrchy je nutno udržovat suché, čisté a bez mastnoty. Kluzké rukojeti a úchopové povrchy neumožňují v neočekávaných situacích bezpečné držení a kontrolu nářadí.
- 5) Servis
- a) Opravy vašeho elektrického nářadí svěřte kvalifikované osobě, které bude používat identické náhradní díly. Tímto způsobem bude zajištěna stejná úroveň bezpečnosti elektrického nářadí jako před opravou.
- d) Jmenovité otáčky příslušenství musí být alespoň rovny maximálním otáčkám vyznačeným na nářadí. Příslušenství, které pracuje při vyšších otáčkách, než jsou jeho jmenovité otáčky, se může rozlomit a rozpadnout.
- e) Vnější průměr a tloušťka vašeho příslušenství musí být v mezích jmenovitého rozsahu pro vaše elektromechanické nářadí. Příslušenství nesprávné velikosti nemůže být dostatečně chráněno ani ovládáno.
- f) Upínací rozměry kotoučů, přírub, opěrných destiček nebo všeho ostatního příslušenství musí být vhodné k upevnění na vřeteně nářadí. Příslušenství s upínacími otvory, které neodpovídají montážním rozměrům elektromechanického nářadí, bude nevyvážené, může nadměrně vibrovat a může způsobit ztrátu kontroly.
- g) Nepoužívejte poškozené příslušenství. Před každým použitím zkontrolujte příslušenství: u brousících kotoučů odštěpení a praskliny, u opěrných podložek trhliny, roztržení nebo nadměrné opotřebení, u drátěných kartáčů uvolnění nebo prasklé dráty. Pokud příslušenství nebo nářadí upadlo, zkontrolujte poškození nebo namontujte nepoškozené příslušenství. Po zkontrolování a namontování příslušenství se vyjímá okolostojící postavte tak, abyste se nacházeli mimo roviny rotujícího příslušenství a nechte nářadí běžet při nejvyšších otáčkách naprázdno po dobu jedné minuty. Během této zkušební doby se poškozené příslušenství obvykle rozlomí nebo rozpadne.
- h) Používejte osobní ochranné pomůcky. V závislosti na použití, používejte obličejový štít, bezpečnostní ochranné brýle nebo bezpečnostní brýle. V průměrném rozsahu používejte pracovní masku, chrániče uší, rukavice a pracovní zástěru, schopnou zadržet malé úlomky brusiva nebo obrobku. Ochrana očí musí být schopna zadržet odlétající úlomky vznikající při různých pracovních činnostech. Prachová maska nebo respirátor musí být schopny odfiltrovat částčky vznikající při vaší činnosti. Dlouhotrvající vystavení hluku o vysoké intenzitě může způsobit ztrátu sluchu.
- i) Udržujte okolostojící v bezpečné vzdálenosti od pracovního prostoru. Každý, kdo vstupuje do pracovního prostoru, musí používat osobní ochranné pomůcky. Úlomky obrobku nebo poškozené příslušenství mohou odlétnout a způsobit zranění i mimo bezprostřední pracovní prostor.
- j) Při práci, kdy by se mohli rezační nástroj dotknout skrytého vedení nebo vlastního pohyblivého přívodu, držte nářadí pouze v místech izolovaného uchopovacího povrchu. Rezační nástroj při dotyku s „živým“ vodičem může způsobit, že přístupné kovové části nářadí se stanou „živými“, a tím dojde k úrazu uživatele elektrickým proudem.
- k) Umístěte pohyblivý přívod mimo dosah rotujícího nástroje. Ztraťte-li kontrolu, může dojít k přičiznutí nebo přeběhnutí pohyblivého přívodu, a vaše ruka nebo paže může být vtažena do rotujícího nástroje.
- l) Nikdy nespouštějte elektromechanické nářadí během přenášení na vaší straně. Náhodný dotyk s rotujícím nástrojem může zaseknout váš oděv, přitáhně nástroj k vašemu tělu.
- n) Pravidelně čistěte větrací otvory nářadí. Ventilátoru motoru vtahuje prach dnovitě skříňe a nadměrné nahromadění kovového prachu může způsobit elektrické nebezpečí.
- o) Nepracujte s elektromechanickým nářadím v blízkosti hořlavých materiálů. Mohlo by dojít ke vznícení těchto materiálů od jisker.
- p) Nepoužívejte příslušenství, které vyžaduje chlazení kapalinou. Použití vody, nebo jiných chladících kapalin může způsobit úraz nebo usmrcení elektrickým proudem.

3 Zvláštní bezpečnostní předpisy

3.1 Bezpečnostní upozornění společná pro pracovní činnosti broušení, rovinné broušení, broušení drátěným kartáčem nebo abrazivní řezání:

- a) Toto elektromechanické nářadí je určeno pro použití jako bruska, rovinná bruska, bruska s drátěným kartáčem nebo řezací nářadí. Čtěte všechna bezpečnostní varování, instrukce, ilustrace a specifikace dané pro toto elektromechanické nářadí. Nodrožení všech níže uvedených pokynů může mít za následek úraz elektrickým proudem, požár a/nebo vážné zranění.
- b) Nedoporučuje se provádět tímto nářadím pracovní činnosti jako leštění. Provádění pracovních činností, pro které není toto nářadí určeno, může vytvořit riziko a způsobit zranění osoby.
- c) Nepoužívejte příslušenství, které není výslovně navrženo a doporučeno výrobcem nářadí. Pouhá skutečnost, že příslušenství lze připojit k vašemu nářadí, nezaručuje jeho bezpečný provoz.

3.2 Zpětný vrh a související varování

Zpětný vrh je náhla reakce na sevěření nebo zaseknutí rotujícího kotouče, opěrné desky, kartáče nebo jiného nástroje. Sevěření nebo zaseknutí způsobí prudké zastavení rotujícího nástroje, které následovně způsobí, že nekontrolované nářadí se pohybuje ve směru opačném k otáčení nástroje v bodě uváznutí.

Například: dojde-li k sevěření nebo zaseknutí brousícího kotouče v obrobku, hrana kotouče, která vstupuje do bodu sevěření, může vniknout

do povrchu materiálu a způsobí, že kotouč je vytlačen nahoru nebo odhozen. Kotouč může v závislosti na směru pohybu kotouče v bodě zaseknutí buď vyskočit směrem k uživateli nebo od něj. Brouscí kotouče mohou v těchto případech také prasknout.

Zpětný vrh je výsledkem nesprávného používání elektromechanického nářadí a/nebo nesprávných pracovních postupů či podmínek a lze mu zabránit správným dodržáním níže popsaných bezpečnostních opatření.

- Nářadí držte pevně a udržujte správnou polohu vašeho těla a paže tak, abyste byli schopni odolat silám zpětného vrhu. Vždy používejte pomocnou rukojeť, je-li jí nářadí vybaveno, pro maximální kontrolu nad zpětným vrhem nebo reakčním kroutícím momentem při uvedení do chodu. *Uživatel je schopen kontrolovat reakční kroutící momenty a síly zpětného vrhu, dodržuje-li správná bezpečnostní opatření.*
- Nikdy se nepřibližujte rukou k rotujícímu nástroji. *Nástroj může zpětným vrhem vaši ruku odmrstit.*
- Nestůjte v prostoru, kam se může nářadí dostat, dojde-li ke zpětnému vrhu. *Zpětný vrh vrhne nářadí ve směru opačném k pohybu kotouče v bodě zaseknutí.*
- Věnujte zvláštní pozornost opracování rohů, ostrých hran apod. Předcházejte poskakování a zaseknutí nástroje. *Rohy, ostré hrany nebo poskakování mají tendenci zaseknout rotující nástroj a způsobit ztrátu kontroly nebo zpětný vrh.*
- Nepřipojujte k nářadí pilový řetězový řezbářský kotouč nebo pilový kotouč se zuby. *Tyto kotouče způsobují často zpětný vrh a ztrátu kontroly.*

3.3 Bezpečnostní varování specifická pro pracovní činnosti broušení a abrazivní řezání:

- Používejte pouze typy kotoučů, které jsou doporučeny výrobcem a specifický ochranný kryt konstruovaný pro vybraný kotouč. *Kotouče, pro které nebylo elektromechanické nářadí konstruováno, nemohou být kryty odpovídajícím způsobem a jsou nebezpečné.*
- Ochranný kryt musí být bezpečně připevněn k elektromechanickému nářadí a umístěn do správné polohy pro maximální bezpečnost tak, aby byla odkryta co nejmenší část kotouče ve směru k uživateli. *Ochranný kryt pomáhá chránit uživatele před úlomkou kotouče a náhodným dotykem s kotoučem.*
- Kotouče se musí používat pouze pro doporučená použití. *Například: neprovádějte broušení boční stranou řezacího kotouče. Abrazivní řezací kotouče jsou určeny pro obvodové řezání, stranové síly působící na tyto kotouče by je mohly roztrhnout.*
- Vždy používejte nepoškozené příruby kotoučů, které mají správnou velikost a tvar pro vámi zvolený kotouč. *Správné příruby kotouče podepírají kotouč a tím snižují možnost prasknutí kotouče. Příruby pro řezání se mohou lišit od přírub pro broušení.*
- Nepoužívejte opotřeбенé kotouče původně větších rozměrů pro větší elektromechanické nářadí. *Kotouče určené pro větší elektromechanické nářadí nejsou vhodné pro větší otáčky menšího nářadí a mohou prasknout.*

3.4 Doplnková bezpečnostní varování specifická pro pracovní činnosti abrazivního řezání:

- Netlačte na řezací kotouč a nepůsobte nadměrným tlakem. *Nesnažte se dosáhnout nadměrnou hloubku řezu. Přetížení kotouče zvyšuje zatížení a náchylnost ke zkroucení nebo zaseknutí kotouče v řezu a možnost zpětného vrhu nebo prasknutí kotouče.*
- Nestůjte svým tělem v přímce s a za rotujícím kotoučem. *V okamžiku, když se kotouč v pracovním bodě pohybuje od vašeho těla, možný zpětný vrh může vrhnout protácející se kotouč a elektromechanické nářadí přímo na vás.*
- Pokud se kotouč zasekne nebo je řezání z nějakého důvodu přerušeno, vypněte elektromechanické nářadí a držte jej nehybně, dokud se kotouč úplně nezastaví. *Nikdy se nepokoušejte vyjmout řezací kotouč z řezu, je-li kotouč v pohybu, jinak může dojít ke zpětnému vrhu. Provéřte situaci a sjednejte nápravu, aby bylo vyloučeno zaseknutí kotouče.*
- Nepokračujte v řezání v obrobku. *Nechte kotouč dosáhnout plných otáček a opatrně začnete znovu řezat. Pokud nářadí znovu*

spustíte s kotoučem v řezu, může dojít k jeho zaseknutí, vytlačení nahoru, nebo ke zpětnému vrhu.

- Podepřete panely a jiné velké kusy obrobků, aby se zmenšilo nebezpečí zaseknutí kotouče a zpětného vrhu. *Velké obrobky mají tendenci se prohýbat vlastní vahou. Podpěry musí být umístěny pod obrobkem poblíž přímky řezu a v blízkosti hran obrobku na obou stranách kotouče.*
- Věnujte zvláštní pozornost provádění „řezu do dutiny“ do stávajících zdí nebo jiných slepých prostor. *Pronikající kotouč může proříznout plynové nebo vodní potrubí, elektrické vedení nebo předměty, které mohou způsobit zpětný vrh.*

3.5 Bezpečnostní varování specifická pro pracovní činnosti rovinného broušení:

- Nepoužívejte pro brouscí talíř nadměrně velký brusný papír. *Při výběru brouscího papíru se řiďte doporučením výrobce. Velký brouscí papír přesahující přes brouscí desku představuje riziko roztržení a může způsobit zaseknutí, roztržení kotouče a zpětný vrh.*

3.6 Bezpečnostní varování specifická pro pracovní činnosti broušení s drátěným kartáčem:

- Uvědomte si, že i při běžné činnosti dochází k odhazování drátěných štětín z kartáče. *Nepřetěžujte dráty nadměrným zatížením kartáče. Drátěné štětiny mohou snadno proniknout lehkým oděvem a/nebo kůží.*
- Je-li pro broušení drátěným kartáčem doporučeno použití ochranného krytu, zajistíte, aby nedošlo k žádnému dotyku mezi drátěným kotoučem nebo kartáčem a ochranným krytem. *Drátěný kotouč nebo kartáč může při práci vlivem zatížení a odstředivých sil zvětšovat svůj průměr.*

3.7 Další bezpečnostní pokyny

- Při práci dbejte na bezpečný a stabilní postoj.
- Neppracujte ve vlhkém prostředí.
- Používejte vhodné osobní ochranné pomůcky: chrániče sluchu, ochranné brýle, při prašných pracích respirátor a při výměně nástroje ochranné rukavice, pevnou obuv.



4 Popis stroje

- [1]..... Tlačítko spínače
- [2]..... Blokovací čep vřetena
- [3]..... Převodová skříň
- [4]..... Upínací krk
- [4a]... Zaváděcí drážky
- [5]..... Vřeteno
- [6a]... Ochranný kryt pro broušení
- [6b]... Přídavný přední kryt
- [6c]... Západka
- [7a]... Páčka aretace ochranného krytu
- [7b]... Zaváděcí výstupky

- [7c]... Pomocná matice
- [8]..... Přídavné držadlo
- [9]..... Příruba spodní
- [10]... Rychloupínací matice
- [10a]... Třmen matice
- [11]... Kotouč* (brusný / řezný...)
- [12a].. Větrací otvory převodové skříně
- [12b].. Větrací otvory krytu motoru
- [13]... Prachová vložka
- [14]... Drážka pro prachovou vložku

***) Zobrazené nebo popsané příslušenství nemusí být součástí dodávky.**

5 Technická data

Typ	EBU 9-125
Napájecí napětí [V]	230
Síťový kmitočet [Hz]	50–60
Příkon [W]	950
Otáčky naprázdno [min ⁻¹]	11 000
Brusný / řezný kotouč ø max. [mm]	125
Obvodová rychlost [m/s]	80
Závit upínacího vřetene	M 14
Ochrana proti opětovnému zapnutí	✓
Hmotnost podle EPTA 09/2014 [kg]	2,0
Třída ochrany	II /

6 Dvojitá izolace

Pro maximální bezpečnost uživatele jsou naše přístroje konstruovány tak, aby odpovídaly platným evropským předpisům (normám EN). Přístroje s dvojitou izolací jsou označeny mezinárodním symbolem dvojitého čtverce. Takové přístroje nesmějí být uzemněny a k jejich napájení stačí kabel se dvěma žilami. Přístroje jsou odrušeny podle normy EN 55014.

7 Použití

Stroj je určen k dělení, hrubování a kartáčování kovových, stavebních a kamenných materiálů bez použití vody. K dělení kamene jsou předepsány vodící saně.

Za neurčené použití ručí sám uživatel.

8 Ochranné prvky a jejich montáž

Bruska se smí používat pouze s nasazeným ochranným krytem!

! **POZOR! Nebezpečí poranění elektrickým proudem. Před jakoukoliv manipulací se strojem vytáhněte síťovou zástrčku ze zásuvky!**

8.1 Ochranný kryt

Součástí standardní výbavy úhlové brusky je ochranný kryt pro práci s brusnými kotouči [6a] a přídavný přední kryt [6b], který se po instalaci na ochranný kryt pro broušení [6a] používá pro práci s řeznými kotouči.

! **POZOR! Nepoužitím přídavného předního krytu [6b] při řezání se vystavujete zvýšenému riziku vzniku úrazu a firma Narex při nepoužití tohoto speciálního krytu pro řezání nepřebírá zodpovědnost za případné poškození zdraví uživatele či druhé osoby, která by byla zraněna v důsledku tohoto porušení bezpečnostních pokynů.**

8.2 Ochranný kryt pro broušení

Odklopte upínací páčku [7a] ochranného krytu a nasadte ochranný kryt pro broušení [6a] na upínací krk [4] tak, aby se zaváděcí výstupky ochranného krytu [7b] překrývaly se zaváděcími drážkami [4a] na upínacím krku [4]. Nastavte polohu ochranného krytu pro broušení [6a] podle požadavků příslušné práce. Upínací páčkou ochranného krytu [7a] zafixujte nastavenou polohu ochranného krytu pro broušení [6a].

V případě nutnosti upravte sílu upínací ochranného krytu utažením či

povolením pomocné matice [7c] upínací páčky. Toto provádějte vždy při povolené páčce ochranného krytu.

8.3 Ochranný kryt pro řezání

Ochranný kryt pro řezání se vytvoří instalací přídavného krytu pro řezání [6b] na spodní stranu ochranného krytu pro broušení [6a]. Instalaci provedete nasunutím přídavného krytu pro řezání [6b] ze zadní strany ochranného krytu pro broušení [6a] až do zavaknutí západek [7a] za přední hranu ochranného krytu pro broušení.

Pro demontáž přídavného krytu pro řezání [7a] nejdříve uvolněte obě západky [7a] a následně přídavný kryt pro broušení [6b] sejměte z ochranného krytu pro broušení [6a].

8.4 Přídavné držadlo

Pomocí speciální konstrukce se vibrace přídavným držadlem [8] redukuje. Přídavné držadlo je možno našroubovat z levé nebo pravé strany převodové skříně [3].

9 Upínání brusného a řezného kotouče

! **POZOR! Před jakoukoliv manipulací se strojem vytáhněte síťovou zástrčku ze zásuvky!**

! **POZOR! Tato upínací matice smí být utažena popř. uvolněna pouze rukou, nepoužívejte žádný dodatečný upínací nástroj!**

Očistěte spodní přírubu [9] a rychloupínací matici [10], jakož i upínací plochy brusného resp. řezného kotouče [11]. Nasadte spodní přírubu [9] (osazením směrem ven) na vřeteno [5]. Nasadte brusný resp. řezný kotouč [11]. Osazení spodní příruby [9] musí přesně zapadnout do otvoru brusného kotouče resp. řezného kotouče [11]. Našroubujte rychloupínací matici na vřeteno. Třmen matice [10a] odklopte, zatlačte blokovací čep vřetena [2] (pro nalezení polohy, kdy blokovací čep zapadne, otáčejte brusným vřetenem za upínání kotouč, dokud blokovací čep nezapadne), následně rukou pomocí třmenu rychloupínací matici utáhněte. Třmen matice [10a] přiklopte!

! **POZOR! Blokovací čep používejte pouze, je-li vřeteno v klidu a stroj vytažený z napájecí sítě.**

! **POZOR! Před zapnutím stroje vyzkoušejte, zda se kotouč mezi spodní přírubou a upínací maticí volně neprotáčí.**

Správně utaženou a nepoškozenou rychloupínací matici lze povolit ručně otáčením vroubkovaného kroužku proti směru hodinových ručiček.

! POZOR! Zaseknutou rychloupínací matici nikdy nepovolujte kleštěmi, ale použijte dvoučepový klíč.

10 Uvedení do provozu

Zkontrolujte, zda údaj na výrobním štítku souhlasí se skutečným napětím zdroje proudu.

Zkontrolujte, zda typ zástrčky odpovídá typu zásuvky.

Nářadí určené pro 230 V se smí připojit i na 220/240 V.

10.1 Zapnutí

Tlačítko spínače [1] přesuňte zatlačením palce dopředu, tím se stroj zapne. Pokud budete tlačít na přední část tlačítka spínače [1], dojde k zaaretování spínače v zapnuté poloze.

10.2 Vypnutí

Uvolněním tlačítka spínače [1] se tlačítko spínače vrátí do výchozí polohy, čímž se stroj vypne. Pokud je tlačítko spínače [1] zaaretované v zapnuté poloze, lehkým tlakem na zadní část tlačítka spínače se tlačítko uvolní a to se následně vrátí do výchozí polohy, čímž se stroj vypne.

11 Elektronika motoru

Zvyšuje produktivitu, životnost brusky komfort při práci, kvalitu a bezpečnost práce. Poskytuje tyto funkce:

11.1 Omezení rozběhového proudu

Elektronické řízení plynného náběhu umožňuje spuštění zařízení bez nežádoucích rázů.

11.2 Ochrana proti opětovnému zapnutí

Dojde-li při práci k přerušení napájení (vytažení vidlice pohyblivého přívodu, vypadnutí jističe apod.) a spínač zůstane zaaretovaný v zapnuté poloze, nedojde po obnovení napájení k samovolnému rozběhu stroje. Pro rozběh brusky musí být spínač brusky nejprve vypnut a pak znovu zapnut.

12 Brusné a řezací kotouče

! POZOR! Zkontrolujte, na etiketě kotouče uvedenou dovolenou obvodovou rychlost nebo dovolené max. otáčky. Uvedené hodnoty nesmí být nižší než hodnoty uvedené v technických parametrech v tomto návodu.

Mohou se používat kotouče s povolenou obvodovou rychlostí 80 m/s a vyšší.

Na zkoušku nechte nové kotouče běžet asi 1 minutu naprázdno. Nevyvážené a vibrující kotouče nepoužívejte a vyřaďte.

Chraňte kotouče před nárazy, údery a mazacím tukem.

Pokud jsou brusné a řezací kotouče opotřebené, je doporučeno je vyměnit za nové. Tím zůstane zachován optimální brouscí popř. řezací výkon stroje (optimální obvodová rychlost brusných nebo řezacích kotoučů).

13 Síťová přípojka

! VAROVÁNÍ! Nebezpečí poranění při použití elektrického nářadí při nesprávném napájení ze sítě.

Nářadí se smí používat pouze s jednofázovým střídavým proudem s jmenovitým napětím 220–240 V / 50–60 Hz. Nářadí má dvojitou izolaci proti úrazu elektrickým proudem podle normy EN 62841 a má integrovanou funkci odrušení podle normy EN 55014.

Před zapnutím nářadí zkontrolujte, zda se údaje na typovém štítku shodují se skutečným napětím elektrické přípojky.

Síťový kabel lze v případě potřeby prodloužit následujícím způsobem:

– délka 20 m, průřez vodiče 3 × 1,5 mm²

– délka 50 m, průřez vodiče 3 × 2,5 mm²

Používejte pouze takové prodlužovací kabely, které jsou určeny pro použití venku a jsou odpovídajícím způsobem označeny.

13.1 Provoz s elektrickým generátorem (EG) s pohonem spalovacím motorem

Výrobce nářadí neručí za bezpečný provoz nářadí s libovolným EG.

Nářadí lze používat s EG, pokud jsou splněné následující podmínky:

- » Výstupní napětí EG musí být vždy v rozsahu 230 VAC ± 10 %, EG by měl být vybavený automatickou regulací napětí (AVR – Automatic Voltage Regulation), bez této regulace nemusí nářadí pracovat správně a může se i poškodit!
- » Výkon EG musí být minimálně 2,5 krát větší než přípojevací hodnota nářadí (tzn. 2,375 kW pro EBU 9-125).
- » Při provozu s EG s nedostatečným výkonem mohou kolísat otáčky a výkon nářadí se může snížit.

14 Údržba a servis

! POZOR! Nebezpečí poranění elektrickým proudem. Před jakoukoliv manipulací se strojem vytáhněte síťovou zástrčku ze zásuvky!

Větrací otvory [12a] krytu motoru a větrací otvory převodové skříň [12b] se nesmí ucpat.

Čištění prachové vložky [13]

Pravidelně při práci s úhlovou bruskou kontrolujte pohledem případné zanesení větracích otvorů krytu motoru [12b]. Zanesením těchto větracích otvorů omezte přísun chladícího vzduchu k motoru přístroje.

Obě zanesené prachové vložky [13] tahem vysuňte z krytu motoru.

Prachovou vložku následně zbytek nanesených nečistot stlačným vzduchem či proudem čisté vody. Můžete použít i jemný kartáč.

! POZOR! Pro vyfouknutí nečistot nepoužívejte vlastní výdech ústy, hrozí následně vdechnutí uvolněných nečistot! Nepoužívejte ani proud vody z vysokotlaké čističky, protože hrozí poškození prachové vložky! Při použití vody následně prachovou vložku [13] řádně vysušte!

Čisté prachové vložky [13] lze umístit do drážek pro prachové vložky [14] a jemným tlakem zasuňte až na doraz.

Výměna kabelu se smí provádět pouze v odborné elektrotechnické dílně, která má oprávnění tyto práce provádět.

Po cca 150 hodinách provozu se musí provést následující práce:

Kontrola délky kartáčů. Kartáče kratší jak 5 mm vyměnit za nové.

Stroj se automaticky vypne, jsou-li kartáče opotřebené. K údržbě musí být stroj zaslán do servisního střediska.

Výměna mazacího tuku v převodové skříni a ložiscích.

! POZOR! Se zřetelem na bezpečnost před úrazem elektrickým proudem a zachování třídy ochrany, se musí všechny práce údržby a servisu, které vyžadují demontáž kapoty stroje, provádět pouze v autorizovaném servisním středisku!

Aktuální seznam autorizovaných servisů naleznete na našich webových stránkách www.narex.cz.

15 Příslušenství

Příslušenství doporučujeme k použití s tímto nářadím je běžně dostupné v prodejních a ručním elektronářadím nebo zahradním nářadím.

16 Skladování

Zabaleny stroj lze skladovat v suchém skladu bez vytápění, kde teplota neklesne pod -5 °C.

Nezabaleny stroj uchovávejte pouze v suchém skladu, kde teplota neklesne pod +5 °C a kde bude zabráněno náhlým změnám teploty.

17 Recyklace

Elektronářadí, příslušenství a obaly by měly být dodány k opětovnému zhodnocení nepoškozující životní prostředí.

Pouze pro země EU:



Nevyhazujte elektronářadí do domovního odpadu!

Podle evropské směrnice 2002/96/ES o starých elektrických a elektronických zařízeních a jejím prosazení v národních zákonech musí být neupotřebitelné rozebrané elektronářadí shromážděno k opětovnému zhodnocení nepoškozujícímu životní prostředí.

18 Záruka

Pro naše stroje poskytujeme záruku na materiální nebo výrobní vady podle zákonných ustanovení dané země, minimálně však 12 měsíců. Ve státech Evropské unie je záruční doba 24 měsíců při výhradně soukromém používání (prokázáno fakturou nebo dodacím listem).

Škody vyplývající z přirozeného opotřebení, přetěžování, nesprávného zacházení, resp. škody zaviněné uživatelem nebo způsobené použitím v rozporu s návodem k obsluze, nebo škody, které byly při nákupu známy, jsou ze záruky vyloučeny.

Reklamacie mohou být uznány pouze tehdy, pokud bude stroj v nerozebraném stavu zaslán zpět dodavateli nebo autorizovanému servisnímu středisku NAREX. Dobře si uschovejte návod k obsluze, bezpečnostní pokyny a doklad o koupi. Jinak platí vždy dané aktuální záruční podmínky výrobce.

Poznámka

Na základě neustálého výzkumu a vývoje jsou vyhrazeny změny zde uvedených technických údajů.

19 Prohlášení o shodě**EBU 9-125:**

Prohlašujeme, že toto zařízení splňuje požadavky následujících norem a směrnic.

Bezpečnost:

EN 62841-1: 2014; COR1: 2014

EN 62841-2-3: 2021+A11: 2021

Směrnice 2006/42/ES

Elektromagnetická kompatibilita:

EN 55014-1

EN 55014-2

EN 61000-3-2

EN 61000-3-3

Směrnice 2014/30/EU

RoHS:

Směrnice 2011/65/EU

Místo uložení technické dokumentace:

Narex s.r.o., Vachkova 3008, 470 01 Česká Lípa, Česká republika

19.1 Informace o hlučnosti a vibracích

Hodnoty byly naměřeny v souladu s EN 62841.

Hladina akustického tlaku $L_{pA} = 96,0$ dB (A).

Hladina akustického výkonu $L_{wA} = 104,0$ dB (A).

Nepřesnost měření $K = 3$ dB (A).



**POZOR! Při práci vzniká hluk!
Používejte ochranu sluchu!**

Vážená hodnota vibrací působící na ruce a paže $a_h = 7,1$ m.s⁻².

Nepřesnost měření $K = 1,5$ m.s⁻².

Uvedené hodnoty vibrací a hlučnosti byly změřeny podle zkušebních podmínek uvedených v EN 62841 a slouží pro porovnání nářadí. Jsou vhodné také pro předběžné posouzení zatížení vibracemi a hlukem při použití nářadí.

Uvedené hodnoty vibrací a hlučnosti se vztahují k hlavnímu použití elektrického nářadí. Při jiném použití elektrického nářadí, s jinými nástroji nebo při nedostatečné údržbě se zatížení vibracemi a hlukem může během celé pracovní doby výrazně zvýšit.

Pro přesné posouzení během předem stanovené pracovní doby je nutné zohlednit také dobu chodu nářadí na volnoběh a vypnutí nářadí v rámci této doby. Tím se může zatížení během celé pracovní doby výrazně snížit.

CE 2026

Narex s.r.o.
Vachkova 3008
470 01 Česká Lípa

Jaroslav Hybner
Jednatel společnosti
2. 2. 2026

Uhlová brúska EBU 9-125

Pôvodný návod na použitie

1 Predhovor k návodu na obsluhu

Tento návod na obsluhu má ulahčiť zoznámenie sa so strojom a využitie možností jeho správneho nasadenia. Návod na obsluhu obsahuje dôležité pokyny, ako so strojom zachádzať bezpečne, odborne a hospodárne a tým predchádzať nebezpečenstvu, minimalizovať opravy a výpadky v prevádzke a zvýšiť jeho spoľahlivosť a životnosť. Tento návod musí byť stále k dispozícii na stanovišti stroja. Návod na obsluhu si musí prečítať a dodržovať každá osoba, ktorá je poverená prácou so strojom ako napr. obsluhou, údržbou alebo prepravou. Popri návode na obsluhu a záväzných predpisov úrazovej prevencie platných v krajine použitia a na pracovisku, je nutné dodržiavať uznané odborne technické pravidlá pre bezpečnú a odbornú prácu, rovnako ako predpisy úrazovej prevencie príslušných profesijných združení.

Obsah

1	Predhovor k návodu na obsluhu	12
2	Bezpečnostní pokyny	12
2.1	Všeobecné bezpečnostné pokyny.....	12
3	Zvláštne bezpečnostné pokyny.....	13
3.1	Bezpečnostné upozornenia spoločné pre pracovné činnosti brúsenia, rovinné brúsenie, brúsenie drôtenou kefou alebo abrazívne rezanie:.....	13
3.2	Spätný vrh a súvisiace varovanie.....	14
3.3	Bezpečnostné varovania špecifické pre pracovné činnosti brúsenia a abrazívne rezanie:.....	14
3.4	Doplnkové bezpečnostné varovania špecifické pre pracovné činnosti abrazívneho rezania:.....	14
3.5	Bezpečnostné varovania špecifické pre pracovné činnosti rovinného brúsenia:.....	14
3.6	Bezpečnostné varovania špecifické pre pracovné činnosti brúsenia s drôtenou kefou:.....	14
3.7	Dalšie bezpečnostné pokyny.....	14
4	Opis stroja.....	15
5	Technické údaje.....	15
6	Dvojitá izolácia.....	15
7	Použitie.....	15
8	Ochranné prvky a ich montáž.....	15
8.1	Ochranný kryt.....	15
8.2	Ochranný kryt na brúsenie.....	15
8.3	Ochranný kryt na rezanie.....	15
8.4	Pridavná rukoväť.....	15
9	Upínanie brúsneho alebo rezného kotúča.....	15
10	Uvedenie do prevádzky.....	16
10.1	Zapnutie.....	16
10.2	Vypnutie.....	16
11	Elektronika motoru.....	16
11.1	Obmedzenie rozbehového prúdu.....	16
11.2	Ochrana proti opätovnému zapnutiu.....	16
12	Brúsne a rezacie kotúče.....	16
13	Sieťová prípojka.....	16
13.1	Prevádzka s elektrickým generátorom (EG) s pohonom spaľovacím motorom.....	16
14	Údržba a servis.....	16
15	Príslušenstvo.....	16
16	Skladovanie.....	16
17	Recyklácia.....	17
18	Záruka.....	17
19	Vyhlasenie o zhode.....	17
19.1	Informácie o hlučnosti a vibráciách.....	17

2 Bezpečnostní pokyny

2.1 Všeobecné bezpečnostné pokyny



VÝSTRAHA! Prečítajte si všetky bezpečnostné pokyny a celý návod. **Neodržanie všetkých nasledujúcich pokynov môže prísť k úrazu elektrickým prúdom, ku vzniku požiaru a/alebo k vážnemu zraneniu**

osôb.

Uschovajte všetky pokyny a návod pre budúce použitie.

Pod výrazom „elektrické náradie“ vo všetkých ďalej uvedených výstražných pokynoch sa myslí elektrické náradie napájané (pohyblivým prívodom) zo siete alebo náradie napájané z batérií (bez pohyblivého prívodu).

1) Bezpečnosť pracovného prostredia

- Udržujte pracovisko v čistote a dobre osvetlené.** *Neporiadok a tmavé miesta na pracovisku bývajú príčinou nehôd.*
- Nepoužívajte elektrické náradie v prostredí s nebezpečenstvom výbuchu, kde sa vyskytujú horľavé kvapaliny, plyny alebo prach.** *V elektrickom náradí vznikajú iskry, ktoré môžu zapáliť prach alebo výpary.*
- Pri použití elektrického náradia zabráňte prístupu detí a ďalších osôb.** *Ak budete vyrušovaní, môžete stratiť kontrolu nad vykonávanou činnosťou.*

2) Elektrická bezpečnosť

- Vidlica pohyblivého prívodu elektrického náradia musí zodpovedať sieťovej zásuvke.** *Vidlicu nikdy žiadnym spôsobom neupravujte. S náradím, ktoré má ochranné spojenie so zemou, nikdy nepoužívajte žiadne zásuvkové adaptéry.* *Nebezpečenstvo úrazu elektrickým prúdom obmedzia vidlice, ktoré nie sú znehodnotenými úpravami a zodpovedajúce zásuvky.*
- Vyvarujte sa dotyku tela s uzemnenými predmetmi, ako napr. potrubie, telesa ústredného kúrenia, sporáky a chladničky.** *Nebezpečenstvo úrazu elektrickým prúdom je väčšie, ak je vaše telo spojené so zemou.*
- Nevystavujte elektrické náradie dažďu, vlhku alebo mokru.** *Ak vnikne do elektrického náradia voda, zvyšuje sa nebezpečenstvo úrazu elektrickým prúdom.*
- Nepoužívajte pohyblivý prívod k iným účelom.** *Nikdy nenoste a neťahajte elektrické náradie za prívod ani nevertrhávajte vidlicu zo zásuvky ťahom za prívod. Chráňte prívod pred horcom, masntotou, ostrými hranami a pohybujúcimi sa časťami.* *Poškodené alebo zamotané prívody zvyšujú nebezpečenstvo úrazu elektrickým prúdom.*
- Ak je elektrické náradie používané vonku, používajte predložovací prívod vhodný pre vonkajšie použitie.** *Používanie predložovacieho prívodu pre vonkajšie použitie obmedzuje nebezpečenstvo úrazu elektrickým prúdom.*
- Ak sa používa elektrické náradie vo vlhkých priestoroch, používajte napájanie chránené prúdovým chráničom (RCD).** *Používanie RCD obmedzuje nebezpečenstvo úrazu elektrickým prúdom.*

3) Bezpečnosť osôb

- Pri používaní elektrického náradia buďte pozorný, venujte pozornosť tomu, čo práve robíte, sústreďte sa a triezo uvažujte.** *Nepracujte s elektrickým náradím ak ste unavený alebo ak ste pod vplyvom drog, alkoholu alebo liekov.* *Chvilková nepozornosť pri používaní elektrického náradia môže spôsobiť vážne poranenie osôb.*
- Používajte ochranné pomôcky.** *Vždy používajte ochranu očí. Ochranné pomôcky ako napr. respirátor, bezpečnostná obuv s protišmykovou úpravou, tvrdá pokrývka hlavy alebo ochrana sluchu, používané v súlade s podmienkami práce, znižujú nebezpečenstvo poranenia osôb.*
- Vyvarujte sa neúmyselného spustenia.** *Ubezpečte sa, či je spínač pri zapojovaní vidlice do zásuvky alebo pri zasúvaní batérií či pri prenášaní náradia vypnutý. Prenášanie náradia s prstom na spínači alebo zapojovaní vidlice náradia so zapnutým spínačom môže byť príčinou nehôd.*
- Pred zapnutím náradia odstráňte všetky nastavovacie nástroje alebo kľúče.** *Nastavovací nástroj alebo kľúč, ktorý ponecháte pripevnený k otáčajúcej sa časti elektrického náradia, môže byť príčinou poranenia osôb.*

- e) Pracujte len tam, kam bezpečne dosiahnete. Vždy udržiajte stabilný postoj a rovnováhu. *Budeťe tak lepšie ovládať elektrické náradie v nepredvídaných situáciách.*
- f) Obliekajte sa vhodným spôsobom. *Nepoužívajte voľné odevy ani šperky. Dbajte, aby vaše vlasy, odev a rukavice boli dostatočne ďaleko od pohyblivých sa častí. Voľné odevy, šperky a dlhé vlasy môžu byť zachytené pohyblivými sa časťami.*
- g) Ak sú k dispozícii prostriedky pre pripojenie zariadenia k odsávaniu a zberu prachu, zabezpečte, aby také zariadenia boli pripojené a správne používané. *Použitie týchto zariadení môže obmedziť nebezpečenstvá spôsobené vznikajúcim prachom.*
- 4) Používanie elektrického náradia a zostavíčovacím o neho
- a) **Nepreťažujte elektrické náradie. Používajte správne náradie, ktoré je určené pre vykonávanú prácu. Správne elektrické náradie bude lepšie a bezpečnejšie vykonávať prácu, pre ktorú bolo konštruované.**
- b) **Nepoužívajte elektrické náradie, ktoré nie je možné zapnúť a vypnúť spínačom. Akékoľvek elektrické náradie, ktoré nie je možné ovládať spínačom, je nebezpečné a musí byť opravené.**
- c) **Odpojte náradie vytiahnutím vidlice zo sieťovej zásuvky alebo odpojením batérií pred akýmkoľvek nastavením, výmenou príslušenstva alebo pred uložením nepoužívaného elektrického náradia. Tieto preventívne bezpečnostné opatrenia obmedzujú nebezpečenstvo náhodného spustenia elektrického náradia.**
- d) **Nepoužívané elektrické náradie ukladajte mimo dosah detí a nedovoľte osobám, ktoré neboli oboznámené s elektrickým náradím alebo s týmito pokynmi, aby náradie používali. Elektrické náradie je v rukách neskúsených užívateľov nebezpečné.**
- e) **Udržiajte elektrické náradie. Kontrolujte nastavenie pohyblivých sa častí a ich pohyblivosť, sústreďte sa na praskliny, zlomené súčasti a akékoľvek ďalšie okolnosti, ktoré môžu ohroziť funkciu elektrického náradia. Ak je náradie poškodené, pred ďalším používaním zabezpečte jeho opravu. Veľa nehôd je spôsobených nedostatočne udržiavaným elektrickým náradím.**
- f) **Rezacie nástroje udržiajte ostré a čisté. Správne udržiavané a naostrené rezacie nástroje s menšou pravdepodobnosťou zachytia za materiál alebo sa zablokujú a práca s nimi sa jednoduchšie kontroluje.**
- g) **Elektrické náradie, príslušenstvo, pracovné nástroje atď. používajte v súlade s týmito pokynmi a takým spôsobom, aký bol predpísaný pre konkrétne elektrické náradie, a to s ohľadom na dané podmienky práce a druh vykonávanej práce. Používanie elektrického náradia k vykonávaniu iných činností, ako pre aké bolo určené, môže viesť k nebezpečným situáciám.**
- h) **Rukoväte a úchopové povrchy je nutné udržiavať suché, čisté a bez mastnoty. Klzké rukoväte a úchopové povrchy neumožňujú v neočakávaných situáciách bezpečné držanie a kontrolu náradia.**
- 5) Servis
- a) **Opravy vášho elektrického náradia zverte kvalifikovanej osobe, ktorá bude používať identické náhradné diely. Týmto spôsobom bude zabezpečená rovnaká úroveň bezpečnosti elektrického náradia ako pred opravou.**

je možné pripojiť k vášmu náradu, nezaručuje jeho bezpečnú prevádzku.

- d) **Menovité otáčky príslušenstva sa musia aspoň rovnať maximálnym otáčkam, ktoré sú vyznačené na náradu. Príslušenstvo, ktoré pracuje pri vyšších otáčkach, ako sú jeho menovité otáčky, sa môže rozlomiť a rozpadnúť.**
- e) **Vonkajší priemer a hrúbka vášho príslušenstva musí byť v medziach menovitého rozsahu pre vaše elektromechanické náradie. Príslušenstvo nesprávnej veľkosti nemôže byť dostatočne chránené ani ovládané.**
- f) **Upínacie rozmary kotúčov, prírub, operných dosťičiek alebo všetkého zostávajúceho príslušenstva musí byť vhodné k upevneniu na vreteno náradia. Príslušenstvo s upínacími otvorami, ktoré nezodpovedajú montážnym rozmerom elektromechanického náradia, bude nevyvážené, môže nadmerne vibrovať a môže spôsobiť stratu kontroly.**
- g) **Nepoužívajte poškodené príslušenstvo. Pred každým použitím prekontrolujte príslušenstvo: u brúsiacich kotúčov odstiepenie a praskliny, u oporných podložiek trhliny, roztrhnutie alebo nadmerne opotrebenie, u drôtených kief uvoľnenie alebo prasknuté drôty. Ak príslušenstvo alebo náradie spadlo, prekontrolujte poškodenie alebo namontujte nepoškodené príslušenstvo. Po prekontrolovaní a namontovaní príslušenstva sa vy aj okolostojaci postavte tak, aby ste sa nachádzali mimo roviny rotujúceho príslušenstva a nechťe po dobu jednej minúty náradie bežať pri najvyšších otáčkach naprázdno. V priebehu tejto skúšobnej doby sa poškodené príslušenstvo obvykle rozlomi alebo rozpadne.**
- h) **Používajte osobné ochranné pomôcky. V závislosti od použitia, používajte tvárový štít, bezpečnostné ochranné okuliare alebo bezpečnostné okuliare. V primeranom rozsahu používajte pracovnú masku, chrániče uší, rukavice a pracovnú zásteru, schopnú zadržať malé úlomky brusiva alebo obrobru. Ochrana očí musí byť schopná zadržať odlietajúce úlomky, ktoré vznikajú pri rôznych pracovných činnostiach. Prachová maska alebo respirátor musí byť schopný odfiltrovať častičky, ktoré vznikajú pri vašej činnosti. Dlhhotvájuce vystavenie hluku s vysokou intenzitou môže spôsobiť stratu sluchu.**
- i) **Udržiajte okolostojacich v bezpečnej vzdialenosti od pracovného priestoru. Každý, kto vstupuje do pracovného priestoru, musí používať osobné ochranné pomôcky. Úlomky obrobru alebo poškodené príslušenstvo môžu odlietnuť a spôsobiť zranenie aj mimo bezprostredný pracovný priestor.**
- j) **Pri práci, kedy by sa mohol rezač nástroj dotknúť skrytého vedenia alebo vlastného pohyblivého prívodu, držte náradie iba v miestach izolovaného uchopovacieho povrchu. Rezač nástroj pri dotyku so „živým“ vodičom môže spôsobiť, že prístupné kovové časti náradia sa stanú „živými“, a tým pride k úrazu užívateľa elektrickým prúdom.**
- k) **Umiestnite pohyblivý prívod mimo dosah rotujúceho nástroja. Ak stratíte kontrolu, môže prísť k prerezaniu alebo prebrúseniu pohyblivého prívodu, a vaša ruka alebo paža môže byť vtiahnutá do rotujúceho nástroja.**
- l) **Nikdy nepokladajte elektromechanické náradie, dokiaľ sa nástroj úplne nezastaví. Rotujúci nástroj sa môže zachytiť o povrch a vytrhnúť náradie z vašej kontroly.**

- m) **Nikdy nespúšťajte elektromechanické náradie v priebehu prenášania na vašej strane. Náhodný dotyk s rotujúcim nástrojom môže zaseknúť váš odev, priťiahne nástroj k vášmu telu.**
- n) **Pravidelne čistite vetracie otvory náradia. Ventilátor motora vtáhuje prach dovnútra skrine a nadmerné nahromadenie kovového prachu môže spôsobiť elektrické nebezpečenstvo.**
- o) **Nepracujte s elektromechanickým náradím v blízkosti horľavých materiálov. Mohlo by prísť ku vznieteniu týchto materiálov od iskier.**
- p) **Nepoužívajte príslušenstvo, ktoré vyžaduje chladenie kvapalinou. Použitie vody, alebo iných chladiacich kvapalín môže spôsobiť úraz alebo usmrtenie elektrickým prúdom.**

3 Zvláštné bezpečnostné pokyny

3.1 Bezpečnostné upozornenia spoločné pre pracovné činnosti brúsenia, rovinné brúsenie, brúsenie drôtenou kefou alebo abrazívne rezanie:

- a) **Toto elektromechanické náradie je určené pre použitie ako brúska, rovinná brúska, brúska s drôtenou kefou alebo rezačie náradie. Čítajte všetky bezpečnostné varovania, inštrukcie, ilustrácie a špecifikácie dané pre toto elektromechanické náradie. Nedodržanie všetkých nižšie uvedených pokynov môže mať za následok úraz elektrickým prúdom, požiar alebo vážne zranenie.**
- b) **Neodporúčate sa vykonávať týmto náradím pracovné činnosti ako je leštenie. Vykonávanie pracovných činností, pre ktoré nie je toto náradie určené, môže vytvoriť riziko a spôsobiť zranenie osoby.**
- c) **Nepoužívajte príslušenstvo, ktoré nie je výslovne navrhnuté a odporúčané výrobcom náradia. Skutočnosť, že príslušenstvo**

3.2 Spätňý vrh a súvisiace varovanie

Spätňý vrh je náhla reakcia na zovretie alebo zaseknutie rotujúceho kotúča, opomenej dosky, kefy alebo iného nástroja. Zovretie alebo zaseknutie spôsobí prudké zastavenie rotujúceho nástroja, ktoré nasledovne spôsobí, že nekontrolované náradie sa pohybuje v smere opačnom k otáčaniu nástroja v bode uviaznutia.

Napríklad: ak príde k zovretiu alebo zaseknutiu brúsiaceho kotúča v obrobku, hrana kotúča, ktorá vstupuje do bodu zovretia, môže vniknúť do povrchu materiálu a spôsobí, že kotúč je vytlačený nahor alebo odhodnený. Kotúč môže v závislosti od smeru pohybu kotúča v bode zaseknutia buď vyskočiť smerom k užívateľovi alebo od neho. Brúsiace kotúče môžu v týchto prípadoch tiež prasknúť.

Spätňý vrh je výsledkom nesprávneho používania elektromechanického náradia alebo nesprávnych pracovných postupov či podmienok a je možné mu zabrániť správnym dodržaním nižšie popísaných bezpečnostných opatrení.

- Náradie držte pevne a udržiavajte správnu polohu vášho tela a paže tak, aby ste boli schopní odolať silám spätňého vrhu. Vždy používajte pomocnú rukoväť, ak je ňou náradie vybavené, pre maximálnu kontrolu nad spätňým vrhom alebo reakčným krútiacim momentom pri uvedení do chodu. Užívateľ je schopný kontrolovať reakčné krútiace momenty a silu spätňého vrhu, ak dodržiava správne bezpečnostné opatrenia.**
- Nikdy sa nepribližujte rukou k rotujúcemu nástroju. Nástroj môže spätňým vrhom vašu ruku odmrŕiť.**
- Nestojte v priestore, kam sa môže náradie dostať, ak príde ku spätňému vrhu. Spätňý vrh vrhá náradie v smere opačnom k pohybu kotúča v bode zaseknutia.**
- Venujte zvláštnu pozornosť opracovaniu rohov, ostrých hrán apod. Predchádzajte poskakovaniu a zaseknutiu nástroja. Rohy, ostré hrany alebo poskakovanie majú tendenciu zaseknúť rotujúci nástroj a spôsobí stratu kontroly alebo spätňý vrh.**
- Nepripájajte k náradiu peľový reťazový rezbársky kotúč alebo peľový kotúč so zubami. Tieto kotúče spôsobujú často spätňý vrh a stratu kontroly.**

3.3 Bezpečnostné varovania špecifické pre pracovné činnosti brúsenia a abrazívne rezanie:

- Používajte iba typy kotúčov, ktoré sú odporúčené výrobcom a špecificky ochranný kryt konštruovaný pre vybraný kotúč. Kotúče, pre ktoré nebolo elektromechanické náradie konštruované, nemôžu byť kryté zodpovedajúcim spôsobom a sú nebezpečné.**
- Ochranný kryt musí byť bezpečne pripevnený k elektromechanickému náradiu a umiestnený do správnej polohy pre maximálnu bezpečnosť tak, aby bola odkrytá čo najmenšia časť kotúča v smere k užívateľovi. Ochranný kryt pomáha chrániť užívateľa pred úlomkami kotúča a náhodným dotykom s kotúčom.**
- Kotúče sa musia používať iba pre odporúčené použitia. Napríklad: nevykonávajú brúsenie bočnou stranou rezacieho kotúča. Abrazívne rezacie kotúče sú určené pre obvodové rezanie, stranové sily pôsobiace na tieto kotúče by ich mohli roztriešťať.**
- Vždy používajte nepoškodené príruby kotúčov, ktoré majú správnu veľkosť a tvar pre vami zvolený kotúč. Správne príruby kotúča podopierajú kotúč a tým znižujú možnosť prasknutia kotúča. Príruby pre rezanie sa môžu líšiť od prírub pre brúsenie.**
- Nepoužívajte opotrebené kotúče pôvodne väčších rozmerov pre väčšie elektromechanické náradie. Kotúče určené pre väčšie elektromechanické náradie nie sú vhodné pre väčšie otáčky menšieho náradia a môžu prasknúť.**

3.4 Doplnkové bezpečnostné varovania špecifické pre pracovné činnosti abrazívneho rezania:

- Netlačte na rezací kotúč a nepôsobte nadmerným tlakom. Nesnažte sa dosiahnuť nadmernú hĺbku rezu. Pretaženie kotúča zvyšuje zaťaženie a náchylnosť ku skrúteniu alebo zaseknutiu kotúča v reze a možnosť spätňého vrhu alebo prasknutia kotúča.**
- Nestojte svojím telom v priamke s a za rotujúcim kotúčom. V okamžiku, kedy sa kotúč v pracovnom bode pohybuje od vášho**

tela, možný spätňý vrh môže vrhnúť pretáčajúci sa kotúč a elektromechanické náradie priamo na vás.

- ak sa kotúč zasekne alebo je rezanie z voľajakého dôvodu prerušené, vypnite elektromechanické náradie a držte ho nehybne, dokiaľ sa kotúč úplne nezastaví. Nikdy sa nepokúšajte vyňať rezací kotúč z rezu, ak je kotúč v pohybe, inak môže prísť ku spätňému vrhu. Prevorte situáciu a urobte nápravu, aby bolo vylúčené zaseknutie kotúča.**
- Nepokračujte v rezaní v obrobku. Nechajte kotúč dosiahnuť plných otáčok a opatrne začnite znovu rezať. Ak náradie znova spustíte s kotúčom v reze, môže prísť k jeho zaseknutiu, vytlačeniu nahor alebo ku spätňému vrhu.**
- Podoprite panely a iné veľké kusy obrobkov, aby sa zmenšilo nebezpečenstvo zaseknutia kotúča a spätňého vrhu. Veľké obrobky majú tendenciu sa prehybať vlastnou váhou. Podpery musia byť umiestnené pod obrobkom poblíž priamky rezu a v blízkosti hrán obrobku na oboch stranách kotúča.**
- Venujte zvláštnu pozornosť vykonávaniu „rezu do dutiny“ do súčasných stien alebo iných slepých priestorov. Prenikajúci kotúč môže prerzať plynosť alebo vodné potrubie, elektrické vedenie alebo predmety, ktoré môžu spôsobiť spätňý vrh.**

3.5 Bezpečnostné varovania špecifické pre pracovné činnosti rovinného brúsenia:

- Nepoužívajte pre brúsiaci tanier nadmerne veľký brusný papier. Pri výbere brúsiaceho papiera sa riadte odporúčením výrobcu. Veľký brúsiaci papier presahujúci cez brúsiacu dosku predstavuje riziko roztrhnutia a môže spôsobiť zaseknutie, roztrhnutie kotúča a spätňý vrh.**

3.6 Bezpečnostné varovania špecifické pre pracovné činnosti brúsenia s drôtenou kefou:

- Uvedomte si, že aj pri bežnej činnosti dochádza k odhadzovaniu drôtených štetín z kefy. Nepreťažujte drôty nadmerným zaťažením kefy. Drôtené štetiny môžu jednoducho preniknúť ľahkým odevom alebo kožou.**
- Ak je pre brúsenie drôtenou kefou odporúčené použitie ochranného krytu, zabezpečte, aby nedošlo k žiadnemu dotyku medzi drôteným kotúčom alebo kefou a ochranným krytom. Drôtený kotúč alebo kefa môže pri práci vplyvom zaťaženia a odstredivých síl zväčšovať svoj priemer.**

3.7 Ďalšie bezpečnostné pokyny

- Pri práci dbajte na bezpečný a stabilný postoj.
- Nepracujte vo vlhkom prostredí.
- Používajte vhodné osobné ochranné pomôcky: chrániče sluchu, ochranné okuliare, pri prašných prácach respirátor a pri výmene náradia ochranné rukavice, pevnú obuv.



4 Opis stroja

- [1]..... Tlačidlo spinača
- [2]..... Blokovací čap vretena
- [3]..... Prevodová skriňa
- [4]..... Upínací krk
- [4a]... Závádzacie drážky
- [5]..... Vreteno
- [6a]... Ochranný kryt pre brúsenie
- [6b]... Prídavný predný kryt
- [6c]... Západka
- [7a]... Páčka aretácie ochranného krytu
- [7b]... Závádzacie výstupky

- [7c].... Pomocná matica
- [8]..... Prídavné držadlo
- [9]..... Príruba spodná
- [10]... Rýchlopúlnacia matica
- [10a].. Strmeň matice
- [11]... Kotúč* (brúsky / rezný...)
- [12a].. Vetracie otvory prevodovej skrine
- [12b].. Vetracie otvory krytu motora
- [13]... Prachová vložka
- [14]... Drážka pre prachovú vložku

*) Zobrazené alebo opísané príslušenstvo nemusí byť súčasťou dodávky.

5 Technické údaje

Typ	EBU 9-125
Napájacie napätie [V]	230
Sieťový kmitočet [Hz]	50–60
Príkion [W]	950
Otáčky naprázdno [min ⁻¹]	11 000
Brúsky / rezný kotúč ø max. [mm]	125
Obvodová rýchlosť [m/s]	80
Závit upínacieho vretena	M 14
Ochrana proti spätnému spusteniu	✓
Hmotnosť podľa EPTA 09/2014 [kg]	2,0
Trieda ochrany	II /

6 Dvojité izolácia

Pre maximálnu bezpečnosť používateľa sú naše prístroje konštruované tak, aby zodpovedali platným európskym predpisom (normám EN). Prístroje s dvojitou izoláciou sú označené medzinárodným symbolom dvojitého štvorca. Také prístroje nesmú byť uzemnené a na ich napájanie stačí kábel s dvoma žilami. Prístroje sú odrušené podľa normy EN 55014.

7 Použitie

Náradie je určené na rezanie, obrusovanie a kefovanie kovových, stavebných a kamenných materiálov bez použitia vody. Na rezanie kameňa sú predpísané vodiace sane.

V prípade použitia mimo určeného účelu spočíva zodpovednosť výlučne na používateľovi.

8 Ochranné prvky a ich montáž

Brúška sa môže používať iba s nasadeným ochranným krytom!

⚠ POZOR! Nebezpečenstvo úrazu elektrickým prúdom. Pred akoukoľvek manipuláciou s príslušenstvom prístroja najprv vždy vyťiahnite napájacie káble zo zásuvky.

8.1 Ochranný kryt

Súčasťou štandardnej výbavy uhlovej brúsky je ochranný kryt na prácu s brúskami kotúčmi [6a] a prídavný predný kryt [6b], ktorý sa po inštalácii na ochranný kryt na brúsenie [6a] používa na prácu s reznými kotúčmi.

⚠ POZOR! Nepoužitím prídavného predného krytu [6b] pri rezaní sa vystavujete zvýšenému riziku vzniku úrazu a firma Narex pri nepoužití tohto špeciálneho krytu na rezanie nepreberá zodpovednosť za prípadné poškodenie zdravia užívateľa či druhej osoby, ktorá by bola zranená v dôsledku tohto porušenia bezpečnostných pokynov.

8.2 Ochranný kryt na brúsenie

Odklopte upínaciu páčku [7a] ochranného krytu a nasadte ochranný kryt na brúsenie [6a] na upínací krk [4] tak, aby sa závádzacie výstupky ochranného krytu [7b] prekryvali so závádzacími drážkami [4a] na upínacom krku [4]. Nastavte polohu ochranného krytu na brúsenie [6a] podľa požiadaviek príslušnej práce. Upínaciu páčku ochranného krytu [7a] zafixujte nastavenú polohu ochranného krytu na brúsenie [6a].

V prípade nutnosti upravte silu upínania ochranného krytu utiahnutím či povolením pomocnej matice [7c] upínacej páčky. Toto robte vždy pri uvoľnenej páčke ochranného krytu.

8.3 Ochranný kryt na rezanie

Ochranný kryt na rezanie sa vytvorí inštaláciou prídavného krytu na rezanie [6b] na spodnú stranu ochranného krytu na brúsenie [6a]. Inštaláciu vykonáte nasunutím prídavného krytu na rezanie [6b] zo zadnej strany ochranného krytu na brúsenie [6a] až do zacvaknutia západiek [7a] za prednú hranu ochranného krytu na brúsenie.

Na demontáž prídavného krytu na rezanie [7a] najprv uvoľnite obe západky [7a] a následne prídavný kryt na brúsenie [6b] odoberte z ochranného krytu na brúsenie [6a].

8.4 Prídavná rukoväť

Pomocou špeciálnej konštrukcie sa zníži vibrácia prídavného držadla [8]. Prídavné držadlo je možné naskrutkovať z ľavej alebo pravej strany prevodovej skrine [3].

9 Upínanie brúsneho alebo rezného kotúča

⚠ POZOR! Pred akoukoľvek manipuláciou s príslušenstvom prístroja najprv vždy vyťiahnite napájacie káble zo zásuvky.

⚠ POZOR! Táto upínacia matica smie byť utiahnutá, prípadne uvoľnená len rukou, nepoužívajte žiadny dodatočný upínací nástroj!

Očistite spodnú prírubu [9] a rýchlopúlniaciu maticu [10], ako aj upínacie plochy brúsneho, resp. rezného kotúča [11]. Nasadte spodnú prírubu [9] (osadením smerom von) na vreteno [5]. Nasadte brúsky, resp. rezný kotúč [11]. Osadenie spodnej príruby [9] musí presne zapadnúť do otvoru brúsneho kotúča, resp. rezného kotúča [11]. Naskrutkujte rýchlopúlniaciu maticu na vreteno. Strmeň matice [10a] odklopte, zatlačte blokovací čap vretena [2] (pre nájdenie polohy, v ktorej blokovací čap zapadne, otáčajte brúskym vretenom za upínací kotúč, kým blokovací čap nezapadne), následne rukou pomocou strmeňa rýchlopúlniaciu maticu utiahnite. Strmeň matice [10a] priklopte!

⚠ POZOR! Blokovací čap používajte iba, ak je vreteno v pokoji a stroj je vyťiahnutý z napájacej siete.

! POZOR! Pred zapnutím stroja vyskúšajte, či sa kotúč medzi spodnou prírubou a upínacou maticou voľne nepretáča.

Správne utiahnutú a nepoškodenú rýchloúpinaciu maticu možno povoliť ručne otáčaním vrúbkovaného krúžku proti smeru hodinových ručičiek.

! POZOR! Zaseknutú rýchloúpinaciu maticu nikdy nepovoľujte kliešťami, ale použite dvojčapový kľúč.

10 Uvedenie do prevádzky

Prekontrolujte, či údaje na výrobnom štítku súhlasia so skutočným napätím zdroja prúdu. Náradie určené pre 230 V – sa smie pripojiť aj na 220/240 V~. Prekontrolujte, či typ zástrčky zodpovedá typu zásuvky.

10.1 Zapnutie

Tlačidlo spínača [1] tlačenie zatlačením palca dopredu, tým sa stroj zapne. Pokiaľ budete tlačiť na prednú časť tlačidla spínača [1], príde k zaaretovaniu spínača v zapnutej polohe.

10.2 Vypnutie

Uvoľnením tlačidla spínača [1] sa tlačidlo spínača vráti do východzej polohy, čím sa stroj vypne. Pokiaľ je tlačidlo spínača [1] zaaretované zapnutej polohe, ľahkým tlakom na zadnej časti tlačidla spínača sa tlačidlo uvoľní, a to sa nasledovne vráti do východzej polohy, čím sa stroj vypne.

11 Elektronika motoru

Zvyšuje produktivitu, životnosť brúsky, komfort pri práci, kvalitu a bezpečnosť práce. Poskytuje tieto funkcie:

11.1 Obmedzenie rozbehového prúdu

Elektronické riadenie pozvoľného štartu umožňuje spustenie stroja bez nežiaducich otrasov.

11.2 Ochrana proti opätovnému zapnutiu

Ak príde pri práci k prerušeniu napájania (vytiahnutie vidlice pohyblivého prívodu, vypnutie ističa apod.) a spínač zostane zaaretovaný v zapnutej polohe, nepríde po obnovení napájania k samovoľnému rozbehnutiu stroja. Pre rozbehnutie brúsky musí byť spínač brúsky najprv vypnutý a potom opäť zapnutý.

12 Brúsne a rezacie kotúče

! POZOR! Skontrolujte, či je na etikete kotúča uvedená povolená obvodová rýchlosť alebo povolené otáčky. Ak sú na kotúči povolené otáčky uvedené, nesmú byť nižšie ako otáčky naprázdno brúsky.

Môžu sa používať kotúče s povolenou obvodovou rýchlosťou 80 m/s a vyššou.

Na skúšku nechajte nové kotúče bežať asi 1 minútu naprázdno. Nevývážené a vibrujúce kotúče nepoužívajte a vyradte.

Chráňte kotúče pred nárazmi, údermi a mazacím tukom.

Keď sa brúsny a rezací kotúč opotrebojú až po značku na ochrannom kryte (pozri symbol šípky), odporúča sa nahradiť ich novými. Takto sa zachová optimálny brúsny resp. rezací výkon náradia (obvodová rýchlosť brúsneho a rezacieho kotúča).

13 Sieťová prípojka

! VAROVANIE! Nebezpečenstvo poranenia pri použití elektrického náradia pri nesprávnom napájaní zo siete.

Náradie sa smie používať iba s jednofázovým striedavým prúdom, s menovitým napätím 220 – 240 V/50 – 60 Hz. Náradie má dvojitú izoláciu proti úrazu elektrickým prúdom, podľa normy EN 62841 a má integrovanú funkciu odrušenia podľa normy EN 55014.

Pred zapnutím náradia skontrolujte, či sa údaje na typovom štítku zhodujú so skutočným napätím elektrickej prípojky.

Sieťový kábel sa dá v prípade potreby predĺžiť takto:

– dĺžka 20 m, prierez vodiča 3 × 1,5 mm²

– dĺžka 50 m, prierez vodiča 3 × 2,5 mm²

Používajte iba také predĺžovacie káble, ktoré sú určené na používanie vonku a sú zodpovedajúco označené.

13.1 Prevádzka s elektrickým generátorom (EG) s pohonom spaľovacím motorom

Výrobca náradia neručí za bezchybnú prevádzku náradia s ľubovoľným EG.

Náradie možno používať s EG, ak sú splnené nasledujúce podmienky:

- » Výstupné napätie EG musí byť vždy v rozsahu 230 V AC ±10 %, EG by mal byť vybavený automatickou reguláciou napätia (AVR – Automatic Voltage Regulation), bez tejto regulácie nemusia náradie pracovať správne a môže sa aj poškodiť!
- » Výkon EG musí byť minimálne 2,5-krát väčší než pripájacia hodnota náradia (t. j. 2,375 kW pre EBU 9-125).
- » Pri prevádzke s EG s nedostatočným výkonom môžu kolísat otáčky a môže sa znížiť výkon náradia.

14 Údržba a servis

! POZOR! Nebezpečenstvo úrazu elektrickým prúdom. Pred akoukoľvek manipuláciou s príslušenstvom prístroja najprv vždy vytiahnite napájacie káble zo zásuvky.

Vetracie otvory [12a] krytu motora a vetracie otvory prevodovej skrine [12b] sa nesmú upchať.

Čistenie prachovej vložky [13]

Pravidelne pri práci s uhľovými brúskou kontrolujte pohľadom prípadné zanesenie vetracích otvorov krytu motora [12b]. Zanesením týchto vetracích otvorov obmedzíte prísun chladiaceho vzduchu k motoru prístroja.

Obidve zanesené prachové vložky [13] ľahom vysuňte z krytu motora. Prachovú vložku nasledovne zbavte nanesených nečistôt stlačeným vzduchom či prúdom čistej vody. Môžete použiť aj jemnú kefu.

! POZOR! Pre vyfúknuť nečistôt nepoužívajte vlastný výdych ústami, hrozí nasledovné výfúknuť uvoľnených nečistôt! Nepoužívajte ani prúd vody z vysokotlakovej čističky, pretože hrozí poškodenie prachovej vložky! Pri použití vody nasledovne prachovú vložku [13] riadne vysušte!

Čisté prachové vložky [13] zľahka umiestnite do drážok pre prachové vložky [14] a jemným tlakom zasuňte až na doraz.

Výmena káblu sa smie vykonávať iba v odbornej elektrotechnickej dielni, ktorá má oprávnenie tieto práce vykonávať.

Po cca 150 hodinách prevádzky sa musia vykonať nasledujúce práce:

Kontrola dĺžky kef. Kefy kratšie ako 5 mm vymeniť za nové.

Ak sú kefy opotrebované, stroj sa automaticky vypne. Na údržbu musí byť stroj zaslaný do servisného strediska.

Výmena mazacieho tuku v prevodovej skrini a ložiskách.

! POZOR! So zreteľom na bezpečnosť pred úrazom elektrickým prúdom a zachovaniu triedy ochrany, sa musia všetky práce údržby a servisu, ktoré vyžadujú demontáž kapoty stroja, robiť iba v autorizovanom servisnom stredisku!

Aktuálny zoznam autorizovaných servisov nájdete na našich webových stránkach www.narex.cz.

15 Príslušenstvo

Príslušenstvo odporúčané na použitie s týmto náradím je bežne dostupné spotrebiteľ príslušenstvo ponúkané v predajniach s ručným elektronáradiem.

16 Skladovanie

Zabalený stroj je možné skladovať v suchom sklade bez vytápania, kde teplota neklesne pod -5 °C.

Nezabalený stroj uchovávať iba v suchom sklade, kde teplota neklesne pod +5 °C a kde bude zabránené náhlym zmenám teploty.

17 Recyklácia

Elektronáradie, príslušenstvo a obaly by mali byť dodané k opätovnému zhodnoteniu, ktoré nepoškodzuje životné prostredie.

Len pre krajinu EU:



Nevyhádzajte elektronáradie do domového odpadu!

Podľa európskej smernice 2002/96/ES o starých elektrických a elektronických zariadeniach a jej presadení v národných zákonoch musí byť neupotrebitelné rozobrané elektronáradie

zhromaždené k opätovnému zhodnoteniu, ktoré nepoškodzuje životné prostredie.

18 Záruka

Pre naše stroje poskytujeme záruku na materiálové alebo výrobné chyby podľa zákonných ustanovení danej krajiny, minimálne však 12 mesiacov. V štátoch Európskej únie je záručná lehota 24 mesiacov pri výhradne súkromnom používaní (preukázanie faktúrou alebo dodacím listom).

Škody vyplývajúce z prirodzeného opotrebenia, preťažovania, nesprávneho zaobchádzania, resp. škody zavinené používateľom alebo spôsobené použitím v rozpore s návodom na obsluhu, alebo škody, ktoré boli pri nákupe známe, sú zo záruky vylúčené.

Reklamácie môžu byť uznané, ak bude stroj v nerozobratom stave zaslaný späť dodávateľovi alebo autorizovanému stredisku NAREX. Dobré si uschovajte návod na obsluhu, bezpečnostné pokyny a doklad o vždy dané aktuálne záručné podmienky výrobcu.

Poznámka

Na základe neustáleho výskumu a vývoja sú vyhradené zmeny tu uvedených technických údajov.

19 Vyhlásenie o zhode

EBU 9-125:

Vyhlasujeme, že toto zariadenie spĺňa požiadavky nasledujúcich noriem a smerníc.

Bezpečnosť:

EN 62841-1: 2014; COR1: 2014

EN 62841-2-3: 2021+A11: 2021

Smernica 2006/42/EC

Elektromagnetická kompatibilita:

EN 55014-1

EN 55014-2

EN 61000-3-2

EN 61000-3-3

Smernica 2014/30/EU

RoHS:

Smernica 2011/65/EU

Miesto uloženia technickej dokumentácie:

Narex s.r.o., Vachkova 3008, 470 01 Česká Lípa, Česká republika

19.1 Informácie o hlučnosti a vibráciách

Hodnoty boli namerané v súlade s EN 62841.

Hladina akustického tlaku $L_{PA} = 96,0$ dB (A).

Hladina akustického výkonu $L_{WA} = 104,0$ dB (A).

Nepresnosť meraní $K = 3,0$ dB (A).



**POZOR! Pri práci vzniká hluk!
Používajte ochranu sluchu!**

Vážená hodnota vibrácií pôsobiacich na ruky a paže $a_h = 7,1$ m.s⁻².

Nepresnosť meraní $K = 1,5$ m.s⁻².

Uvedené hodnoty vibrácií a hlučnosti boli zmerané podľa skúšobných podmienok uvedených v EN 62841 a slúžia pre porovnanie náradia. Sú vhodné taktiež pre predbežné posúdenie zaťaženia vibráciami a hlučkom pri použití náradia.

Uvedené hodnoty vibrácií a hlučnosti sa vzťahujú k hlavnému použitiu elektrického náradia. Pri inom použití elektrického náradia, s inými nástrojmi alebo pri nedostatočnej údržbe sa zaťaženie vibráciami a hlučkom môže počas celého pracovného času výrazne zvýšiť.

Pre presné posúdenie počas dopredu stanoveného pracovného času je nutné zohľadniť taktiež čas chodu náradia na voľnobeh a vypnutie náradia v rámci tohto času. Tým sa môže zaťaženie počas celého pracovného času výrazne znížiť.

CE 2026

Narex s.r.o.
Vachkova 3008
470 01 Česká Lípa

Jaroslav Hybner
Konateľ spoločnosti
2. 2. 2026

Angle Grinder EBU 9-125 Original operating manual

1 Preface to the Operating Manual

This Operating Manual shall facilitate familiarization with the device and with its correct applications. The Operating Manual contains important instructions how to handle the device safely, professionally and economically, thus avoiding risks, minimizing repairs and outage time and increasing its reliability and service life. The Operating Manual must be available continuously on the place where the device is used. The Operating Manual must be read and observed by all persons authorized to work with the machine, e.g. to operate, maintain or transport it. Besides the Operating Manual and the mandatory regulations how to avoid injury, valid in the country where the device is used, it is also necessary to observe the generally accepted technical rules for safe and professional work as well as the injury prevention rules of relevant professional associations.

Table of contents

1	Preface to the Operating Manual	18
2	Safety warnings	18
2.1	General Power Tool Safety Warnings.....	18
3	Special Safety Instructions	19
3.1	Collective Safety Warnings for Grinding, Sanding, Wire Brushing and Abrasive Cutting-Off Operations:.....	19
3.2	Kickback and Related Warnings.....	19
3.3	Safety warnings specific for grinding and cutting-off operations:.....	19
3.4	Additional safety instructions for cutting-off operations:.....	20
3.5	Safety Warnings Specific for Sanding Operations:.....	20
3.6	Safety Warnings Specific for Wire Brushing Operations:.....	20
3.7	Further safety instructions.....	20
4	Description of the Machine	20
5	Technical Specification	21
6	Double insulation	21
7	Use.....	21
8	Protective elements and their assembly	21
8.1	Guard	21
8.2	Grinding Guard	21
8.3	Cutting Guard.....	21
8.4	Additional handle	21
9	Grinding or cutting wheel fixing	21
10	Putting into operation.....	21
10.1	Switching on.....	21
10.2	Switching off.....	21
11	Motor electronics	21
11.1	Start-up Current Restriction	21
11.2	Restart protection.....	22
12	Grinding and Cutting Discs.....	22
13	Power Plug.....	22
13.1	Operation with an Electric Generator (EG) with a Combustion Engine.....	22
14	Maintenance and service.....	22
15	Accessories.....	22
16	Storage	22
17	Environmental protection.....	22
18	Warranty.....	22
19	Certificate of Conformity.....	23
19.1	Information about noise level and vibrations	23

2 Safety warnings

2.1 General Power Tool Safety Warnings



WARNING! Read all safety warnings and all instructions. Failure to follow the warnings and instructions may result in electric shock, fire and/or serious injury.

Save all warnings and instructions for future reference!

The term "power tool" in the warnings refers to your mains-operated (corded) power tool or battery-operated (cordless) power tool.

1) Work area safety

- Keep work area clean and well lit.** Cluttered or dark areas invite accidents.
- Do not operate power tools in explosive atmospheres, such as in the presence of flammable liquids, gases or dust.** Power tools create sparks which may ignite the dust or fumes.

- Keep children and bystanders away while operating a power tool.** Distractions can cause you to lose control.
- #### 2) Electrical safety
- Power tool plugs must match the outlet. Never modify the plug in any way. Do not use any adapter plugs with earthed (grounded) power tools.** Unmodified plugs and matching outlets will reduce risk of electric shock.
 - Avoid body contact with earthed or grounded surfaces, such as pipes, radiators, ranges and refrigerators.** There is an increased risk of electric shock if your body is earthed or grounded.
 - Do not expose power tools to rain or wet conditions.** Water entering a power tool will increase the risk of electric shock.
 - Do not abuse the cord. Never use the cord for carrying, pulling or unplugging the power tool. Keep cord away from heat, oil, sharp edges or moving parts.** Damaged or entangled cords increase the risk of electric shock.
 - When operating a power tool outdoors, use an extension cord suitable for outdoor use.** Use of a cord suitable for outdoor use reduces the risk of electric shock.
 - If operating a power tool in a damp location is unavoidable, use a residual current device (RCD) protected supply.** Use of an RCD reduces the risk of electric shock.
- #### 3) Personal safety
- Stay alert, watch what you are doing and use common sense when operating a power tool. Do not use a power tool while you are tired or under the influence of drugs, alcohol or medication.** A moment of inattention while operating power tools may result in serious personal injury.
 - Use personal protective equipment. Always wear eye protection.** Protective equipment such as dust mask, non-skid safety shoes, hard hat, or hearing protection used for appropriate conditions will reduce personal injuries.
 - Prevent unintentional starting. Ensure the switch is in the off-position before connecting to power source and/or battery pack, picking up or carrying the tool. Carrying power tools with your finger on the switch or energising power tools that have the switch on invites accidents.**
 - Remove any adjusting key or wrench before turning the power tool on. A wrench or a key left attached to a rotating part of the power tool may result in personal injury.**
 - Do not overreach. Keep proper footing and balance at all times.** This enables better control of the power tool in unexpected situations.
 - Dress properly. Do not wear loose clothing or jewellery. Keep your hair, clothing and gloves away from moving parts.** Loose clothes, jewellery or long hair can be caught in moving parts.
 - If devices are provided for the connection of dust extraction and collection facilities, ensure these are connected and properly used.** Use of dust collection can reduce dust-related hazards.
- #### 4) Power tool use and care
- Do not force the power tool. Use the correct power tool for your application.** The correct power tool will do the job better and safer at the rate for which it was designed.
 - Do not use the power tool if the switch does not turn it on and off.** Any power tool that cannot be controlled with the switch is dangerous and must be repaired.
 - Disconnect the plug from the power source and/or the battery pack from the power tool before making any adjustments, changing accessories, or storing power tools.** Such preventive safety measures reduce the risk of starting the power tool accidentally.

- d) Store idle power tools out of the reach of children and do not allow persons unfamiliar with the power tool or these instructions to operate the power tool. *Power tools are dangerous in the hands of untrained users.*
- e) Maintain power tools. Check for misalignment or binding of moving parts, breakage of parts and any other condition that may affect the power tool's operation. If damaged, have the power tool repaired before use. *Many accidents are caused by poorly maintained power tools.*
- f) Keep cutting tools sharp and clean. *Properly maintained cutting tools with sharp cutting edges are less likely to bind and are easier to control.*
- g) Use the power tool, accessories and tool bits etc. in accordance with these instructions, taking into account the working conditions and the work to be performed. *Use of the power tool for operations different from those intended could result in a hazardous situation.*
- h) The handles and gripping surfaces must be kept dry, clean, and free of grease. *Slippery handles and gripping surfaces interfere with the ability to safely hold and control the machine in unexpected situations.*
- 5) Service
 - a) Have your power tool serviced by a qualified repair person using only identical replacement parts. *This will ensure that the safety of the power tool is maintained.*

3 Special Safety Instructions

3.1 Collective Safety Warnings for Grinding, Sanding, Wire Brushing and Abrasive Cutting-Off Operations:

- a) This power tool is intended to function as a grinder, sander, wire brush and cut-off tool. Read all safety warnings, instructions, illustrations and specifications provided with this power tool. *Failure to follow all the instructions may result in electric shock, fire and/or serious injury.*
- b) This power tool is not suitable for polishing work. *Operations for which the power tool was not designed may create a hazard and cause personal injury.*
- c) Do not use accessories which are not specifically designed and recommended by the tool manufacturer. *Just because the accessory can be attached to your power tool, it does not assure safe operation.*
- d) The rated speed of the accessory must be at least equal to the maximum speed marked on the power tool. *Accessories running faster than their rated speed can break and fly apart.*
- e) The outside diameter and the thickness of your accessory must be within the capacity rating of your power tool. *Incorrectly sized accessories cannot be adequately guarded or controlled.*
- f) The arbour size of wheels, flanges, backing pads or any other accessory must properly fit the spindle of the power tool. *Accessories with arbour holes that do not match the mounting hardware of the power tool will run out of balance, vibrate excessively and may cause loss of control.*
- g) Do not use a damaged accessory. Before each use inspect the accessories such as abrasive wheels for chips and cracks, backing pads for cracks, tear or excess wear, wire brushes for loose or cracked wires. If power tool or accessory is dropped, inspect for damage or install an undamaged accessory. After inspecting and installing an accessory, position yourself and bystanders away from the plane of the rotating accessory and run the power tool at maximum no-load speed for one minute. *Damaged accessories will normally break apart during this test time.*
- h) Wear personal protective equipment. Depending on the application, use face shield, safety goggles or safety glasses. As appropriate, wear a dust mask, hearing protectors, gloves and a workshop apron capable of stop-ping small abrasive or work-piece fragments. *The eye protection must be capable of stopping flying debris generated by various operations. The dust mask or respirator must be capable of filtering particles generated by your operation. Prolonged exposure to high intensity noise may cause hearing loss.*

- i) Keep bystanders a safe distance away from work area. Anyone entering the work area must wear personal protective equipment. *Fragments of workpiece or of a broken accessory may fly away and cause injury beyond immediate area of operation.*
- j) Hold the power tool by insulated gripping surfaces only when performing an operation where the cutting accessory may contact hidden wiring or its own cord. *Cutting accessory contacting a "live" wire may make exposed metal parts of the power tool "live" and shock the operator.*
- k) Position the cord clear of the spinning accessory. *If you lose control of the power tool, the cord may be cut or snagged and your hand or arm may be pulled into the spinning accessory.*
- l) Never lay the power tool down until the accessory has come to a complete stop. *The spinning accessory may catch the surface and pull the power tool out of your control.*
- m) Do not run the power tool while carrying it at your side. *Accidental contact with the spinning accessory could snag your clothing, pulling the accessory into your body.*
- n) Regularly clean the power tool's air vents. *The motor's fan will draw the dust inside the housing and excessive accumulation of powdered metal may cause electrical hazards.*
- o) Do not operate the power tool near flammable materials. *Sparks could ignite these materials.*
- p) Do not use accessories that require liquid coolants. *Using water or other liquid coolants may result in electrocution or shock.*

3.2 Kickback and Related Warnings

Kickback is a sudden reaction to a pinched or snagged rotating wheel, backing pad, brush or any other accessory. Pinching or snagging causes rapid stalling of the rotating accessory which in turn causes the uncontrolled power tool to be forced in the direction opposite of the accessory's rotation at the point of the binding.

For example, if an abrasive wheel is snagged or pinched by the work-piece, the edge of the wheel that is entering into the pinch point can dig into the surface of the material causing the wheel to climb out or kick out. The wheel may either jump toward or away from the operator, depending on direction of the wheel's movement at the point of pinching. Abrasive wheels may also break under these conditions.

Kickback is the result of power tool misuse and/or incorrect operating procedures or conditions and can be avoided by taking proper precautions as given below.

- a) Maintain a firm grip on the power tool and position your body and arm to allow you to resist kickback forces. Always use an auxiliary handle, if provided, for maximum control over kickback or torque reaction during start-up. *The operator can control torque reactions or kick-back forces, if proper precautions are taken.*
- b) Never place your hand near the rotating accessory. *Accessory may kickback over your hand.*
- c) Do not position your body in the area where power tool will move if kickback occurs. *Kick-back will propel the tool in direction opposite to the wheel's movement at the point of snagging.*
- d) Take special care when working corners, sharp edges etc. Avoid bouncing and snagging the accessory. *Corners, sharp edges or bouncing have a tendency to snag the rotating accessory and cause loss of control or kickback.*
- e) Do not attach a saw chain woodcarving blade or toothed saw blade. *Such blades create frequent kickback and loss of control.*

3.3 Safety warnings specific for grinding and cutting-off operations:

- a) Use only wheel types that are recommended for your power tool and the specific guard designed for the selected wheel. *Wheels for which the power tool was not designed cannot be adequately guarded and are unsafe.*
- b) Use only the specific guard designed for the selected wheel. The guard must be securely attached to the power tool and positioned for maximum safety, so the least amount of wheel is exposed towards the operator. *The guard helps to protect the operator from broken wheel fragments and accidental contact with the wheel.*
- c) Wheels must be used only for recommended applications. For example: do not grind with the side of cut-off wheel. *Abrasive*

cut-off wheels are intended for peripheral grinding, side forces applied to these wheels may cause them to shatter.

- d) **Always use undamaged wheel flanges that are of correct size and shape for your selected wheel.** *Proper wheel flanges support the wheel thus reducing the possibility of wheel breakage. Flanges for cut-off wheels may be different from grinding wheel flanges.*
- e) **Do not use worn down wheels from larger power tools.** *Wheels intended for larger power tools are not suitable for the higher speed of a smaller tool and may burst.*

3.4 Additional safety instructions for cutting-off operations:

- a) **Do not “jam” the cut-off wheel or apply excessive pressure.** **Do not attempt to make an excessive depth of cut.** *Overstressing the wheel increases the loading and susceptibility to twisting or binding of the wheel in the cut and the possibility of kickback or wheel breakage.*
- b) **Do not position your body in line with and behind the rotating wheel.** *When the wheel, at the point of operation, is moving away from your body, the possible kickback may propel the spinning wheel and the power tool directly at you.*
- c) **When wheel is binding or when interrupting a cut for any reason, switch off the power tool and hold the power tool motionless until the wheel comes to a complete stop. Never attempt to remove the cut-off wheel from the cut while the wheel is in motion otherwise kick-back may occur. Investigate and take corrective action to eliminate the cause of wheel binding.**
- d) **Do not restart the cutting operation in the workpiece. Let the wheel reach full speed and carefully reenter the cut.** *The wheel may bind, walk up or kickback if the power tool is restarted in the workpiece.*
- e) **Support panels or any oversized workpiece to minimise the risk of wheel pinching and kick-back.** *Large workpieces tend to sag under their own weight. Supports must be placed under the workpiece near the line of cut and near the edge of the workpiece on both sides of the wheel.*
- f) **Take extra caution when making a “pocket cut” into existing walls or other blind areas.** *The protruding wheel may cut gas or water pipes, electrical wiring or objects that can cause kickback.*

3.5 Safety Warnings Specific for Sanding Operations:

- a) **Do not use excessively oversized sanding disc paper.** **Follow manufacturers recommendations when selecting sanding paper.** *Larger sanding paper extending beyond the sanding pad presents a laceration hazard and may cause snagging, tearing of the disc or kickback.*

3.6 Safety Warnings Specific for Wire Brushing Operations:

- a) **Be aware that wire bristles are thrown by the brush even during ordinary operation. Do not overstress the wires by applying excessive load to the brush.** *The wire bristles can easily penetrate light clothing and/or skin.*
- b) **If the use of a guard is recommended for wire brushing, do not allow any interference of the wire wheel or brush with the guard.** *Wire wheel or brush may expand in diameter due to work load and centrifugal forces.*

3.7 Further safety instructions

- Only work in a safe and stable position.
- Do not work in damp environments.
- **Wear suitable personal protective equipment:** *Ear protection, protective goggles, dust mask for work that generates dust and protective gloves when changing tools, sturdy shoes.*



4 Description of the Machine

- [1]..... Switch
- [2]..... Lock spindle pin
- [3]..... Gearbox
- [4]..... Clamping collet
- [4a]... Guiding slots
- [5]..... Spindle
- [6a]... Protective guard for grinding
- [6b]... Guard arresting lever
- [6c]... Catch
- [7a]... Clamping bolt
- [7b]... Guiding protrusions
- [7c]... Auxiliary nut
- [8]..... Additional handle
- [9]..... Bottom flange
- [10]... Quick-clamping nut
- [10a]... Nut wing
- [11]... Wheel* (grinding / cutting...)
- [12a].. Gearbox air vents
- [12b].. Engine housing air vents
- [13]... Anti-dust liner
- [14]... Groove for the anti-dust liner

*) **Some accessories displayed or described here may not be included in the delivery.**

5 Technical Specification

Model	EBU 9-125
Voltage [V]	230
Mains frequency [Hz]	50–60
Power input [W]	950
Idle speed [rpm]	11 000
Grinding/cutting wheel dia. max. [mm]	125
Circumferential speed [m/s]	80
Work spindle thread	M 14
Protection against re-starting	✓
Weight according to EPTA 09/2014 [kg]	2.0
Class of protection	II / □

6 Double insulation

To ensure maximum safety of the user, our tools are designed and built to satisfy applicable European standards (EN standards). Tools with double insulation are marked by the international symbol of a double square. These tools must not be grounded and a two-wire cable is sufficient to supply them with power. Tools are shielded in accordance with EN 55014.

7 Use

The machine is designed for splitting, roughing and brushing metal, building and stone materials without the use of water. For cutting stone, a cutting guide is required.

The user himself is liable for any improper use.

8 Protective elements and their assembly

The grinder may be used with mounted protective guard only!

⚠ ATTENTION! Prior to handling the accessories, the power supply cable has always to be disconnected from the power source socket!

8.1 Guard

Standard angle grinder equipment includes a grinding guard [6a] and a detachable front cutting guard [6b] which mounts onto the grinding guard [6] to improve safety when using a cutting disc.

⚠ ATTENTION! If you use the machine without the detachable front guard [6b], you increase the risk of injury and Narex is not liable for any injury to the user or any other person resulting from non-observance of this safety instruction.

8.2 Grinding Guard

Swing out the guard clamping lever [7a] and fit the grinding guard [6a] onto the fastening neck [4] so that the guiding protrusions [7b] on the guard overlap the guiding slots [4a] on the fastening neck [4]. Adjust the position of the grinding guard [6a] as your work requires. Use the guard clamping lever [7a] to fix the grinding guard [6a] in the set position.

If needed, you can adjust the clamping force of the guard by tightening or loosening the clamping lever auxiliary nut [7c]. Only do this while the guard lever is loosened.

8.3 Cutting Guard

The detachable cutting guard [6b] mounts to the underside of the grinding guard [6a]. Slide the detachable cutting guard [6b] onto the back of the grinding guard [6a] until the catches [7a] click in place on the front edge of the grinding guard.

The remove the detachable cutting guard [6b], first release both catches [7a] and then remove the detachable cutting guard [6b] from the grinding guard [6a].

8.4 Additional handle

Special construction regulates the vibrations with auxiliary handle [8]. Auxiliary handle can be screwed from the left or right side of gearbox [3].

9 Grinding or cutting wheel fixing

⚠ ATTENTION! Prior to handling the accessories, the power supply cable has always to be disconnected from the power source socket!

⚠ ATTENTION! The fastening nut may only be tightened or loosened by hand, do not use any additional tools!

Clean the bottom flange [9] and quick-release nut [10], as well as the clamping surfaces of the grinding or cutting disc [11]. Slide the bottom flange [9] (with the fitting facing outwards) onto the spindle [5]. Place the grinding or cutting disc [11]. The bottom flange [9] must fit exactly into the opening on the grinding or cutting disc [11]. Screw the quick-release nut onto the spindle. Lift up the nut wing [10a], push in the spindle locking pin [2] (to find the position where the locking pin goes in, manually rotate the mounted disc to rotate the grinding spindle until the locking pin pushes in), then tighten the quick-release nut by hand using the wing. Remember to fold the nut wing [10a] back down afterwards!

⚠ ATTENTION! Use the lock spindle pin only if the spindle is at rest and the grinder is de-energized.

⚠ ATTENTION! Prior to starting the grinder, verify that the wheel does not rotate freely between the bottom flange/the autobalancer and the clamping nut.

A properly tightened, undamaged quick-release nut can be loosened by hand by turning the serrated ring counter-clockwise.

⚠ ATTENTION! Never loosen a stuck quick-release nut using pliers, use a two-pin spanner.

10 Putting into operation

Check whether the data on the rating plate match with the real power supply voltage. The tool intended for 230 V~ may be also connected to 220/240 V~. Check whether the plug type corresponds to the socket type.

10.1 Switching on

Push the switch [1] forwards, thus switching the machine on. If you depress the front switch button part [1], the switch will be arrested in the ON position.

10.2 Switching off

By releasing the switch button [1], the switch will be returned to the initial position and the machine will be switched off. If the switch [1] is arrested in the ON position, then by moderate depressing the rear switch button part [1], the switch will be released and returned to the initial position, i.e. the machine will be switched off.

11 Motor electronics

Increases productivity, service life of the grinding machine, comfort at work, quality and safety of labour. Its features are as follows:

11.1 Start-up Current Restriction

The electronic soft start control allows the machine to start without unwanted shocks.

11.2 Restart protection

If power supply is interrupted at work (disconnection of the supply cable plug, tripping, cutout, etc.) and the switch remains arrested in the ON position, after resumption of power supply the machine will not be restarted automatically. To start the grinding machine, the switch has to be switched OFF at first and ON afterwards.

12 Grinding and Cutting Discs

! ATTENTION! Check the maximum permitted peripheral speed or revolutions on the disc's label. The values must not be lower than those listed in the technical parameters included in this manual.

Only use discs with a permitted peripheral speed of 80 m/s and higher.

To test new discs, let them run at no load for approx. 1 minute. Do not use unbalanced or vibrating discs.

Protect discs from impact, shocks and lubricating grease.

If your grinding or cutting discs are worn, it is recommended to replace them with new ones. This will ensure that the optimal grinding or cutting output (optimal peripheral speed) of the machine is maintained.

13 Power Plug

! WARNING! Risk of injury if the power tool is used with incorrect mains power supply.

The power tool may only be used with single-phase alternating current with rated voltage of 220–240 V / 50–60 Hz. The power tool has double insulation against injury by electric current in line with standard EN 62841 and features integrated interference elimination in line with standard EN 55014.

Before turning the tool on, check that the information on the production plate matches the real voltage in the socket.

The power cable can be extended if needed as follows:

- 20 m length, conductor cross section: $3 \times 1,5 \text{ mm}^2$
- 50 m length, conductor cross section: $3 \times 2,5 \text{ mm}^2$

Only use extension cables designed for outdoor use and bearing the appropriate markings.

13.1 Operation with an Electric Generator (EG) with a Combustion Engine

The manufacturer of the tool cannot guarantee faultless operation with all EGs.

The tool can be used with an EG if the following conditions are met:

- » The output voltage of the EG must always be in $230 \text{ VAC} \pm 10\%$ range. The EG should be fitted with automatic voltage regulation (AVR). Without AVR, the tool may not work correctly and may even get damaged!
- » The power of the EG must be at least 2.5 times higher than the input power of the tool (i.e. 2.375 kW for EBU 9-125).
- » Using the power tool with an EG with insufficient power may result in speed fluctuations and reduced output of the tool.

14 Maintenance and service

! ATTENTION! Risk of el. shock. Prior to start any operation, pull the plug out of the socket!

Air vents [12a] on the engine housing and the gearbox [12b] may not clog up.

Cleaning the anti-dust liner [13]

While working with the angle grinder, it is recommended to carry out visual checks on the air vents on the engine housing [12b] in order to prevent clogging. Clogged air vents reduce the cooling air intake into the engine.

Pull the clogged anti-dust liners [13] from the engine housing. Use compressed air or clean water to remove impurities from the anti-dust liner. Alternatively, you can use a soft brush.

! ATTENTION! Do not remove the impurities by your own exhalation, there is a risk of inhaling them afterwards! Do not use water stream from pressure washer, the anti-dust liner could be damaged during the process! In case of using water to clean up the anti-dust liner [13], do not forget to dry it up completely!

Put the clean anti-dust liners [13] into the corresponding grooves [14] and push them gently into place.

Cable replacement must be carried out by a specialized service station authorized correspondingly.

After ca 150 hours of operation the following activities and works have to be carried out:

Check of brush length. The brushes shorter than 5 mm have to be replaced for new ones.

The grinder will be stopped automatically if the brushes are worn. The grinder is sent to the service station for maintenance.

Grease replacement in gearbox and bearings.

! ATTENTION! With respect to protection from el. shock and preservation of the class of protection, all maintenance and service operations requesting jig saw case removal must be performed by the authorized service centre only!

The current list of authorized service centres can be found at our website www.narex.cz.

15 Accessories

The accessories recommended for use with this device are available commercially in the shops with hand el. tools.

16 Storage

Packed appliance may be stored in dry, unheated storage place with temperature not lower than $-5 \text{ }^\circ\text{C}$.

Unpacked appliance should be stored only in dry storage place with temperature not lower than $+5 \text{ }^\circ\text{C}$ with exclusion of all sudden temperature changes.

17 Environmental protection

Power tools, accessories and packaging should be sorted for environmental-friendly recy.

Only for EU countries:

 Do not dispose of power tools into household waste! According to the European Directive 2002/96/EC on waste electrical and electronic equipment and its incorporation into national law, power tools that are no longer suitable for must be separately collected and sent for recovery in an environmental-friendly manner.

18 Warranty

Our equipment is under warranty for at least 12 months with regard to material or production faults in accordance with national legislation. In the EU countries, the warranty period for exclusively private use is 24 months (an invoice or delivery note is required as proof of purchase).

Damage resulting from, in particular, normal wear and tear, overloading, improper handling, or caused by the user or other damage caused by not following the operating instructions, or any fault acknowledged at the time of purchase, is not covered by the warranty.

Complaints will only be acknowledged if the equipment has not been dismantled before being sent back to the suppliers or to an authorised NAREX customer support workshop. Store the operating instructions, safety notes and proof of purchase in a safe place. In addition, the manufacturer's current warranty conditions apply.

Note

Due to continuous research and development work, we reserve the right to make changes to the technical content of this documentation.

19 Certificate of Conformity

EBU 9-125:

We declare that the device meets requirements of the following standards and directives.

Safety:

EN 62841-1: 2014; COR1: 2014

EN 62841-2-3: 2021+A11: 2021

Directive 2006/42/EC

Electromagnetic compatibility:

EN 55014-1

EN 55014-2

EN 61000-3-2

EN 61000-3-3

Directive 2014/30/EU

RoHS:

Directive 2011/65/EU

Place of storage of the technical documentation:

Narex s.r.o., Vachkova 3008, 470 01 Česká Lípa, Czech Republic

19.1 Information about noise level and vibrations

The values have been measured in conformity with EN 62841.

Acoustic pressure level $L_{pA} = 96.0$ dB (A).

Acoustic power level $L_{wA} = 104.0$ dB (A).

In accuracy of measurements $K = 3.0$ dB (A).

⚠ ATTENTION! Noise is generated during work! Use ear protection!

The weighted value of vibrations affecting hands and arms

$a_h = 7.1$ m.s⁻².

In accuracy of measurements $K = 1.5$ m.s⁻².

The emission values specified (vibration, noise) were measured in accordance with the test conditions stipulated in EN 62841 and are intended for machine comparisons. They are also used for making preliminary estimates regarding vibration and noise loads during operation.

The emission values specified refer to the main applications for which the power tool is used. If the electric power tool is used for other applications, with other tools or is not maintained sufficiently prior to operation, however, the vibration and noise load may be higher when the tool is used.

Take into account any machine idling times and downtimes to estimate these values more accurately for a specified time period. This may significantly reduce the load during the machine operating period.



Narex s.r.o.
Vachkova 3008
470 01 Česká Lípa

Jaroslav Hybner
CEO of the company
February 2, 2026

Winkelschleifmaschine EBU 9-125

Originalbetriebsanleitung

1 Vorwort zu der Betriebsanleitung

Diese Bedienungsanleitung soll Ihnen helfen, die Maschine und die Ausnutzung der Möglichkeit ihrer richtigen Verwendung kennenzulernen. Die Bedienungsanleitung enthält wichtige Anweisungen zu einem sicheren, fachgerechten und wirtschaftlichen Umgang mit der Maschine und damit zur Vorbeugung von Gefahren, zur Minimalisierung von Reparaturen und Betriebsausfällen und zur Erhöhung ihrer Zuverlässigkeit und Lebensdauer. Diese Anleitung muss stets am Standort der Maschine zur Verfügung stehen. Die Bedienungsanleitung ist von jeder Person zu lesen, die mit der Arbeit an der Maschine anvertraut wird, wie z.B. Bedienung, Wartung oder Transport. Neben der Bedienungsanleitung und der verbindlichen Vorschriften zur Unfallvorbeugung, die im Land der Verwendung der Maschine an einem Arbeitsplatz gültig sind, sind die anerkannten fachlichen technischen Regeln für eine sichere und fachgerechte Arbeit, so wie auch die Vorschriften zur Unfallvorbeugung der zuständigen Berufsgenossenschaften einzuhalten.

Inhaltsverzeichnis

1	Vorwort zu der Betriebsanleitung	24
2	Sicherheitshinweise	24
2.1	Allgemeine Sicherheitshinweise	24
3	Besondere Sicherheitsvorschriften	25
3.1	Sicherheitshinweise, gemeinsam für Arbeitstätigkeiten wie Schleifen, Flachscheifen, Schleifen mit Drahtbürste oder abrasives Schneiden:	25
3.2	Ein Rückschlag und zusammenhängende Warnungen	26
3.3	Sicherheitswarnungen, die für die Arbeitstätigkeiten wie Schleifen und abrasives Schneiden spezifisch sind:	26
3.4	Ergänzende Sicherheitswarnungen, die für die Arbeitstätigkeiten wie abrasives Schneiden spezifisch sind:	26
3.5	Sicherheitswarnungen, die für die Arbeitstätigkeiten wie Flachscheiden spezifisch sind:	27
3.6	Sicherheitswarnungen, die für die Arbeitstätigkeiten wie Schneiden mit Drahtbürste spezifisch sind:	27
3.7	Weitere Sicherheitshinweise	27
4	Beschreibung des Werkzeugs	27
5	Technische Daten	27
6	Doppeltisierung	27
7	Verwendung	27
8	Schutzelemente und ihre Montage	27
8.1	Schutzhaube	27
8.2	Schutzhaube für Schleifarbeiten	28
8.3	Schutzhaube für die Arbeit mit Trennscheiben	28
8.4	Zusatzhandgriff	28
9	Schleif- oder Schneidscheibe spannen	28
10	Inbetriebnahme und Bedienung	28
10.1	Einschalten	28
10.2	Ausschalten	28
11	Elektronik	28
11.1	Begrenzung des Anlaufstroms	28
11.2	Schutz vor wiederholtem Einschalten	28
12	Schleif- und Schneidscheiben	28
13	Netzanschluss	28
13.1	Betrieb mit einem vom Verbrennungsmotor angetriebenen Stromgenerator (EG)	29
14	Wartung und Service	29
15	Zubehör	29
16	Lagerung	29
17	Entsorgung	29
18	Garantie	29
19	Konformitätserklärung	30
19.1	Information über den Lärmpegel und Schwingungen	30

2 Sicherheitshinweise

2.1 Allgemeine Sicherheitshinweise



WARNUNG! Lesen Sie alle Sicherheitshinweise und die ganze Anleitung durch. Die Nichtbeachtung sämtlicher folgender Anweisungen kann zu einem Unfall durch einen Stromschlag, zur Brandentstehung und/oder zur schwerwiegenden Verletzungen von Personen führen.

Bewahren Sie alle Anweisungen und die Anleitung für eine zukünftige Verwendung.

VUnter dem Ausdruck „elektrisches Werkzeug“ in allen weiter beschriebenen Warnanweisungen versteht man ein elektrisches Werkzeug, das aus dem Netz (mit beweglicher Zuleitung), oder aus den Akkus (ohne beweglicher Zuleitung) gespeist wird.

1) Sicherheit der Arbeitsumgebung

- Halten Sie die Arbeitsstelle sauber und gut beleuchtet.** Eine Unordnung und dunkle Stellen sind oft die Ursache von Unfällen.
- Verwenden Sie das elektrische Werkzeug nicht in einer explosionsgefährlichen Umgebung, wo brennbare Flüssigkeiten, Gase oder Staub vorkommen.** Im elektrischen Werkzeug bilden sich Funken, die den Staub oder die Dünste anzünden können.
- Bei der Verwendung des elektrischen Werkzeuges dürfen sich keine Kinder und andere Personen im Arbeitsbereich aufhalten.** Wenn Sie gestört werden, können Sie die Kontrolle über die ausgeübte Tätigkeit verlieren.

2) Elektrische Sicherheit

- Die Gabel der beweglichen Zuleitung zum elektrischen Werkzeug muss der Steckdose entsprechen.** Ändern Sie niemals auf irgendeine Weise die Gabel. Verwenden Sie gemeinsam mit einem Werkzeug, das eine Schutzverbindung zur Erde hat, niemals die Steckdosenadapter. Mit den Gabeln, die nicht mit Änderungen entwertet wurden, und entsprechenden Steckdosen wird die Verletzungsgefahr durch einen Stromschlag verhindert.
- Vermeiden Sie einen Kontakt des Körpers mit den geerdeten Gegenständen, wie z.B. Rohrleitungen, Heizkörpern, Kochherden und Kühlschränken.** Es besteht höhere Verletzungsgefahr, wenn Ihr Körper mit der Erde verbunden ist.
- Stellen Sie das elektrische Werkzeug nicht dem Regen, der Feuchte oder Nässe aus.** Wenn Wasser in das elektrische Werkzeug eindringt, erhöht sich damit die Verletzungsgefahr durch einen Stromschlag.
- Verwenden Sie die bewegliche Zuleitung nicht zu anderen Zwecken.** Tragen und ziehen Sie niemals das elektrische Werkzeug an der Zuleitung. Reißen Sie die Gabel nicht aus der Steckdose mit dem Ziehen an der Zuleitung. Schützen Sie die Leitung vor Hitze, Fett, scharfen Kanten und sich bewegenden Teilen. Beschädigte oder verwickelte Zuleitungen erhöhen die Verletzungsgefahr durch einen Stromschlag.
- Wird das elektrische Werkzeug im Außenbereich verwendet, verwenden Sie eine für den Außenbereich geeignete Verlängerungszuleitung.** Die Verwendung einer Verlängerungszuleitung für den Außenbereich schränkt die Verletzungsgefahr durch einen Stromschlag ein.
- Wird das elektrische Werkzeug in nassen Bereichen verwendet, verwenden Sie eine Einspeisung, geschützt von einem Stromschutzschalter (RCD).** Die Verwendung von RCD schränkt die Verletzungsgefahr durch einen Stromschlag ein.

3) Sicherheit von Personen

- Seien Sie aufmerksam bei der Verwendung des elektrischen Werkzeuges, bei nüchterner Beurteilung, widmen Sie sich Ihrer Arbeit, konzentrieren Sie sich.** Arbeiten Sie nicht mit dem elektrischen Werkzeug, wenn Sie müde oder unter Einfluss von Drogen, Alkohol oder Medikamente sind. Ein Augenblick ohne Aufmerksamkeit bei der Verwendung des elektrischen Werkzeuges kann zu ernst Verletzungen von Personen führen.
- Verwenden Sie persönliche Schutzausrüstung.** Verwenden Sie immer einen Augenschutz. Die Schutzausrüstung, wie z.B. ein Respiратор, Sicherheitsschuhe mit Anti-Rutsch-Aufbereitung,

harte Kopfbedeckung, Gehörschutz, verwendet im Einklang mit den Arbeitsbedingungen reduziert das Verletzungsrisiko von Personen.

- c) **Vermeiden Sie eine unbeabsichtigte Betätigung. Stellen Sie sicher, dass der Schalter beim Einstecken der Gabel in die Steckdose und/oder beim Einschieben der Akkus oder beim Tragen des Werkzeuges ausgeschaltet ist.** Das Tragen des Werkzeuges mit dem Finger auf dem Schalter oder das Einstecken der Gabel des Werkzeuges mit eingeschaltetem Schalter kann eine Unfallursache sein.
- d) **Beseitigen Sie vor dem Einschalten des Werkzeuges alle Einrichtungswerkzeuge oder Schlüssel.** Ein Einrichtungswerkzeug oder Schlüssel, das/der am rotierenden Teil des elektrischen Werkzeuges befestigt bleibt, kann Personen verletzen.
- e) **Arbeiten Sie immer nur dort, wohin Sie sicher lang gehen können. Halten Sie immer eine stabile Stellung und das Gleichgewicht.** Sie können dann das elektrische Werkzeug in unvorhergesehenen Situationen kontrollieren.
- f) **Ziehen Sie sich immer geeignet an. Tragen Sie keine lose Kleidung und keinen Schmuck. Achten Sie darauf, dass sich Ihre Haare, Kleidung und Handschuhe immer ausreichend weit von den beweglichen Teilen befinden. Lose Kleidung, Schmuck und lange Haare können von den beweglichen Teilen erfasst werden.**
- g) **Wenn Mittel für den Anschluss von Absaug- und Staubsammelanlagen zu Verfügung stehen, stellen Sie sicher, dass sie angeschlossen und richtig verwendet werden.** Die Verwendung von diesen Einrichtungen kann die durch den Staub entstehenden Risiken verhindern.
- 4) **Verwendung des elektrischen Werkzeuges und seine Pflege**
- a) **Überlasten Sie nicht das elektrische Werkzeug. Verwenden Sie das richtige Werkzeug, das für die ausgeführte Arbeit bestimmt ist.** Das richtige elektrische Werkzeug kann so besser und mit mehr Sicherheit die Arbeit, für die es ausgelegt wurde, leisten.
- b) **Verwenden Sie kein elektrisches Werkzeug, das mit dem Schalter nicht ein- und ausgeschaltet werden kann.** Jedes elektrische Werkzeug, das mit dem Schalter nicht bedient werden kann, ist gefährlich und muss repariert werden.
- c) **Trennen Sie das Werkzeug vor jedem Einrichten, jedem Austausch des Zubehörs oder Ablegen des nicht verwendeten Werkzeuges durch das Ausziehen der Gabel vom Netz und/oder dem Abschalten von Akkus ab.** Diese vorbeugenden Sicherheitsmaßnahmen schränken die Gefahr einer unbeabsichtigten Betätigung des elektrischen Werkzeuges ein.
- d) **Legen Sie das nicht verwendete elektrische Werkzeug außerhalb der Reichweite von Kindern ab und lassen Sie nicht zu, dass Personen, die mit dem elektrischen Werkzeug oder mit diesen Anweisungen nicht vertraut gemacht wurden, es verwenden.** In den Händen von unerfahrenen Benutzern ist das elektrische Werkzeug gefährlich.
- e) **Warten Sie das elektrische Werkzeug. Kontrollieren Sie das Einrichten der beweglichen Teile und ihre Beweglichkeit, konzentrieren Sie sich auf Risse, gebrochene Teile und alle weitere Umstände, welche die Funktion des elektrischen Werkzeuges gefährden könnten.** Ist das Werkzeug beschädigt, stellen Sie vor jeder weiteren Verwendung seine Reparatur sicher. Viele Unfälle werden mit ungenügend gewartetem elektrischem Werkzeug verursacht.
- f) **Halten Sie Schnittwerkzeuge scharf und sauber.** Die richtig gewarteten und scharfen Schnittwerkzeuge erfassen mit niedrigerer Wahrscheinlichkeit das Material oder sperren sich, und man kann die Arbeit mit ihnen besser kontrollieren.
- g) **Verwenden Sie das elektrische Werkzeug, Zubehör, Arbeitswerkzeuge etc. im Einklang mit diesen Anweisungen und auf solche Weise, wie es für das konkrete elektrische Werkzeug vorgeschrieben wurde, und zwar mit Hinsicht auf die gegebenen Bedingungen und die Art der durchgeführten Arbeit.** Eine nicht bestimmungsgemäße Verwendung des elektrischen Werkzeuges kann zu gefährlichen Situationen führen.
- h) **Griffe und Griffflächen müssen trocken, sauber und frei von Fett gehalten werden.** Rutschige Griffe und Griffflächen verhindern in unerwartet auftretenden Situationen ein sicheres Halten und Führen des Werkzeuges.

5) Service

- a) **Lassen Sie die Reparaturen Ihres elektrischen Werkzeuges von einer qualifizierten Person ausführen, welche die identischen Ersatzteile verwendet wird.** Auf diese Weise wird ein gleiches Sicherheitsniveau des elektrischen Werkzeuges wie vor seiner Reparatur sichergestellt.

3 Besondere Sicherheitsvorschriften

3.1 Sicherheitshinweise, gemeinsam für Arbeitstätigkeiten wie Schleifen, Flachsleifen, Schleifen mit Drahtbürste oder abrasives Schneiden:

- a) **Dieses elektromechanische Werkzeug ist für eine Verwendung als Schleifer bestimmt. Lesen Sie alle Sicherheitswarnungen, Anweisungen, Abbildungen und Spezifikationen, die für dieses elektromechanische Werkzeug festgelegt sind.** Die Nichtbeachtung aller nachstehenden Anweisungen kann eine Verletzung durch den elektrischen Strom, einen Brand und/oder ernste Verletzungen zur Folge haben.
- b) **Es wird nicht empfohlen, mit diesem Werkzeug Arbeitstätigkeiten wie Polieren auszuführen.** Eine Ausführung von Arbeitstätigkeiten, die für das Werkzeug nicht bestimmt sind, kann ein Risiko darstellen und eine Verletzung von Personen verursachen.
- c) **Verwenden Sie kein Zubehör, das von dem Werkzeughersteller nicht ausdrücklich entworfen und empfohlen wurde.** Die Tatsache, dass das Zubehör an Ihrem Werkzeug angeschlossen werden kann, ist keine Gewährleistung für seinen sicheren Betrieb.
- d) **Die Nenndrehzahlen des Zubehörs müssen mindestens gleich sein, wie die auf dem Werkzeug angeführten maximalen Drehzahlen.** Ein Zubehör, das in höheren Drehzahlen arbeitet, als seine Nenndrehzahlen sind, kann brechen und auseinanderfallen.
- e) **Der Außendurchmesser und die Dicke Ihres Zubehörs müssen in den Grenzen des Nennumfangs für Ihr elektromechanisches Werkzeug liegen.** Ein Zubehör von unrichtiger Größe kann nicht ausreichend geschützt und bedient werden.
- f) **Die Spannabmessungen von Scheiben, Flanschen, Stützlamellen oder sonstigem Zubehör müssen für die Befestigung auf der Werkzeugschindel geeignet sein.** Ein Zubehör mit Spannungen, die nicht den Montageabmessungen des elektromechanischen Werkzeuges entsprechen, kann nicht ausglichwuchtet sein, kann übermäßig schwingen und außer Kontrolle geraten.
- g) **Verwenden Sie kein beschädigtes Zubehör. Prüfen Sie vor jeder Verwendung am Zubehör Folgendes:** Abspaltungen und Risse bei den Schleifscheiben, Risse, Zerreißen oder übermäßiger Verschleiß bei den Stützscheiben, gelockerte oder gebrochene Drähte bei den Drahtbürsten. Wenn das Zubehör oder Werkzeug auf den Boden gefallen ist, prüfen Sie es auf etwaige Beschädigung oder Sie montieren ein nicht beschädigtes Zubehör. Nach der Überprüfung und Montage des Zubehörs stellen Sie sich so hin, dass Sie sich außerhalb der Ebene des rotierenden Zubehörs befinden und lassen das Werkzeug bei höchsten Leerdrehzahlen eine Minute laufen. Während dieser Probezeit kommt es bei beschädigtem Zubehör gewöhnlich zum Zerbrechen oder Auseinanderfallen.
- h) **Verwenden Sie persönliche Schutzausrüstung. Abhängig von der Verwendung, benutzen Sie einen Gesichtsschutz, eine Sicherheitsschutzbrille oder eine Sicherheitsbrille.** Verwenden Sie in angemessenem Umfang eine Staubmaske, einen Gehörschutz, Handschuhe und Arbeitsschuhe, die in der Lage ist, Schlei- oder Werkstücksplitter aufzufangen. Ein Augenschutz muss in der Lage sein, die bei verschiedenen Arbeitstätigkeiten entstehenden Splitter aufzufangen. Eine Staubmaske oder ein Respirator müssen in der Lage sein, die bei Ihrer Tätigkeit entstehenden Partikel weg zu filtrieren. Ein langzeitiger Lärm mit hoher Intensität kann einen Gehörverlust verursachen.
- i) **Stellen Sie sicher, dass sich herumstehende Personen in einem sicheren Abstand vom Arbeitsbereich befinden. Jeder, der sich im Arbeitsbereich aufhält, hat eine persönliche Schutzausrüstung zu verwenden.** Werkstücksplitter oder ein beschädigtes Zubehör können herumfliegen und eine Verletzung

verursachen, und zwar auch außerhalb des unmittelbaren Arbeitsbereiches.

- j) **Halten Sie das Werkzeug nur an den Stellen mit isolierter Oberfläche, da das Schneidwerkzeug bei der Arbeit eine verdeckte Leitung oder die eigene Zuleitung berühren könnte.** Bei der Berührung von Leitungen unter Spannung besteht die Möglichkeit, dass die Metallteile des Schneidwerkzeugs auch unter Spannung stehen und der Benutzer eine Verletzung durch einen Stromschlag erleidet.
- k) **Platzieren Sie die bewegliche Zuleitung außerhalb der Reichweite des rotierenden Werkzeuges.** Verlieren Sie die Kontrolle, kann es zum Durchschneiden oder Durchschleifen der beweglichen Zuleitung und Hineinziehen der Hand oder des Arms in das rotierende Werkzeug kommen.
- l) **Legen Sie das elektromechanische Werkzeug niemals ab, wenn das Werkzeug noch nicht zum Stillstand gekommen ist.** Das rotierende Werkzeug kann die Oberfläche erfassen und außer Kontrolle geraten.
- m) **Tragen Sie das elektromechanische Werkzeug niemals im eingeschalteten Zustand.** Eine zufällige Berührung des rotierenden Werkzeuges kann Ihre Kleidung erfassen und das Werkzeug an Ihren Körper ziehen.
- n) **Reinigen Sie regelmäßig die Lüftungsöffnungen des Werkzeuges.** Der Lüfter des Motors zieht den Staub in das Gehäuse ein und die übermäßige Ansammlung von Metallstaub kann eine elektrische Gefahr verursachen.
- o) **Arbeiten Sie mit dem elektromechanischen Werkzeug nicht in der Nähe von brennbaren Materialien.** Es kann zur Entflammung dieser Materialien durch Funkenbildung kommen.
- p) **Verwenden Sie kein Zubehör mit Flüssigkeitskühlung.** Eine Verwendung von Wasser oder sonstigen Kühlmitteln kann eine Verletzung oder den Tod durch einen Stromschlag verursachen.

3.2 Ein Rückschlag und zusammenhängende Warnungen

Ein Rückschlag ist eine plötzliche Reaktion auf ein Klemmen oder ein Hängenbleiben der rotierenden Scheibe, Stützplatte, Bürste oder eines anderen Werkzeuges. Ein Klemmen oder ein Hängenbleiben verursacht ein abruptes Anhalten des rotierenden Werkzeuges, wobei es nachfolgend zu einer unkontrollierten Bewegung des Werkzeuges in Gegenrichtung zur Werkzeugdrehrichtung im Klapppunkt kommt. Beispiel: Kommt es zu einem Klemmen oder einem Hängenbleiben der Schleifscheibe im Werkstück, kann die Kante der Scheibe, die in den Klapppunkt hereinkommt, in die Oberfläche des Materials eindringen und verursachen, dass die Scheibe nach oben herausgedrückt oder weggeschleudert wird. Die Scheibe kann, abhängig von der Bewegungsrichtung der Scheibe im Klapppunkt, in die Richtung des Benutzers oder von ihm weg springen. Die Schleifscheiben können in solchen Fällen auch brechen.

Der Rückschlag ist ein Ergebnis von nicht richtiger Benutzung des elektromechanischen Werkzeuges und/oder nicht richtigen Arbeitsweisen oder Bedingungen und kann mit richtiger Einhaltung der unten beschriebenen Sicherheitsmaßnahmen verhindert werden.

- a) **Halten Sie das Werkzeug fest und nehmen Sie die richtige Stellung Ihres Körpers und Armes ein, damit Sie fähig sind, den Rückschlagkräften zu widerstehen.** Verwenden Sie stets den Hilfsgriff, wenn das Werkzeug damit ausgestattet ist, und zwar für eine maximale Kontrolle des Rückschlags oder Reaktionsdrehmoments bei der Inbetriebnahme. Der Benutzer ist in der Lage, die Reaktionsdrehmomente und Rückschlagkräfte zu kontrollieren, wenn er die richtigen Sicherheitsmaßnahmen einhält.
- b) **Greifen Sie niemals mit der Hand in die Nähe des rotierenden Werkzeuges.** Das Werkzeug kann Ihre Hand mit dem Rückschlag wegschleudern.
- c) **Stehen Sie nicht im Bereich, in den das Werkzeug kommen kann, wenn es zu einem Rückschlag kommt.** Der Rückschlag bewegt das Werkzeug in die Gegenrichtung zur Bewegung der Scheibe im Klapppunkt.
- d) **Widmen Sie besondere Aufmerksamkeit der Bearbeitung von Ecken, Scharfkanten usw. Beugen Sie ein Hin- und Herspringen und ein Verklemmen des Werkzeuges vor.** Ecken, Scharfkanten oder das Hin- und Herspringen neigen zum

Verklemmen des rotierenden Werkzeuges und verursachen damit den Verlust der Kontrolle oder einen Rückschlag.

- e) **Schließen Sie an das Werkzeug keine Sägekette oder Sägekette mit Zähnen an.** Diese Scheiben verursachen oft einen Rückschlag und den Verlust der Kontrolle.

3.3 Sicherheitswarnungen, die für die Arbeitstätigkeiten wie Schleifen und abrasives Schneiden spezifisch sind:

- a) **Verwenden Sie nur solche Typen von Scheiben, die vom Hersteller empfohlen sind und eine spezifische, für die ausgewählte Scheibe konstruierte Abdeckung haben.** Scheiben, die nicht für das elektromechanische Werkzeug ausgelegt sind, können nicht entsprechend abgedeckt werden und sind gefährlich.
- b) **Die Schutzabdeckung muss wegen der maximalen Sicherheit am elektromechanischen Werkzeug sicher befestigt und in richtiger Lage angebracht werden, so dass nur ein kleinsten Teil der Scheibe in Richtung zum Benutzer frei ist.** Die Schutzabdeckung schützt den Benutzer vor Scheibensplittern und zufälliger Berührung der Scheibe.
- c) **Die Scheiben sind nur für eine bestimmungsgemäße Verwendung geeignet.** Beispiel: Führen Sie das Schleifen nicht mit dem Seitenteil der Schleifscheibe durch. Die abrasiven Scheiben sind für ein Randschneiden bestimmt, die auf die Scheiben wirkenden Seitenkräfte können die Scheiben zersplittern.
- d) **Verwenden Sie stets unbeschädigte Scheibenflansche, die die richtige Größe und Form für die von Ihnen gewählte Scheibe haben.** Die richtigen Scheibenflansche stützen die Scheibe und reduzieren damit die Möglichkeit des Brechens der Scheibe. Die Flansche für das Schneiden können von den Flanschen zum Schleifen abweichen.
- e) **Verwenden Sie keine abgenutzten Scheiben mit ursprünglich größeren Durchmessern für ein größeres elektromechanisches Werkzeug.** Die für das größere elektromechanische Werkzeug bestimmten Scheiben eignen sich nicht für höhere Drehzahlen und können brechen.

3.4 Ergänzende Sicherheitswarnungen, die für die Arbeitstätigkeiten wie abrasives Schneiden spezifisch sind:

- a) **Drücken Sie nicht zu fest auf die Schneidscheibe und üben Sie keinen zu hohen Druck aus.** Versuchen Sie nicht, eine übermäßige Schnitttiefe zu erreichen. Eine Überlastung der Scheibe erhöht die Belastung und Neigung zur Verwindung oder Verklemmen der Scheibe im Schnitt und die Möglichkeit eines Rückschlags oder des Brechens der Scheibe.
- b) **Stehen Sie nicht mit Ihrem Körper in einer Linie mit der rotierenden Scheibe und hinter der Scheibe.** Zu dem Zeitpunkt, wenn sich die Scheibe im Arbeitspunkt weg von Ihrem Körper bewegt, kann der eventuelle Rückschlag die durchdrehende Scheibe und das elektromechanische Werkzeug direkt gegen Sie schleudern.
- c) **Wenn die Scheibe sich verklemmt oder das Schneiden aus irgendeinem Grund unterbrochen wird, schalten Sie das elektromechanische Werkzeug aus und halten Sie es so lange bewegungslos, bis die Scheibe ganz zum Stillstand kommt.** Versuchen Sie niemals, die Schneidscheibe aus dem Schnitt herauszuziehen, wenn die Scheibe sich bewegt, ansonsten kann es zu einem Rückschlag kommen. Überprüfen Sie die Situation und schaffen eine Abhilfe, damit das Verklemmen der Scheibe vermieden wird.
- d) **Setzen Sie das Schneiden im Werkstück nicht fort.** Lassen Sie die Scheibe in vollen Drehzahlen anlaufen und fangen Sie an, vorsichtig zu schneiden. Wenn Sie das Werkzeug erneut mit der Scheibe im Schnitt anlassen, kann es zum Verklemmen, einem Herausdrücken nach oben oder zu einem Rückschlag kommen.
- e) **Stützen Sie die Tafel und andere große Werkstücke, damit die Gefahr des Verklemmens der Scheibe und des Rückschlags reduziert werden kann.** Große Werkstücke neigen zum Biegen durch das eigene Gewicht. Unter dem Werkstück sind Stützen zu platzieren, in der Nähe der Linie und in der Nähe der Kanten des Werkstücks an beiden Seiten der Scheibe ebenfalls.

- f) Widmen Sie besondere Aufmerksamkeit der Durchführung „des Schnitts in die Vertiefung“ von bestehenden Wänden oder anderen Blindbereichen. Die durchdringende Scheibe kann eine Gas- oder Wasserleitung, elektrische Leitung oder Gegenstände durchschneiden, die einen Rückschlag verursachen können.

3.5 Sicherheitswarnungen, die für die Arbeitstätigkeiten wie Flachschnelden spezifisch sind:

- a) Verwenden Sie nicht zu großes Schleifpapier für die Schleifscheibe. Beachten Sie bei der Auswahl des Schleifpapiers die Empfehlungen des Herstellers. Ein großes, über die Schleifplatte hinausragendes Schleifpapier stellt ein Risiko des Zerreißen dar und kann ein Zerreißen der Scheibe und einen Rückschlag verursachen.

3.6 Sicherheitswarnungen, die für die Arbeitstätigkeiten wie Schneiden mit Drahtbürste spezifisch sind:

- a) Beachten Sie, dass es auch bei einer üblichen Tätigkeit zum Abwernen von Drahtborsten von der Bürste kommt. Überlasten Sie die Drähte nicht mit einem übermäßigen Druck auf die Bürste. Die Drahtborsten können leicht durch die Kleidung und/oder die Haut dringen.
- b) Wenn für das Schleifen mit einer Drahtbürste die Verwendung einer Schutzabdeckung empfohlen ist, stellen Sie sicher, dass es zu keinem Kontakt zwischen der Drahtscheibe oder der Bürste und der Schutzabdeckung kommt. Die Drahtscheibe oder Bürste kann bei der Arbeit durch die Belastung und Fliehkraft ihren Durchmesser erhöhen.

3.7 Weitere Sicherheitshinweise

- Achten Sie bei der Arbeit auf einen sicheren und stabilen Stand.
- Nicht in feuchter Umgebung arbeiten.
- Tragen Sie geeignete persönliche Schutzausrüstungen: Gehörschutz, Schutzbrille, Staubmaske bei stauberzeugenden Arbeiten und Schutzhandschuhe beim Werkzeugwechsel, festes Schuhwerk.



4 Beschreibung des Werkzeugs

- [1]..... Schaltertaste
 - [2]..... Spindel-Verriegelungsbolzen
 - [3]..... Getriebegehäuse
 - [4]..... Spannhals
 - [4a]... Führungsnuten
 - [5]..... Spindel
 - [6a]... Schutzhaube für Schleifen
 - [6b]... Zusätzliche Vorderhaube
 - [6c]... Verriegelung
 - [7a]... Arretierhebel der Schutzhaube
 - [7b]... Führungsnasen
 - [7c]... Feststellmutter
 - [8]..... Zusatzhandgriff
 - [9]..... Flansch unten
 - [10]... Schnellspannmutter
 - [10a]... Mitnehmerscheibe der Mutter
 - [11]... Scheibe* (Schleif- / Schneidscheibe...)
 - [12a]... Lüftungsöffnungen des Getriebegehäuses
 - [12b]... Lüftungsöffnungen der Motorhaube
 - [13]... Staubeinlage
 - [14]... Staubeinlagen-Nut
- *) Abgebildetes oder beschriebenes Zubehör muss nicht Bestandteil der Lieferung sein.

5 Technische Daten

Typ	EBU 9-125
Speisespannung [V]	230
Netzfrequenz [Hz]	50–60
Nennanschlussleistung [W]	950
Leerdrehzahlen [U/min]	11 000
Schleif- / Schneidscheibe ø max. [mm]	125
Kreisgeschwindigkeit [m/s]	80
Spannspindel-Gewinde	M 14
Schutz vor wiederholtem Einschalten	✓
Gewicht nach EPTA 09/2014 [kg]	2,0
Schutzklasse	II / □

6 Doppelisolierung

Für eine maximale Sicherheit des Benutzers werden unsere Geräte so konstruiert, damit sie den gültigen europäischen Vorschriften (EN-Normen) entsprechen. Geräte mit Doppelisolierung sind mit dem internationalen Symbol des doppelten Quadrats gekennzeichnet. Solche Geräte dürfen nicht geerdet werden und zu ihrer Speisung reicht ein Kabel mit zwei Adern aus. Die Geräte sind nach der Norm EN 55014 abgeschirmt.

7 Verwendung

Die Maschine ist bestimmt für Trennung, Schruppbearbeitung und Bürsten von Metall-, Bau- und Steinmaterialien ohne

Wasserverwendung. Für eine nicht bestimmungsgemäße Verwendung haftet der Benutzer selbst.

8 Schutzelemente und ihre Montage

Die Schleifmaschine darf nur mit der aufgesetzten Schutzhaube verwendet werden!

⚠ ACHTUNG! Verletzungsgefahr durch einen Stromschlag. Ziehen Sie vor jeder Manipulation mit der Maschine den Stecker von der Steckdose ab!

8.1 Schutzhaube

Zur Standardausstattung des Winkelschleifers gehören eine Schutzhaube für die Arbeit mit Schleifscheiben [6a] und eine

zusätzliche Frontabdeckung [6b], die nach der Montage auf der Schutzhaube für Schleifarbeiten [6a] für die Arbeit mit Trennscheiben verwendet wird.

⚠️ ACHTUNG! Bei Nichtverwendung der zusätzlichen Vorderhaube [6b] beim Schneiden setzen Sie sich einem erhöhten Verletzungsrisiko aus. Die Firma Narex übernimmt bei Nichtensatz dieser speziellen Haube zum Schneiden keine Verantwortung für eventuelle Verletzungen oder gesundheitliche Schäden des Anwenders oder anderer Personen, die in Folge dieses Verstoßes gegen diese Sicherheitsanweisung entstehen.

8.2 Schutzhaube für Schleifarbeiten

Klappen Sie den Feststellhebel [7a] der Schutzhaube auf und setzen Sie die Schutzhaube für Schleifarbeiten [6a] so auf den Spannhals [4], dass sich die Führungsnasen der Schutzhaube [7b] mit den Führungsnuten [4a] am Spannhals [4] decken. Richten Sie die Position der Schutzhaube für Schleifarbeiten [6a] entsprechend den Anforderungen der auszuführenden Tätigkeit aus. Fixieren Sie die eingestellte Position der Schutzhaube für Schleifarbeiten [6a] mit dem Feststellhebel der Schutzhaube [7a].

Passen Sie bei Bedarf die Feststellkraft der Schutzhaube durch Anziehen oder Lösen der Feststellmutter [7c] des Feststellhebels an. Führen Sie dies immer bei gelöstem Hebel der Schutzhaube durch.

8.3 Schutzhaube für die Arbeit mit Trennscheiben

Die Schutzhaube für Schneidarbeiten wird durch Anbringen der zusätzlichen Abdeckung für Schneidarbeiten [6b] an der Unterseite der Schutzhaube für Schleifarbeiten [6a] gebildet. Die Montage erfolgt durch Aufschieben der zusätzlichen Schutzhaube für Schneidarbeiten [6b] von der Rückseite der Schutzhaube für Schleifarbeiten [6a] bis zum Einrasten der Verriegelungen [7a] hinter der Vorderkante der Schutzhaube für Schleifarbeiten.

Lösen Sie zum Demontieren der zusätzlichen Abdeckung für das Schneiden [7a] zunächst beide Verriegelungen [7a] und nehmen Sie anschließend die zusätzliche Abdeckung für das Schleifen [6b] von der Schutzabdeckung für das Schleifen [6a] ab.

8.4 Zusatzhandgriff

Dank einer speziellen Bauform werden die Schwingungen durch den Zusatzhandgriff [8] reduziert. Der Zusatzhandgriff kann aus der linken oder rechten Seite des Getriebegehäuses [3] angeschraubt werden.

9 Schleif- oder Schneidscheibe spannen

⚠️ ACHTUNG! Ziehen Sie vor jeder Manipulation mit der Maschine den Stecker von der Steckdose ab!

⚠️ ACHTUNG! Diese Spannmutter darf nur von Hand festgezogen oder gelöst werden, verwenden Sie kein zusätzliches Spannwerkzeug!

Reinigen Sie den unteren Flansch [9] und die Schnellspannmutter [10], sowie auch die Aufspannflächen der Schleif- bzw. der Trennscheibe [11]. Setzen Sie den unteren Flansch [9] (mit dem Absatz nach Außen) auf die Spindel [5] auf. Setzen Sie die Schleif- bzw. Trennscheibe [11] auf. Der Absatz des unteren Flansches [9] muss genau in der Öffnung der Schleif- bzw. der Trennscheibe [11] versinken. Schrauben Sie die Schnellspannmutter auf die Spindel. Klappen Sie die Mitnehmerscheibe der Mutter [10a] weg, drücken Sie den Sperrbolzen der Spindel [2] hinein (um die Position zu finden, in der der Sperrbolzen einrastet, drehen Sie die Schleifspindel hinter der zu befestigenden Scheibe, bis der Sperrbolzen einrastet) und ziehen Sie anschließend die Schnellspannmutter mit Hilfe der Mitnehmerscheibe manuell fest. Klappen Sie die Mitnehmerscheibe der Mutter [10a] wieder ein!

⚠️ ACHTUNG! Verwenden Sie den Verriegelungsbolzen nur dann, wenn die Spindel im Stillstand und die Maschine von dem Speisnetz abgezogen sind.

⚠️ ACHTUNG! Überprüfen Sie vor dem Einschalten der Maschine, dass die Scheibe zwischen dem unteren Flansch und der Spannmutter nicht frei dreht.

Eine richtig angezogene und unbeschädigte Schnellspannmutter kann durch Drehen des gekerbten Rings gegen den Uhrzeigersinn von Hand gelöst werden.

⚠️ ACHTUNG! Lösen Sie eine feststizende Schnellspannmutter niemals mit einer Zange, sondern verwenden Sie einen Doppelstiftschlüssel.

10 Inbetriebnahme und Bedienung

Überprüfen Sie, ob die Angaben auf dem Herstellerschild mit der tatsächlichen Spannung der Stromquelle übereinstimmen. Das für 230 V bestimmte Werkzeug darf auch an 220/240 V angeschlossen werden.

10.1 Einschalten

Schieben Sie die Schaltertaste [1] mit dem Drücken des Daumens nach vorne, damit wird die Maschine eingeschaltet. Wenn Sie auf den vorderen Teil der Schaltertaste [1] drücken, kommt es zur Arretierung des Schalters in eingeschalteter Stellung.

10.2 Ausschalten

Mit dem Loslassen der Schaltertaste [1] kehrt die Schaltertaste in die Ausgangsstellung zurück, womit die Maschine ausgeschaltet wird. Wenn die Schaltertaste [1] in der eingeschalteten Stellung arretiert ist, löst sich die Taste durch das leichte Drücken des hinteren Teils der Schaltertaste, diese kehrt nachfolgend in die Ausgangsstellung zurück, womit die Maschine ausgeschaltet wird.

11 Elektronik

Erhöht die Produktivität, die Lebensdauer der Schleifmaschine, den Arbeitskomfort, die Qualität und Arbeitssicherheit. Gewährt folgende Funktionen:

11.1 Begrenzung des Anlaufstroms

Die elektronische Steuerung des sanften Anlaufs ermöglicht den Start des Geräts ohne unerwünschte Stöße.

11.2 Schutz vor wiederholtem Einschalten

Es hindert einen unkontrollierten Anlauf der Maschine nach der Unterbrechung der Stromzufuhr. Für die Wiederinbetriebnahme ist die Maschine zuerst auszuschalten und neu einzuschalten.

12 Schleif- und Schneidscheiben

⚠️ WARNUNG! Die angeführten Werte dürfen nicht niedriger sein, als die in den technischen Parametern in dieser Anleitung angegebenen Werte.

Man darf Scheiben mit einer erlaubten Kreisgeschwindigkeit von 80 m/s und höher verwenden.

Lassen Sie zur Prüfung die neuen Scheiben ca. 1 Minute leerlaufen. Verwenden Sie nicht die nicht ausgewuchteten und schwingenden Scheiben und scheiden Sie solche Scheiben aus.

Schützen Sie die Scheiben vor Anprallen, Schlägen und Schmierfett. Bei dem Verschleiß der Schleif- und Schneidscheiben empfiehlt sich, sie zu erneuern. Damit bleibt die optimale Schleif- ggf. Schneidleistung eingehalten (die optimale Kreisgeschwindigkeit der Schleif- oder Schneidscheiben).

13 Netzanschluss

⚠️ WARNUNG! Verletzungsgefahr bei Verwendung eines Elektrowerkzeugs mit falscher Netzversorgung.

Das Gerät darf nur mit einphasigem Wechselstrom mit einer Nennspannung von 220–240 V / 50–60 Hz verwendet werden. Das Werkzeug verfügt über eine Doppelsolierung gegen elektrischen Schlag gemäß EN 62841 und über eine integrierte Störungsunterdrückungsfunktion gemäß EN 55014.

Stellen Sie vor dem Einschalten des Geräts sicher, dass die Daten auf dem Typenschild der tatsächlichen Spannung des elektrischen Anschlusses entsprechen.

Bei Bedarf kann das Netzkabel wie folgt verlängert werden:

- Länge 20 m, Leiterquerschnitt 3 × 1,5 mm²

- Länge 50 m, Leiterquerschnitt 3 × 2,5 mm²

Verwenden Sie nur Verlängerungskabel, die für den Außenbereich bestimmt und entsprechend gekennzeichnet sind.

13.1 Betrieb mit einem vom Verbrennungsmotor angetriebenen Stromgenerator (EG)

Der Gerätehersteller garantiert nicht einen einwandfreien Betrieb mit einem beliebigen EG.

Das Gerät kann mit einem EG verwendet werden, wenn die folgenden Bedingungen erfüllt sind:

- » Die Ausgangsspannung des EG muss immer im Bereich von 230 VAC \pm 10 % liegen. Der EG sollte mit einer automatischen Spannungsregelung (AVR – Automatic Voltage Regulation) ausgestattet sein. Ohne diese Regelung funktioniert das Werkzeug möglicherweise nicht richtig und kann beschädigt werden!
- » Die EG-Leistung muss mindestens 2,5-mal höher sein als der Anschlusswert des Geräts (d. h. 2,375 kW für EBU 9-125).
- » Beim Betrieb mit einem EG mit unzureichender Leistung können die Drehzahlen schwanken und die Leistung des Werkzeugs abnehmen.

14 Wartung und Service

⚠ ACHTUNG! Verletzungsgefahr durch einen Stromschlag. Ziehen Sie vor jeder Manipulation mit der Maschine den Stecker von der Steckdose ab!

Die Lüftungsöffnungen [12a] der Motorhaube und Lüftungsöffnungen des Getriebegehäuses [12b] dürfen nicht verstopfen.

Reinigung der Staubeinlage [13]

Überprüfen Sie bei der Arbeit mit der Winkelschleifmaschine visuell die eventuelle Verstopfung der Lüftungsöffnungen der Motorhaube [12b]. Mit der Verstopfung dieser Lüftungsöffnungen wird die Zufuhr der Kühlluft zum Motor des Geräts eingeschränkt.

Beide verstopften Staubeinlagen [13] aus der Motorhaube ziehen. Danach die Schmutzablagerungen mit Druckluft oder Wassersprühstrahl aus der Staubeinlage entfernen. Es kann auch eine feine Bürste verwendet werden.

⚠ ACHTUNG! Die Verunreinigungen nicht mit dem Mund ausblasen, es droht das Einatmen der freigesetzten Verunreinigung! Kein Wasserstrahl aus dem Hochdruckreiniger verwenden, es droht eine Beschädigung der Staubeinlage! Die Filtereinlage [13] nach Wasserverwendung gründlich trocknen!

Die sauberen Staubeinlagen [13] leicht in die Nuten für die Staubeinlagen [14] einlegen und mit leichtem Druck bis zum Anschlag schieben.

Der Austausch des Kabels darf nur in einer fachlichen Elektrowerkstatt, die über die Berechtigung zur solchen Arbeiten verfügt, durchgeführt werden.

Nach ca. 150 Betriebsstunden sind folgende Arbeiten durchzuführen:

Die Kontrolle der Bürstenlänge. Bürsten kürzer als 5 mm sind zu erneuern.

Wenn die Bürsten verschlissen sind, schaltet sich die Maschine automatisch aus. Zur Wartung ist die Maschine in die Servicewerkstatt zu schicken.

Der Austausch des Schmierfett im Getriebegehäuse und in den Lagern.

⚠ ACHTUNG! Hinsichtlich der Sicherheit bei einem Unfall durch einen Stromschlag und Einhaltung der Schutzklasse, müssen alle Wartungs- und Servicearbeiten, bei denen die Demontage des Maschinengehäuses erforderlich ist, nur im autorisierten Servicestützpunkt durchgeführt werden!

Die aktuelle Liste der autorisierten Servicestützpunkte finden Sie unter www.narex.cz.

15 Zubehör

Das entsprechende Zubehör für dieses Elektrowerkzeug ist als übliche Ware in allen Läden mit Elektrowerkzeugen erhältlich.

16 Lagerung

Die verpackte Maschine kann im trockenen Lager ohne Heizung gelagert werden, wo die Temperatur nicht unter -5°C sinkt.

Die unverpackte Maschine nur im trockenen Lager aufbewahren, wo die Temperatur nicht unter $+5^{\circ}\text{C}$ sinkt und wo eine abrupte Temperaturschwankung verhindert wird.

17 Entsorgung

Die Elektrowerkzeuge, das Zubehör und Verpackungen sollten zu einer erneuten Verwertung, welche die Umwelt nicht beschädigt, abgegeben werden.

Nur für EU-Länder:



Die Elektrowerkzeuge nicht in den Kommunalabfall werfen!

Gemäß der europäischen Richtlinie 2002/96/EG über alte Elektro- und Elektronikgeräte und ihre Durchsetzung in den nationalen Gesetzen muss ein unbenutzbares auseinandergelagertes Elektrowerkzeug zu einer erneuten Verwertung, welche die Umwelt nicht beschädigt, gesammelt werden.

18 Garantie

Auf unsere Geräte gewähren wir eine Garantie auf Material- oder Fertigungsmängel gemäß den gesetzlichen Bestimmungen des gegebenen Landes, mindestens jedoch 12 Monate. In den Staaten der Europäischen Union beträgt die Garantiezeit 24 Monate bei einer abschließlichen privaten Verwertung (mit einer Rechnung oder einem Lieferschein nachgewiesen).

Schäden, die sich aus einem natürlichen Verschleiß, Überlastung, nicht richtiger Verwendung ergeben, bzw. Schäden, verursacht durch den Benutzer oder mit einer Verwendung im Widerspruch zu der Bedienungsanleitung, oder Schäden, die beim Einkauf bekannt waren, sind aus der Garantie ausgeschlossen.

Reklamationen werden nur dann anerkannt, wenn die zusammengebaute Maschine an den Lieferanten oder ein autorisiertes NAREX-Servicecenter zurückgesendet wird. Bewahren Sie die Bedienungsanleitung, die Sicherheitshinweise und den Kaufbeleg sorgfältig auf. Ansonsten gelten stets die aktuellen Garantiebedingungen des Herstellers.

Anmerkung

Aufgrund der ständigen Forschungs- und Entwicklungsarbeiten sind Änderungen der hierin gemachten technischen Angaben vorbehalten.

19 Konformitätserklärung

EBU 9-125:

Wir erklären, dass diese Anlage die Anforderungen folgender Normen und Richtlinien erfüllt.

Sicherheit:

EN 62841-1: 2014; COR1: 2014

EN 62841-2-3: 2021+A11: 2021

Richtlinie 2006/42/EC

Elektromagnetische Verträglichkeit:

EN 55014-1

EN 55014-2

EN 61000-3-2

EN 61000-3-3

Richtlinie 2014/30/EU

RoHS:

Richtlinie 2011/65/EU

Der Aufbewahrungsort der technischen Dokumentation:

Narex s.r.o., Vachkova 3008, 470 01 Česká Lípa, Tschechische Republik

19.1 Information über den Lärmpegel und Schwingungen

Die Werte wurden im Einklang mit EN 62841 gemessen.

Der Pegel des Schalldrucks L_{pA} = 96,0 dB [A].

Der Pegel der Schalleistung L_{WA} = 104,0 dB [A].

Messungenauigkeit K = 3,0 dB [A].

⚠ ACHTUNG! Bei der Arbeit entsteht Lärm! Verwenden Sie einen Gehörschutz!

Der Wert der Schwingungen a_h = 7,1 $m \cdot s^{-2}$.

Messungenauigkeit K = 1,5 $m \cdot s^{-2}$.

Die angeführten Werte von Schwingungen und Lärmpegel wurden gemäß den in EN 62841 angeführten Prüfbedingungen gemessen und dienen zum Vergleichen der Werkzeuge. Sie sind auch für eine vorläufige Beurteilung der Belastung mit Schwingungen und dem Lärm beim Einsatz des Werkzeuges geeignet.

Die angeführten Werte von Schwingungen und dem Lärm beziehen sich auf die Hauptverwendung des elektrischen Werkzeuges. Bei einer anderen Verwendung des elektrischen Werkzeuges, mit anderen Werkzeugen oder bei einer unzureichenden Wartung kann sich die Belastung mit Schwingungen und dem Lärm während der ganzen Arbeitszeit deutlich erhöhen.

Für eine genaue Beurteilung während der im Voraus festgelegten Arbeitszeit sind auch die Dauer des Leerlaufbetriebs und das Ausschalten des Werkzeuges im Rahmen dieser Zeit zu berücksichtigen. Damit kann die Belastung während der ganzen Arbeitszeit deutlich reduziert werden.



Narex s.r.o.
Vachkova 3008
470 01 Česká Lípa

Jaroslav Hybner
Geschäftsführer der Gesellschaft
2. 2. 2026

Amoladora angular EBU 9-125

Instrucciones de uso originales

1 Prólogo a las instrucciones de funcionamiento

El presente manual está destinado a facilitar la familiarización con la máquina y el uso de las posibilidades de su uso correcto. El manual de funcionamiento contiene información importante, sobre cómo manipular la máquina de forma segura, profesional y eficiente para así evitar el peligro, minimizar las reparaciones y tiempo de inactividad y aumentar su fiabilidad y durabilidad. Estas instrucciones deben estar disponibles EN el puesto de trabajo de la máquina. Toda persona que esté encargada de trabajar con la máquina, así como de su funcionamiento, mantenimiento o transporte debe leer y cumplir con las instrucciones del manual de uso. Además de las instrucciones de funcionamiento y las normas de prevención de accidentes reglamentarias vigentes EN el país y EN el lugar de trabajo, es necesario cumplir con las normas técnicas profesionales reconocidas para un trabajo seguro y profesional, así como los reglamentos de prevención de accidentes de las correspondientes asociaciones profesionales.

Tabla de materias

1	Prólogo a las instrucciones de funcionamiento.....	32
2	Instrucciones de seguridad.....	32
2.1	Instrucciones de seguridad generales.....	32
3	Instrucciones especiales de seguridad.....	33
3.1	Informaciones de seguridad conjuntas para labores de trabajo de rectificado, rectificado de superficie plana, rectificado con cepillo de hierro, o corte abrasivo:.....	33
3.2	Salto en sentido contrario al sentido de giro y advertencias al respecto.....	34
3.3	Advertencias de seguridad específicamente para labores de trabajo de rectificado plano:.....	34
3.4	Advertencias de seguridad adicionales, específicamente para labores de corte abrasivo:.....	34
3.5	Advertencias de seguridad específicamente para labores de trabajo de rectificado plano:.....	34
3.6	Advertencias de seguridad específicamente para labores de trabajo de rectificado con cepillo de hierro:.....	35
3.7	Otras indicaciones de seguridad.....	35
4	Descripción de la máquina.....	35
5	Especificaciones técnicas.....	35
6	Aislamiento doble.....	35
7	Utilización.....	35
8.1	Cubierta protectora.....	35
8.2	Cubierta protectora para amolar.....	35
8.3	Cubierta protectora para el corte.....	36
8.4	Sujetador auxiliar.....	36
9	Ajuste del disco de rectificado o el disco de corte.....	36
10	Puesta en servicio.....	36
10.1	Encendido.....	36
10.2	Apagado.....	36
11	Electrónica del motor.....	36
11.1	Limitación de la corriente inicial.....	36
11.2	Protección contra encendido reiterado.....	36
12	Discos rectificadores y de corte.....	36
13	Conector de red.....	36
13.1	Funcionamiento con un generador eléctrico (GE) con propulsión con un motor de combustión.....	36
14	Mantenimiento y servicio.....	37
15	Accesorios.....	37
16	Almacenamiento.....	37
17	Reciclaje.....	37
18	Garantía.....	37
19	Declaración de conformidad.....	38
19.1	Información sobre el nivel de ruido y vibraciones.....	38

2 Instrucciones de seguridad

2.1 Instrucciones de seguridad generales



¡ADVERTENCIA! Lea todas las instrucciones de seguridad y el manual completo. La violación de todas las siguientes instrucciones puede ocasionar accidentes por contacto con corriente eléctrica, puede originar un incendio y/o causar graves lesiones a las personas.

Guarde cuidadosamente todas las instrucciones y el manual para su uso futuro.

La denominación «herramienta eléctrica», utilizada en las presentes instrucciones de advertencia significa una herramienta eléctrica, que se alimenta (toma móvil) de la red eléctrica, o herramienta, que se alimenta de baterías (sin toma móvil).

1) Seguridad del medio laboral

- Mantenga limpio y bien iluminado el puesto de trabajo.** El desorden y la oscuridad suelen ser la causa de accidentes en el puesto de trabajo.
- No utilice herramientas eléctricas en un medio con peligro de explosión, en los que haya líquidos inflamables, gases o polvo.** En la herramienta eléctrica se producen chispas, que pueden inflamar polvo o vapores.
- Al utilizar la herramienta eléctrica, impida el acceso de niños y otras personas al lugar.** Si usted es interrumpido en la actividad que realiza, esto puede disociarlo de ella.

2) Seguridad de manipulación con electricidad

- La clavija de la toma móvil de la herramienta eléctrica tiene que responder a las características del enchufe de la red. Nunca repare la clavija de manera alguna. Nunca utilice adaptadores de enchufe con herramientas, que tengan conexión de protección a tierra.** Las clavijas, que no sean destruidas por reparaciones y los enchufes correspondientes limitan el peligro de accidentes por contacto con la electricidad.
- Evite el contacto del cuerpo con objetos conectados a tierra, por ejemplo, tubos, cuerpos de calefacción central, cocinas y neveras.** El peligro de accidente con corriente eléctrica aumenta cuando su cuerpo entra en contacto con la tierra.
- No exponga la herramienta eléctrica a la lluvia, humedad o a que se moje.** Si la herramienta eléctrica se moja, aumentará el peligro de accidente por contacto con electricidad.
- No utilice la toma móvil para otros fines. Nunca cargue o tire de la herramienta eléctrica por la toma, ni nunca extraiga la clavija del enchufe tirándola de la toma.** Proteja la toma contra el calor, grasa, piezas móviles y con bordes afilados. Las tomas dañadas o enredadas aumentan el peligro de accidente con electricidad.
- Si la herramienta eléctrica es utilizada en exterior, use un cable alargador adecuado para exteriores.** Con el uso del cable alargador para exteriores se reduce el peligro de accidente con electricidad.
- Si la herramienta eléctrica es utilizada en un medio húmedo, use una alimentación con un protector de corriente (RCD).** Utilizando un RCD, se reduce el peligro de accidente con electricidad.

3) Seguridad de las personas

- Al utilizar la herramienta eléctrica, sea prudente y ponga atención a lo que está haciendo, concéntrese y actúe con cordura.** Si está cansado o está bajo los efectos del alcohol, drogas o medicinas, no trabaje con la herramienta eléctrica. Un mínimo descuido al utilizar la herramienta eléctrica puede originar un grave accidente de personas.
- Utilice medios de protección. Siempre utilice protección de la vista.** Los medios de protección, utilizados de conformidad con las condiciones laborales, como p.ej., respiradores, calzado de seguridad antideslizante, coberturas de la cabeza, o protectores de ruido, pueden reducir el peligro de lesiones de personas.
- Evite un encendido casual.** Cerciórese de que el pulsador esté en posición de apagado cuando vaya a introducir la clavija en

el enchufe y/o cuando vaya a cambiar las baterías, o porte las herramientas. Asimismo, la causa de accidentes puede ser también el portar una herramienta con el dedo puesto en el pulsador, o el conectar la clavija con el pulsador en posición de encendido.

- d) Antes de encender una herramienta, retire todos los instrumentos de calibración o llaves. El dejar un instrumento de calibración o una llave fija a una parte giratoria de una herramienta eléctrica puede ser la causa de lesiones de personas.
- e) Trabaje hasta donde tenga alcance con seguridad. Mantenga siempre una posición estable y equilibrio. De esta manera podrá tener un dominio pleno de la herramienta eléctrica en situaciones imprevistas.
- f) Use ropa adecuada. No utilice ropa holgada ni joyas. Procure mantener el cabello, la ropa y los guantes a una distancia prudencial de las partes móviles. La ropa holgada, joyas y el cabello largo pueden ser atrapados por las partes móviles.
- g) Si se disponen de medios para conectar equipos de extracción y recogida de polvo, cerciéndose de que éstos estén bien conectados y de usarlos correctamente. El uso de tales equipos puede reducir el peligro causado por la presencia de polvo.
- 4) **Uso de herramientas eléctricas y cuidados de éstas**
- a) No sobrecargue la herramienta eléctrica. Utilice la herramienta correcta, que esté destinada para el trabajorealizado. Una herramienta eléctrica adecuada trabajará mejor y de una manera más segura en la labor para la que ha sido diseñada.
- b) No utilice una herramienta eléctrica, que no se pueda encender y apagar mediante el pulsador. Cualquiera herramienta eléctrica que no se pueda operar a través del pulsador, constituye un peligro y hay que repararla.
- c) Desconecte la herramienta sacando la clavija del enchufe, y/o desconectando la batería, antes de hacer cualquier calibración, cambio de accesorios, o antes de guardar una herramienta eléctrica, que no se esté utilizando. Estas medidas de seguridad, preventivas reducen el peligro de un encendido casual de la herramienta eléctrica.
- d) La herramienta eléctrica que no se esté utilizando, aléjela del alcance de los niños y no permita que la utilicen personas que no hayan sido instruidas, sobre el uso de la misma. La herramienta eléctrica constituye un peligro en manos de usuarios inexpertos.
- e) Dé mantenimiento a la herramienta eléctrica. Revise la calibración de las partes móviles y su movilidad, fíjese si hay grietas, piezas partidas y cualquier otra situación, que pueda afectar el funcionamiento de la herramienta eléctrica. Si está deteriorada, mándela a reparar antes de volverla a usar. Muchos accidentes se producen por un mantenimiento insuficiente de la herramienta eléctrica.
- f) Mantenga afilados y limpios los instrumentos de corte. Los instrumentos de corte afilados correctamente y limpios tienen menos probabilidad de que se enreden con el material o se bloqueen, el trabajo con ellos se controla con más dominio.
- g) Utilice herramientas eléctricas, accesorios, instrumentos de trabajo y otros instrumentos, que sean conformes a las presentes instrucciones, y de la forma que haya sido recomendada para una herramienta eléctrica, concreta, tomándose en cuenta las condiciones de trabajo y el tipo de trabajo realizado. El uso de una herramienta eléctrica para realizar otras actividades que no sean las concebidas, pueden originar situaciones de peligro.
- h) Los manillares y las superficies de agarre se deben mantener secas, limpias y sin grasa. Los manillares y superficies de agarre que resbalan no permiten en situaciones imprevistas un agarre seguro y un control adecuado de la herramienta.
- 5) **Servicio de reparación**
- a) Confíe la reparación de su herramienta eléctrica a un personal cualificado, quien utilizará piezas de repuesto idénticas. De esta manera se garantiza el mismo nivel de seguridad que tenía la herramienta antes de su reparación.

3 Instrucciones especiales de seguridad

3.1 Informaciones de seguridad conjuntas para labores de trabajo de rectificado, rectificado de superficie plana, rectificado con cepillo de hierro, o corte abrasivo:

- a) Esta herramienta electromecánica ha sido diseñada para usarla como amoladora, rectificadora de superficie plana, rectificadora con cepillo de hierro, o herramienta de corte. Lea todas las advertencias de seguridad, instrucciones, ilustraciones y especificaciones referidas a esta herramienta electromecánica. La violación de todas las instrucciones indicadas abajo puede tener como resultado un accidente con corriente eléctrica, incendio y/o lesiones graves.
- b) No se recomienda pulir con esta herramienta. La realización de labores para las que la herramienta no está diseñada puede crear una situación de riesgo y causar lesiones a las personas.
- c) No utilice accesorios, que no hayan sido diseñados expresamente y recomendados por el fabricante de la herramienta. El mero hecho de que el accesorio se puede conectar a su herramienta no garantiza su funcionamiento seguro.
- d) Las revoluciones nominales del accesorio tienen que ser por lo menos iguales que las revoluciones máximas, indicadas en la herramienta. El accesorio, que trabaje a más revoluciones que las revoluciones, se puede partir a la mitad o en varias partes.
- e) El diámetro exterior y el espesor de su accesorio debe estar entre los límites del rango nominal para su herramienta electromecánica. Un accesorio de un tamaño inadecuado no podrá ser lo suficientemente protegido ni manipulado.
- f) Las dimensiones de la sujeción de los discos, bridas, los platos de apoyo u otras partes de su accesorio tienen que ser los adecuados para el huso de la herramienta. El accesorio con orificios de sujeción, que no concuerde con las dimensiones de montaje de la herramienta electromecánica, no tendrá equilibrio, puede vibrar excesivamente y hacer que se pierda el control sobre.
- g) No utilice un accesorio deteriorado. Antes de usar el accesorio, revise lo siguiente: si hay grietas en los discos de pulir y si las bases de apoyo están agrietadas, desgarradas o extremadamente gastadas y si los cepillos de hierro tienen los alambres flojos o partidos. Si el accesorio o la herramienta se caen, revíselos o monte un accesorio no dañado. Una vez hecha la revisión y montado el accesorio, colóquese, al igual que las personas de los alrededores, fuera del área del accesorio rotatorio y deje en baja la herramienta, a altas revoluciones, durante un minuto. Durante este período de prueba, el accesorio que esté deteriorado, por lo general se parte a la mitad o en varios pedazos.
- h) Utilice medios de protección. En dependencia del uso, utilice un protector para la cara, gafas protectoras o gafas de seguridad. Utilice proporcionalmente máscara antipolvo, protectores de ruido, guantes y ceñideras capaces de retener las partículas del abrasivo o la pieza labrada. La protección de la vista tiene que ser capaz de retener las partículas volantes que se desprenden al realizar diferentes labores. El respirador o la máscara antipolvo tienen que ser capaz de filtrar las partículas que se desprenden durante la actividad que usted realiza. El exponerse durante largo tiempo a un ruido de gran intensidad puede ocasionar pérdida del oído.
- i) Haga que las personas de los alrededores se mantengan a una distancia de seguridad del puesto de trabajo. Todo el que entre en el área de trabajo tiene que utilizar medios de protección. Las partículas de una pieza labrada o un accesorio deteriorado pueden saltar y ocasionar lesiones, incluso fuera totalmente del área de trabajo.
- j) Al realizar un trabajo en el que el instrumento de corte pudiera entrar en contacto con una instalación eléctrica encubierta o con la propia alimentación móvil, coja la herramienta solamente por los lugares de sujeción con aislamiento. Cuando el instrumento de corte entra en contacto con un conductor «con corriente», la corriente llega las partes metálicas y accesibles de la herramienta, dando lugar a un accidente del usuario por contacto con corriente eléctrica.

- k) **Ponga la alimentación móvil fuera del alcance del instrumento rotatorio.** Si usted pierde el control, la alimentación móvil se puede partir o reafilar y su mano puede ser atraída por el instrumento rotatorio.
- l) **Nunca coloque la herramienta electromecánica cuando el instrumento esté en movimiento.** El instrumento rotatorio se puede enredar con la superficie y hacer que usted pierda el control sobre la herramienta.
- m) **Nunca ponga en funcionamiento la herramienta electromecánica cuando la vaya a trasladar hacia donde está usted.** Cualquier contacto fortuito que se produzca con el instrumento rotatorio puede desgarrar su ropa, atraer el instrumento hacia su cuerpo.
- n) **Limpie con regularidad los orificios de ventilación de la herramienta.** El ventilador del motor extrae el polvo, que está dentro de la caja y la gran acumulación de polvo puede constituir un peligro.
- o) **No trabaje con la herramienta electromecánica cerca de materiales inflamables.** Estos materiales se podrían encender con las chispas.
- p) **No utilice accesorios que requieran de enfriamiento por líquido.** El uso de agua u otros líquidos de enfriamiento puede causar un accidente o la muerte por contacto con electricidad.

3.2 Salto en sentido contrario al sentido de giro y advertencias al respecto

El salto en sentido contrario al sentido de giro es una reacción repentina ante el encogimiento o bloqueo del disco rotatorio, plato de apoyo, cepillo u otro instrumento. El encogimiento o atascamiento da lugar a un paro repentino del instrumento rotatorio y esto a la vez hace que el instrumento descontrolado se mueva en sentido contrario a las revoluciones del instrumento, en un punto de atascamiento.

Ejemplo: si el disco lijador se encoge o bloquea en la el borde del disco que entra en el punto de encogimiento puede llegar hasta la superficie del material y hacer que el disco salga con presión hacia arriba o que sea lanzado. En dependencia del sentido del movimiento del disco en el punto de atascamiento, el mismo puede saltar en dirección al usuario o en sentido contrario a éste. En estos casos, los discos lijadores se pueden también partir.

El salto en sentido contrario al sentido de giro es el resultado de un uso incorrecto de la herramienta electromecánica y/o de procedimientos de trabajo inadecuadamente, lo cual se puede evitar cumpliendo al pie de la letra las medidas de seguridad descritas a continuación.

- a) **Sostenga firmemente la herramienta y mantenga una postura correcta de su cuerpo y los brazos para ser capaz de resistir la fuerza del salto en sentido contrario al sentido de giro.** Si la herramienta cuenta con equipamiento para controlar al máximo el salto en sentido contrario al sentido de giro o el momento de torsión como reacción al ponerla en funcionamiento. El usuario es capaz de revisar el momento de torsión de reacción y la fuerza del salto en sentido contrario al sentido de giro si cumple correctamente con las medidas de seguridad.
- b) **Nunca acerque las manos al instrumento rotatorio.** El instrumento puede lanzar su mano al producirse el salto en sentido contrario al sentido de giro.
- c) **No esté en las áreas donde la herramienta tenga alcance debido a un salto en sentido contrario al sentido de giro.** El salto en sentido contrario al sentido de giro tira la herramienta en sentido contrario al movimiento del disco en el punto de atascamiento.
- d) **Tenga sumo cuidado con el desbastado de esquinas, bordes agudos y otros.** Evite que el instrumento salte y se bloquee. Las esquinas y los bordes agudos, o los saltos tienden a bloquear el instrumento rotatorio, lo cual hace que se pierda el control, o puede producir un salto en sentido contrario al sentido de giro.
- e) **No conecte a la herramienta un disco de corte y tallado de transmisión por cadena, o un disco de corte dentado.** Estos discos producen un salto en sentido contrario al sentido de giro y pérdida del control.

3.3 Advertencias de seguridad específicamente para labores de rectificado y corte abrasivo:

- a) **Utilice únicamente tipos de discos, que sean recomendados por el fabricante y una cubierta protectora diseñada para el**

tipo de disco seleccionado. Los discos para los que no haya sido diseñada una herramienta electromecánica no podrán ser cubiertos de forma adecuada, por lo tanto son un peligro.

- b) **La cubierta protectora tiene que quedar bien fija a la herramienta electromecánica y puesta en posición correcta para garantizar una máxima seguridad, de manera tal que quede descubierta una parte mínima del disco en sentido del usuario.** La cubierta protectora ayuda a proteger al usuario de las partículas de metal que salen del disco y de un contacto casual con el disco.
- c) **Los discos hay que utilizarlos solamente para los usos recomendados.** Ejemplo: no afíle con el lateral del disco de corte. Los discos abrasivos de corte están concebidos para corte periférico, la fuerza lateral, que actúa sobre los discos los podría destrozar.
- d) **Utilice siempre bridas de discos no deterioradas y que sean de una medida adecuada y que se correspondan con la forma del disco escogido por usted.** Unas bridas correctas del disco lo sostienen disminuyendo así la posibilidad de que éste se parta. Las bridas para corte se pueden diferenciar de las bridas para rectificado.
- e) **No utilice discos desgastados, que originalmente eran de dimensiones mayores, para herramientas electromecánicas más grandes.** Los discos concebidos para herramientas electromecánicas más grandes no son adecuados para una mayor cantidad de revoluciones de una herramienta más pequeña y se pueden partir.

3.4 Advertencias de seguridad adicionales, específicamente para labores de corte abrasivo:

- a) **No empuje el disco de corte y no haga una presión excesiva sobre él. No trate de hacer un corte extremadamente profundo.** Cuando el disco está sobrecargado, aumenta la carga y el disco tiende a encorvarse o atascarse.
- b) **No exponga su cuerpo en la línea delantera y trasera del disco rotatorio.** En el momento en que el disco se mueve en sentido contrario a su cuerpo, en el punto de trabajo, el salto en sentido contrario al sentido de giro puede hacer que la herramienta electromecánica y el disco girando le caiga directamente a usted.
- c) **Si el disco se atasca o el corte se interrumpe por cualquier razón, apague la herramienta electromecánica y sosténgala sin que se mueva hasta que el disco pare.** Nunca intente sacar el disco del corte si está en movimiento, de lo contrario puede producirse un salto en sentido contrario al sentido de giro. Compruebe la situación y tome medidas para que el disco no se pueda atascar.
- d) **No siga cortando en la pieza labrada.** Deje que el disco alcance todas las revoluciones y comience a cortar con cuidado. Si usted vuelve a arrancar la herramienta con el disco en el corte, el disco se puede atascar, salir poco a poco hacia arriba o saltar en sentido contrario al sentido de giro.
- e) **Asegure los paneles y otras piezas grandes de unidades labradas para reducir el peligro de que el disco se atasque y salte en sentido contrario al sentido de giro.** Las piezas labradas grandes tienen tendencia a encorvarse por su propio peso. Los apoyos tienen hay que colocarlos debajo de la pieza labrada, cerca de la línea de corte y cerca de los bordes de la pieza labrada, a ambos lados del disco.
- f) **Ponga especial atención a la hora de hacer un «corte en una cavidad» en paredes terminadas u otras áreas sin salida.** Un disco penetrante puede hacer un corte en tuberías de gas o de agua, en objetos o instalaciones eléctricas o puede saltar en sentido contrario al sentido de giro.

3.5 Advertencias de seguridad específicamente para labores de trabajo de rectificado plano:

- a) **No utilice un papel de esmeril grande para el plato de rectificado.** Al seleccionar el papel de esmeril, ríjase por las recomendaciones del fabricante. Un papel de esmeril, que sobresalga por el disco de rectificado corre el peligro de desgarrarse, además, el disco se puede atascar y saltar en sentido contrario al sentido de giro.

3.6 Advertencias de seguridad específicamente para labores de trabajo de rectificación con cepillo de hierro:

- a) Tenga en cuenta que cuando se realiza una actividad corriente, se desprenden cerdas del cepillo. No sobrecargue las cerdas con una carga excesiva del cepillo. Las cerdas metálicas penetran con facilidad en la ropa y/o en la piel.
- b) Si para el rectificado con cepillo de hierro está recomendado utilizar una cubierta protectora, cerciórese de que no haya ningún contacto entre el disco de alambre o el cepillo y la cubierta protectora. El disco de alambre o el cepillo puede aumentar de diámetro cuando trabaja bajo los efectos de carga y fuerza centrífuga.

3.7 Otras indicaciones de seguridad

- Asegúrese de que adopta una postura estable y segura durante el trabajo.
- No utilizar en un entorno húmedo.
- Es imprescindible utilizar los equipos de protección individual adecuados: protección de oídos, gafas de protección, mascarilla en caso de trabajos que generen polvo y guantes de protección al cambiar de herramienta, calzado resistente.



4 Descripción de la máquina

- [1]..... Pulsador
- [2]..... Gorrón de bloqueo del huso
- [3]..... Caja de cambio
- [4]..... Cuello de sujeción
- [4a]... Ranuras de guía
- [5]..... Huso
- [6a]... Cubierta protectora para rectificado
- [6b]... Cubierta delantera adicional
- [6c]... Trinquete
- [7a]... Palanca de bloqueo de la cubierta de protección
- [7b]... Salientes de guía
- [7c]... Tuerca auxiliar
- [8]..... Agarradera adicional
- [9]..... Brida inferior
- [10]... Tuerca de sujeción rápida
- [10a]... Abrazadera de la tuerca
- [11]... Disco* (de rectificado / de corte...)
- [12a]... Oficios de ventilación de caja de cambio
- [12b]... Oficios de ventilación de tapa de motor
- [13]... Filtro de polvo
- [14]... Ranura de filtro de polvo

*) Los accesorios mostrados o descritos pueden no estar incluidos.

5 Especificaciones técnicas

Tipo	EBU 9-125
Tensión de alimentación [V]	230
Frecuencia de la red [Hz]	50–60
Potencia absorbida [W]	950
Revoluciones en vacío [min ⁻¹]	11 000
Muela abrasiva / de corte Ø max. [mm]	125
Velocidad periférica [m/s]	80
Rosca de husillo de ajuste	M 14
Protección ante la puesta en marcha	✓
Peso según EPTA 09/2014 [kg]	2,0
Clase de protección	II / □

6 Aislamiento doble

Para garantizar la máxima seguridad a los usuarios, nuestras herramientas están construidas de tal modo que satisfagan las reglamentaciones europeas vigentes (norma EN). Los aparatos con un aislamiento doble se indican a escala internacional con un doble cuadrado. Este tipo de herramientas no deben conectarse a una toma de tierra y para su alimentación es suficiente un cable de dos hilos. Las herramientas se han desarrollado de conformidad con la norma EN 55014.

7 Utilización

La máquina está diseñada para la división, desbastado y cepillado de materiales de metal, de construcción y piedra sin el uso de agua. Para la división de piedra deben emplearse los carros guía.

El usuario será el único responsable en caso de uso indebido de la máquina.

8 Elementos de protección y montajes de éstos

La rectificadora se puede utilizar únicamente con la cubierta protectora puesta!

! **ADVERTENCIA!** Riesgo de accidente por corriente eléctrica. Antes de cualquier manipulación con el utillaje saque la enchufe macho de la enchufe hembra.

8.1 Cubierta protectora

El equipamiento estándar de la amoladora angular incluye una cubierta protectora para trabajar con discos abrasivos [6a] así como una cubierta delantera adicional [6b], que se puede instalar en la cubierta protectora de la amoladora [6a] para trabajar con discos de corte.

! **ADVERTENCIA!** Si al cortar no utiliza la cubierta delantera adicional [6b], se expone a un riesgo elevado de accidente, y Narex no asumirá responsabilidad alguna por los posibles daños a la integridad física del usuario o de terceras personas que sufran alguna lesión como consecuencia no seguir las instrucciones de seguridad.

8.2 Cubierta protectora para amolar

Levante la palanca de sujeción [7a] de la cubierta protectora y coloque la cubierta protectora para amolar [6a] en el portaherramientas [4], de manera que los salientes de guía de la cubierta protectora [7b] coincidan con las ranuras de guía [4a] en el portaherramientas [4]. Ajuste la posición de la cubierta protectora para amolar [6a] según los requisitos del trabajo. Con la palanca de sujeción de la cubierta protectora [7a] fije la posición deseada de la cubierta protectora para amolar [6a].

Si es necesario, ajuste la fuerza de sujeción de la cubierta protectora apretando o aflojando la tuerca auxiliar [7c] de la palanca de sujeción. Realice esta acción siempre con la palanca de cubierta protectora aflojada.

8.3 Cubierta protectora para el corte

La cubierta protectora para el corte se crea instalando la cubierta adicional de corte [6b] en la parte inferior de la cubierta protectora para amolar [6a]. Para realizar la instalación, coloque la cubierta adicional de corte [6b] en la parte posterior de la cubierta protectora para amolar [6a] hasta que los pestillos [7a] encajen detrás del borde frontal de la cubierta protectora para amolar.

Para quitar la cubierta adicional de corte [7a], primero suelte ambos pestillos [7a] y luego retirela [6b] de la cubierta protectora para amolar [6a].

8.4 Sujetador auxiliar

La construcción especial contribuye a reducir las vibraciones del mango adicional [8]. Se puede fijar el mango adicional tanto desde el lado izquierdo como derecho de la caja de cambios [3]

9 Ajuste del disco de rectificado o el disco de corte

! **ADVERTENCIA!** Antes de cualquier manipulación con el utillaje saque la enchufe macho de la enchufe hembra.

! **ADVERTENCIA!** Esta tuerca de sujeción solo debe apretarse o aflojarse a mano, ¡no utilice ninguna herramienta adicional!

Limpie la brida inferior [9] y la tuerca de sujeción rápida [10], así como las superficies de sujeción del disco de amolar o de corte [11]. Coloque la brida inferior [9] en el huso [5] (con el perfil hacia fuera). Coloque el disco de amolar o de corte [11]. El perfil de la brida inferior [9] debe coincidir exactamente con el orificio del disco de amolar o de corte [11]. Atomille la tuerca de sujeción rápida en el huso. Levante la abrazadera de la tuerca [10a], presione el perno de bloqueo del huso [2] (para encontrar la posición donde el perno de bloqueo encaje, gire el huso sujetándolo por el disco, hasta que el perno de bloqueo encaje); a continuación, con la ayuda de la abrazadera, apriete con la mano la tuerca de sujeción rápida. ¡Cierre la abrazadera de la tuerca [10a]!

! **ADVERTENCIA!** La clavija de bloqueo puede usarse sólo al estar el husillo desconectado y/o la máquina desconectada de la red de alimentación.

! **ADVERTENCIA!** Antes de encender el equipo, compruebe si el disco, que está entre la brida inferior/la autobalancer y la tuerca de sujeción, gira libremente.

Una tuerca de sujeción rápida correctamente atomillada y sin daños se puede aflojar manualmente girando la anilla dentada en el sentido contra reloj.

! **ADVERTENCIA!** ¡Nunca afloje una tuerca de sujeción rápida atascada con alicates! Utilice una llave de dos clavijas.

10 Puesta en servicio

Comprobar los datos en la chapa de identidad con el voltaje actual de alimentación. Las herramientas designadas para el voltaje 230 V~ pueden conectarse sólo a 220/240 V~. Comprobar la concordancia de modelos de la clavija y enchufe.

10.1 Encendido

Para encender el equipo, accione el pulsador [1] presionándolo hacia adelante. Si usted presiona la parte delantera de la tecla del conmutador [1], el conmutador quedará bloqueado en la posición de encendido.

10.2 Apagado

Para apagar el equipo, libere el pulsador [1] y éste retornará a la posición inicial. Si el pulsador está bloqueado [1] en la posición de encendido, presiónelo por su parte trasera, así se liberará y volverá a la posición inicial y el equipo se apagará.

11 Electrónica del motor

Mejora la productividad, la vida útil de la rectificadora, la comodidad durante el trabajo, la calidad y la seguridad. Ofrece las siguientes funciones:

11.1 Limitación de la corriente inicial

El control electrónico de arranque suave permite que la máquina arranque sin sacudidas indeseadas.

11.2 Protección contra encendido reiterado

Si durante la utilización se interrumpe la alimentación (extracción de las clavijas de la fuente variable, apagado de los plomos, etc.), el botón permanece retenido en la posición de encendido, tras la reanudación de la alimentación la herramienta no se encenderá automáticamente. Primero deberá apagarla y después encenderla de nuevo, para que la rectificadora funcione.

12 Discos rectificadores y de corte

! **ADVERTENCIA!** Compruebe en la etiqueta de los discos la velocidad perimétrica permitida o las revoluciones permitidas. Cuando en el disco se indiquen las revoluciones permitidas, éstas no pueden ser inferiores a las revoluciones de la rectificadora en vacío.

Se pueden utilizar discos con una velocidad perimétrica permitida de 80 m/s y superior.

Realice una prueba dejando que los nuevos discos de corte rueden durante alrededor de 1 minuto en vacío. Si los discos vibran o no están equilibrados, no los utilice y deséchelos.

Proteja los discos contra choques, golpes y lubricantes.

Si los discos rectificadores y de corte están gastados hasta las dimensiones indicadas en la cubierta de protección (ver el símbolo de la flecha), le recomendamos que los sustituya. De este modo, conseguirá un afilado, corto u otra acción óptimas (debido a la velocidad perimétrica de los discos rectificadores o de corte).

13 Conector de red

! **ADVERTENCIA!** Peligro de lesiones si se utiliza la herramienta eléctrica con una alimentación de red incorrecta.

La herramienta solo debe usarse con corriente alterna monofásica con una tensión nominal de 220–240 V/50–60 Hz. La herramienta tiene un doble aislamiento contra daños por electrocución según la normativa EN 62841 y la función de supresión integrada según la normativa EN 55014.

Antes de encender la herramienta, compruebe que los datos de la etiqueta de producción coincidan con el voltaje real del conector de red. En caso de necesidad puede alargar el cable eléctrico de manera siguiente:

- largo 20 m, sección transversal cable 3 × 1,5 mm²
- largo 50 m, sección transversal cable 3 × 2,5 mm²

Utilice solo alargadores destinados para uso en el exterior y debidamente marcados.

13.1 Funcionamiento con un generador eléctrico (GE) con propulsión con un motor de combustión

El fabricante de esta herramienta no garantiza un funcionamiento correcto de la herramienta con cualquier GE.

Se puede utilizar la herramienta con un GE si se cumplen las siguientes condiciones:

- » La tensión de salida del GE tiene que estar siempre en el intervalo de 230 Vca ±10 %, el GE debe estar equipado con un regulador de tensión automático (AVR, Automatic Voltage Regulation). Sin este regulador, la herramienta podría no funcionar correctamente o incluso dañarse.
- » La potencia del GE tiene que ser mínimo 2,5 veces mayor que el valor de conexión de la herramienta (es decir 2,375 kW para EBU 9-125).
- » Si el GE funciona con una potencia insuficiente, las revoluciones pueden variar y disminuir la eficiencia de la herramienta.

14 Mantenimiento y servicio

⚠ ¡ADVERTENCIA! Riesgo de accidente por corriente eléctrica. Antes de cualquier manipulación con el utillaje saque la enchufe macho de la enchufe hembra.

Proteja los orificios de ventilación [12a] de la tapa del motor y los orificios de ventilación de la caja de cambio [12b] contra la obturación.

Limpieza del filtro de polvo [13]

Durante el trabajo con la amoladora angular revise visualmente los orificios de ventilación de la tapa del motor [12b] por si no están obturados. Con los orificios de ventilación obturados se limita el paso del aire de refrigeración al motor del equipo.

Saque ambos filtros de polvo obturados [13] tirándolos de la tapa del motor. Limpie el filtro de polvo de suciedad por aire comprimido o con chorro de agua limpia. Se puede usar también un cepillo fino.

⚠ ¡ADVERTENCIA! ¡No limpie el filtro por soplado de la boca puesto que hay riesgo de inspirar la suciedad desprendida! ¡Tampoco use el chorro de agua de una limpiadora de alta presión puesto que hay peligro de daño del filtro de polvo! ¡Al usar el agua seque debidamente el filtro de polvo [13]!

Coloque con cuidado los filtros de polvo limpios [13] en las ranuras de filtro de polvo [14] y con una presión moderada introduzca hasta el tope.

El cambio del cable puede efectuarse sólo en un taller electrónico profesional con la licencia.

Después finalizado 150 horas aproximadamente del servicio hay que efectuar:

Control de la longitud de cepillos. Los cepillos más cortos que 5 mm deberán cambiarse por nuevos.

La máquina se desconectará automáticamente al estar los cepillos gastados. Para el mantenimiento hay que mandar la máquina a la asistencia técnica correspondiente.

Recambio de grasa de lubricación en la caja de cambios y/o en los cojinetes.

⚠ ¡ATENCIÓN! Con respecto a la seguridad de la protección contra descargas eléctricas y la conservación de las clases, todos los trabajos de mantenimiento y reparación que requieran del desmontaje de la cubierta de la herramienta, tienen que ser realizados solamente en un centro de servicio autorizado.

La lista actual de los centros de servicio autorizados se puede encontrar en nuestro sitio web www.narex.cz.

15 Accesorios

El accesorio recomendado para el uso con estas herramientas es un accesorio de uso habitual y se puede adquirir en tiendas de herramientas eléctricas manuales.

16 Almacenamiento

Los aparatos embalados se pueden almacenar en almacenes sin calefacción, donde la temperatura no descienda por debajo de -5 °C.

Los aparatos sin embalar únicamente se pueden conservar en almacenes secos, donde la temperatura no baje de los +5 °C y donde estén protegidos de cambios bruscos de temperatura.

17 Reciclaje

Las herramientas eléctricas, los accesorios y los embalajes controlarse continuamente para que no dañen el medio ambiente.

Únicamente para países de la UE:



¡No deseche las herramientas eléctricas con los desechos domésticos!

Según la Directiva europea 2002/96/CE sobre residuos de aparatos eléctricos y electrónicos y su transposición en las leyes nacionales, las herramientas eléctricas desmanteladas inutilizables deben reunirse para controlar continuamente que no afectan al medio ambiente.

18 Garantía

Nuestras herramientas disponen de una garantía para los defectos de los materiales o de la fabricación, de conformidad con las normas estipuladas en el país pertinente, con una duración mínima de 12 meses. En los Estados de la Unión Europea, la garantía tendrá una duración de 24 meses para los productos destinados al uso privado (acreditado con la factura o el recibo).

No estarán cubiertos por la garantía los daños derivados del desgaste natural, sobrecarga, una manipulación inadecuada, por ejemplo los daños causados por el usuario o por una utilización contraria a las instrucciones, o los daños conocidos en el momento de la compra.

Las reclamaciones únicamente se aceptarán si el aparato no está desmontado y se devuelven al proveedor o a un servicio técnico autorizado de NAREX. Guarde bien el manual de operación, las instrucciones de seguridad y el justificante de compra. En caso contrario, se aplicarán siempre las condiciones de garantía actuales.

Observación

Sujeto a modificaciones técnicas como resultado de los continuos trabajos de investigación y desarrollo.

19 Declaración de conformidad

EBU 9-125:

Declaramos que este equipo cumple con los requerimientos de las siguientes normas y directivas.

Seguridad:

EN 62841-1: 2014; COR1: 2014

EN 62841-2-3: 2021+A11: 2021

Directiva 2006/42/EC

Compatibilidad electromagnética:

EN 55014-1

EN 55014-2

EN 61000-3-2

EN 61000-3-3

EN 62233

Directiva 2014/30/EU

RoHS:

Directiva 2011/65/EU

Lugar de depósito de la documentación técnica:

Narex s.r.o., Vachkova 3008, 470 01 Česká Lípa, República Checa

19.1 Información sobre el nivel de ruido y vibraciones

Los valores fueron medidos de conformidad con la EN 62841.

Nivel de presión acústica $L_{pA} = 96,0$ dB (A).

Nivel de potencia acústica $L_{WA} = 104,0$ dB (A).

Imprecisión de medición $K = 3,0$ dB (A).

**¡ATENCIÓN! ¡En el trabajo hay ruido!
¡Use protección para los oídos!**

El valor de vibraciones calculado, que influye en las manos y brazos $a_h = 7,1$ m.s⁻².

Imprecisión de medición $K = 1,5$ m.s⁻².

Los valores de emisión indicados (vibración, ruido) se han medido conforme a las condiciones de la norma EN 62841 y sirven para la comparación de máquinas. Son adecuados para una evaluación provisional de los valores de vibración y ruido en la aplicación.

Los valores de emisión indicados representan las aplicaciones principales de la herramienta eléctrica. No obstante, si se emplea la herramienta eléctrica para otras aplicaciones, con otras herramientas o con un mantenimiento insuficiente, puede aumentar notablemente los valores de vibración y ruido en todo el tiempo de trabajo.

También se tienen que tener en cuenta los tiempos de marcha en vacío y de inactividad de la máquina para obtener una evaluación exacta durante un tiempo fijado, pues el valor obtenido en la medición incluyendo estos tiempos puede resultar mucho más bajo.



Narex s.r.o.
Vachkova 3008
470 01 Česká Lípa

Jaroslav Hybner
Apoderado
02-02-2026

Meuleuse d'angle EBU 9-125 Mode d'emploi original

1 Introduction au manuel d'utilisation

Ce manuel d'utilisation a pour but de faciliter la familiarisation avec l'appareil ainsi que l'utilisation de ses fonctions potentielles grâce à une installation correcte. Le manuel d'utilisation contient d'importantes instructions sur l'utilisation de l'appareil en toute sécurité, avec expertise et économie, prévenant ainsi les risques, diminuant les réparations et les pannes pendant le travail et renforçant sa fiabilité et sa durée de vie. Ce manuel doit rester à la disposition des utilisateurs sur le lieu d'emploi de l'appareil. Toute personne destinée à travailler avec l'appareil, que ce soit pour sa mise à disposition, son entretien ou son transport, doit lire et respecter ce manuel d'utilisation. En plus du manuel d'utilisation et des règles impératives concernant la prévention des accidents valables dans le pays d'utilisation de l'appareil ainsi que sur la zone de travail, il est nécessaire de respecter les règles techniques spécifiques reconnues pour un travail sûr et professionnel, de même que les règles sur la prévention des accidents valables dans le corps de métier correspondant.

Sommaire

1	Introduction au manuel d'utilisation	39
2	Avertissements de sécurité	39
2.1	Avertissements généraux de sécurité	39
3	Avertissements spécifiques de sécurité	40
3.1	Avertissements de sécurité communs pour les activités de ponçage, surfaçage, broissage métallique ou tronçonnage par abrasion :	40
3.2	Mises en garde concernant le choc en retour et autres dangers	41
3.3	Consignes de sécurité spécifiques aux opérations de meulage et de tronçonnage abrasif :	41
3.4	Consignes de sécurité supplémentaires spécifiques aux travaux de tronçonnage abrasif :	41
3.5	Consignes de sécurité spécifiques aux travaux de surfaçage :	41
3.6	Consignes de sécurité spécifiques aux travaux de broissage métallique :	41
3.7	Autres consignes de sécurité	41
4	Description de l'appareil	42
5	Caractéristiques techniques	42
6	Double isolation	42
7	Utilisation	42
8	Éléments protecteurs et leur montage	42
8.1	Carter de protection	42
8.2	Carter de protection pour le ponçage	42
8.3	Carter de protection pour disques à tronçonner	42
8.4	Poignée auxiliaire	42
9	Montage de la meule de ponçage ou de tronçonnage	42
10	Mise en service	43
10.1	Démarrage	43
10.2	Arrêt	43
11	Système électronique de contrôle du moteur	43
11.1	Limitation du courant de démarrage	43
11.2	Protection contre le démarrage intempestif	43
12	Les meules de ponçage et de tronçonnage	43
13	Le raccord au réseau	43
13.1	Utilisation avec un générateur électrique (GE) à moteur à essence	43
14	Nettoyage et entretien	43
15	Accessoires	44
16	Stockage	44
17	Recyclage	44
18	Garantie	44
19	Déclaration de conformité	44
19.1	Niveau sonore et vibrations	44

2 Avertissements de sécurité

2.1 Avertissements généraux de sécurité



AVERTISSEMENT ! Lire tous les avertissements de sécurité et toutes les instructions. Ne pas suivre l'ensemble des instructions suivantes peut donner lieu à une décharge électrique, un incendie et/ou une blessure grave.

Instructions et notice à conserver pour un usage ultérieur.

Dans l'ensemble des avertissements suivants, le terme « outil » fait référence à votre outil électroportatif alimenté par le secteur (avec cordon

d'alimentation) ou à votre outil électroportatif fonctionnant sur batterie (sans cordon d'alimentation).

1) Sécurité de la zone de travail

- Maintenir la propreté et un éclairage suffisant sur la zone de travail.** Le désordre et le manque d'éclairage sont souvent causes d'accident sur la zone de travail.
- Ne pas faire fonctionner des outils électroportatifs dans une atmosphère explosive ou se trouvant des liquides, des gaz ou de la poussière inflammables.** Les outils électroportatifs produisent des étincelles qui peuvent enflammer la poussière ou les fumées.
- Tenir les enfants et les personnes présentes à l'écart pendant l'utilisation de l'outil.** Toute distraction peut vous faire perdre le contrôle de l'outil.

2) Sécurité électrique

- Les fiches de l'outil doivent être adaptées au socle. Ne jamais modifier la fiche de quelque façon que ce soit. Ne pas utiliser d'adaptateur avec des outils à prise de terre. Des fiches non modifiées et des socles adaptés réduiront le risque de décharge électrique.**
- Éviter tout contact corporel avec des surfaces reliées à la terre telles que les tuyaux, les radiateurs, les cuisinières et les réfrigérateurs.** Il existe un risque accru de décharge électrique si votre corps est relié à la terre.
- Ne pas exposer les outils électroportatifs à la pluie, l'humidité ou un environnement mouillé.** La pénétration d'eau dans un outil électroportatif augmente le risque de décharge électrique.
- Ne pas utiliser le cordon à d'autres fins. Ne jamais porter ou traîner l'outil par le cordon et ne jamais arracher les fiches de la prise en tirant sur le cordon.** Protéger le cordon de la chaleur, de la graisse, des arêtes coupantes et des objets en mouvement. Un cordon endommagé ou emmêlé augmente le risque de décharge électrique.
- Lorsque vous utilisez votre outil à l'extérieur, servez-vous d'une rallonge adaptée à un usage extérieur.** L'utilisation d'une rallonge adaptée à un usage extérieur réduit le risque de décharge électrique.
- Si l'outil est utilisé dans un environnement humide, utiliser une alimentation protégée par un dispositif à courant résiduel résiduel (RCD).** L'usage d'un RCD réduit le risque de décharge électrique.

3) Sécurité des personnes

- Lorsque vous utilisez votre outil, prêtez attention à ce que vous faites, concentrez-vous et faites preuve de bon sens. Ne travaillez jamais avec votre outil lorsque vous êtes fatigué ou sous l'emprise de drogues, d'alcool ou de médicaments.** Lorsque vous utilisez votre outil, une inattention d'un instant peut entraîner de graves blessures.
- Utiliser un équipement de sécurité. Toujours porter une protection pour les yeux.** Les équipements de sécurité adaptés aux conditions de travail tels que les masques de protection respiratoire, les chaussures de sécurité antidérapantes, les casques ou les protections acoustiques réduisent le risque de blessure.
- Éviter tout démarrage intempestif.** S'assurer que l'interrupteur est en position arrêt avant de brancher l'outil au secteur et/ou au bloc de batteries, ou avant de le porter. Porter l'outil en laissant le doigt sur l'interrupteur ou porter l'outil branché avec l'interrupteur en position marche peut causer des accidents.
- Retirer tout instrument ou clef de réglage avant de mettre l'outil en marche.** Les instruments ou clefs de réglage laissés fixés à une partie en rotation de l'outil peuvent causer des blessures.

- e) **Ne travaillez que dans les zones accessibles en toute sécurité. Veillez à garder votre équilibre et une position stable en toutes circonstances.** Vous pourrez ainsi mieux contrôler votre outil en cas de situation inattendue.
- f) **S'habiller de manière adaptée. Ne pas porter de vêtements amples ou de bijoux.** Veillez à tenir vos cheveux, vêtements et gants suffisamment éloignés des parties en mouvement. Les vêtements amples, les bijoux et les cheveux longs peuvent être pris dans les parties en mouvement.
- g) **Si des dispositifs sont fournis pour le raccordement d'équipements destinés à l'extraction et à la récupération des poussières, s'assurer qu'ils sont connectés et correctement utilisés.** L'utilisation de ces équipements peut réduire les risques liés aux poussières.
- 4) **Utilisation et entretien de l'outil électroportatif**
 - a) **Ne pas forcer l'outil. Utiliser l'outil adapté au travail en cours.** L'outil adapté sera plus efficace et offrira une plus grande sécurité en effectuant le travail pour lequel il a été conçu.
 - b) **Ne pas utiliser l'outil si l'interrupteur marche/arrêt ne fonctionne pas.** Tout outil qu'il est impossible de faire fonctionner à l'aide de l'interrupteur marche/arrêt est dangereux et doit être réparé.
 - c) **Débrancher la fiche de la source d'alimentation et/ou le bloc de batteries de l'outil avant tout réglage, changement d'accessoires ou avant de ranger l'outil.** De telles mesures préventives de sécurité réduisent le risque de démarrage accidentel de l'outil.
 - d) **Conserver les outils à l'arrêt hors de la portée des enfants et ne pas permettre à des personnes ne connaissant pas l'outil ni les présentes instructions de le faire fonctionner.** Il est dangereux de laisser l'outil entre les mains d'utilisateurs inexpérimentés.
 - e) **Respecter les consignes de maintenance de l'outil.** Vérifier que les parties mobiles ne sont ni mal ajustées ni bloquées et qu'il n'y a ni pièces cassées ni toute autre anomalie pouvant affecter le fonctionnement de l'outil. En cas de dommages, faire réparer l'outil avant de l'utiliser. Les outils mal entretenus sont la cause de nombreux accidents.
 - f) **Garder affûtés et propres les outils destinés à la découpe.** Des outils destinés à la découpe correctement entretenus, avec des pièces coupantes affûtées, sont moins susceptibles de se bloquer dans les matériaux et sont plus faciles à contrôler.
 - g) **Utiliser l'outil, les accessoires, les instruments de travail etc., conformément à ces instructions et de la manière précise indiquée pour cet outil en particulier en tenant compte des conditions de travail et du travail à réaliser.** Utiliser l'outil pour effectuer d'autres tâches que celles auxquelles il est destiné peut donner lieu à des situations dangereuses.
 - h) **Les poignées et les surfaces de préhension doivent être maintenues sèches, propres et exemptes de graisse.** Les poignées et surfaces de préhension glissantes ne permettent pas de tenir et de contrôler l'outil en toute sécurité dans des situations inattendues.
- 5) **Maintenance et entretien**
 - a) **Faire entretenir l'outil par un réparateur qualifié utilisant uniquement des pièces de rechange identiques.** Vous assurerez ainsi le même niveau de sécurité de votre outil qu'avant sa réparation.

3 Avertissements spécifiques de sécurité

3.1 Avertissements de sécurité communs pour les activités de ponçage, surfacage, brossage métallique ou tronçonnage par abrasion :

- a) **Cet outil électromécanique est destiné à être utilisé comme meuleuse, ponceuse de surface, ponceuse avec brosse métallique ou outil de tronçonnage.** Lisez tous les avertissements de sécurité, les instructions, les illustrations et spécifications accompagnant cet outil électromécanique. Le non-respect des instructions ci-dessous peut entraîner une électrocution, un incendie et/ou des blessures graves.
- b) **Il est déconseillé d'utiliser cet outil pour des travaux de polissage.** Effectuer des travaux pour lesquels cet outil n'est pas destiné peut entraîner des risques et causer des blessures.
- c) **N'utilisez pas d'accessoires non prévus pour l'outil et non recommandés par le fabricant de l'outil.** Le seul fait qu'un

- accessoire puisse être assemblé à votre outil ne garantit pas la sécurité de son utilisation.
- d) **La vitesse nominale de l'accessoire doit être au moins égale à la vitesse maximale inscrite sur l'outil.** Les accessoires tournant plus vite que leur vitesse nominale peuvent se casser et voler en éclats.
- e) **Le diamètre extérieur et l'épaisseur de l'accessoire ne doivent pas dépasser la capacité nominale de l'outil électromécanique.** Les accessoires de taille incorrecte ne peuvent être protégés ou contrôlés correctement.
- f) **Le filetage des meules, écrous, semelles ou autres accessoires à monter doit correspondre à celui de la broche de la meuleuse.** Les accessoires dont les orifices de serrage ne sont pas bien adaptés à la taille de montage de votre outil électromécanique se déséquilibreront, vibreront trop et pourront entraîner une perte de maîtrise de l'outil.
- g) **N'utilisez jamais d'accessoire endommagé.** Avant chaque utilisation, contrôlez les accessoires : contrôlez que la meule abrasive ne présente pas de copeaux ni de fissures, que la semelle n'est pas fissurée, déchirée ou trop usée, ou que la brosse métallique ne présente pas de fils métalliques lâches ou cassés. Si vous laissez tomber l'outil électromécanique ou un accessoire, assurez-vous qu'il n'est pas endommagé. Sinon, remplacez l'accessoire endommagé. Après avoir vérifié et monté un accessoire, assurez-vous que personne, ni vous, ni une personne à proximité, ne se trouve dans la trajectoire de l'accessoire en rotation et faites tourner l'outil électrique à vitesse maximale à vide pendant une minute. Les accessoires endommagés se brisent généralement au cours de cette période d'essai.
- h) **Portez un équipement de protection personnelle.** Suivant le type de travail à effectuer, utilisez un écran facial, des lunettes à coques ou des lunettes de sécurité. Si nécessaire, portez un masque anti-poussière, des protège-tympans, des gants et un tablier de travail pouvant arrêter les particules abrasives ou les fragments de pièce. La protection oculaire doit pouvoir arrêter les débris volants produits par les diverses opérations. Le masque anti-poussières ou le masque filtrant doivent pouvoir filtrer les particules générées lors de vos travaux. Une longue exposition à un bruit de forte intensité peut entraîner une perte d'audition.
- i) **Assurez-vous que les personnes autour de vous demeurent à une distance sûre de la zone de travail.** Toute personne pénétrant dans la zone de travail doit porter un équipement de protection individuelle. Des fragments de pièce ou un accessoire cassé peuvent être éjectés et blesser les personnes même au-delà de la zone immédiate de travail.
- j) **Tenez l'outil électromécanique uniquement par ses surfaces de prise isolées lors d'une opération au cours de laquelle l'outil de coupe peut entrer en contact avec un fil caché.** Le contact avec un fil « sous tension » mettra également « sous tension » les parties métalliques exposées de l'outil électromécanique, pouvant ainsi causer un choc électrique chez l'utilisateur.
- k) **Maintenez le fil électrique hors de portée de l'outil en rotation.** Si vous perdez le contrôle de l'outil, le fil électrique peut être coupé ou abîmé et votre main ou votre bras peuvent être entraînés vers l'outil en rotation.
- l) **Ne déposez jamais l'outil électromécanique avant son arrêt complet.** L'outil en rotation peut accrocher la surface et projeter l'outil électromécanique de telle sorte que vous en perdiez la maîtrise.
- m) **Ne mettez jamais l'outil électromécanique en marche lorsque vous le transportez.** En cas de contact accidentel avec l'outil en rotation, ce dernier risque d'accrocher vos vêtements et d'être entraîné vers votre corps.
- n) **Nettoyez régulièrement les orifices d'aération de l'outil électromécanique.** Le ventilateur du moteur aspire la poussière à l'intérieur du carter, ce qui présente un danger électrique en cas d'accumulation excessive de poussières métalliques.
- o) **N'utilisez pas l'outil électromécanique près de matériaux inflammables.** Des étincelles risqueraient d'enflammer ces matériaux.
- p) **N'utilisez pas d'accessoires nécessitant un liquide de refroidissement.** L'utilisation d'eau ou d'un liquide de refroidissement entraîne un risque de blessure ou de mort par électrocution.

3.2 Mises en garde concernant le choc en retour et autres dangers

Le choc en retour est une réaction soudaine qui survient lorsque la meule, la semelle, la brosse ou un autre accessoire en rotation se coince ou accroche. Lorsque l'accessoire en rotation se coince ou accroche, il s'arrête soudainement et l'utilisateur perd alors la maîtrise de l'outil électromécanique projeté dans le sens contraire de sa rotation au point de blocage.

Par exemple : si une meule abrasive accroche ou se coince dans la pièce, son tranchant introduit au point de blocage risque d'y creuser la surface du matériau, entraînant la sortie ou le déchaussement de la meule. La meule peut alors sauter vers l'utilisateur ou dans le sens opposé, selon la direction du mouvement de la meule au point de blocage. Dans ces conditions, la meule abrasive risque également de se briser.

Le choc en retour est le résultat d'une utilisation incorrecte de l'outil électromécanique et/ou du non-respect des procédures ou conditions d'utilisation, et il peut être évité en prenant les précautions adéquates indiquées ci-dessous.

- Maintenez fermement l'outil électromécanique et placez corps et bras de façon à pouvoir résister à la force exercée par les chocs en retour. Utilisez toujours la poignée auxiliaire, s'il y en a une, pour avoir une maîtrise maximale de l'outil en cas de choc en retour ou de force de réaction exercée au moment du démarrage. L'utilisateur peut maîtriser les forces de réaction ou de choc en retour s'il prend les précautions adéquates.**
- Ne placez jamais la main près d'un outil en rotation. L'accessoire risquerait de passer sur votre main en cas de choc en retour.**
- Ne vous placez pas dans la zone vers laquelle l'outil électromécanique se déplacera en cas de choc en retour. Le choc en retour projetera l'outil dans le sens opposé au mouvement de la meule au point de blocage dans la pièce.**
- Accordez une attention particulière au meulage des coins, des arêtes aiguës etc. Évitez de laisser l'appareil fonctionner avec des sauts et des à-coups. L'accessoire en rotation a tendance à accrocher dans les coins, sur les arêtes vives ou lorsqu'il sautille, ce qui comporte un risque de perte de maîtrise ou de choc en retour.**
- Ne fixez pas de chaîne de coupe pour le bois ou de lame de scie dentée. De telles lames causent fréquemment des chocs en retour et des pertes de contrôle.**

3.3 Consignes de sécurité spécifiques aux opérations de meulage et de tronçonnage abrasif :

- Utilisez exclusivement les types de meule recommandés par le fabricant et le carter de protection conçu spécifiquement pour la meule sélectionnée. Les meules pour lesquelles l'outil électromécanique n'a pas été conçu ne pourront pas être protégées correctement et se révéleront dangereuses.**
- Le carter de protection doit être solidement fixé à l'outil électromécanique et placé de façon à assurer une sécurité maximale en ne laissant qu'une partie minimale de la meule exposée du côté de l'utilisateur. Le carter de protection permet de protéger l'utilisateur des éclats de meule brisée ou d'un contact accidentel avec la meule.**
- Les meules ne doivent être utilisées que pour les applications recommandées. Par exemple : ne procédez pas au meulage avec le côté d'une meule à tronçonner. Les meules à tronçonner abrasives étant conçues pour le meulage périphérique, elles risquent de voler en éclats si on leur applique une force latérale.**
- Utilisez toujours des flasques pour meule en bon état, dont la taille et la forme correspondent à la meule sélectionnée. Des flasques pour meule adéquats soutiennent la meule et réduisent ainsi les risques de rupture de la meule. Les flasques pour meules à tronçonner peuvent être différents de ceux pour meules de ponçage.**
- N'utilisez pas de meules usées provenant d'outils électromécaniques plus grands. Les meules conçues pour des outils électromécaniques plus grands ne conviennent pas à la vitesse supérieure d'un outil plus petit et risquent d'éclater.**

3.4 Consignes de sécurité supplémentaires spécifiques aux travaux de tronçonnage abrasif :

- Évitez de forcer sur la meule à tronçonner ou d'appliquer une pression excessive. N'essayez pas de couper trop profondément. Une meule trop sollicitée subira une surcharge et risquera de se tordre ou de se coincer dans la ligne de coupe, ce qui entraîne un risque de choc en retour ou de bris de la meule.**
- Ne vous placez pas directement derrière ou devant la meule en rotation. Lorsque la meule, en cours de fonctionnement, s'écarte de votre corps, le choc en retour potentiel risque de propulser la meule en rotation et l'outil électromécanique dans votre direction.**
- Lorsque la meule se coince ou lorsque vous interrompez la coupe pour une raison quelconque, mettez l'outil électromécanique hors tension et maintenez-le immobile jusqu'à ce que la meule cesse complètement de tourner. Ne tentez jamais de retirer la meule à tronçonner de la coupe pendant que la meule tourne, sous peine de provoquer un choc en retour. Identifiez la cause du grippage de la meule et prenez les mesures correctives pour y remédier.**
- Ne reprenez pas la coupe telle quelle dans la pièce. Attendez que la meule ait atteint sa pleine vitesse avant de la réintroduire soigneusement dans la ligne de coupe. Si vous redémarrez l'outil électromécanique alors qu'il se trouve encore dans la pièce à travailler, la meule risquera de se coincer, de remonter hors de la ligne de coupe ou de provoquer un choc en retour.**
- Soutenez les panneaux ou les pièces de grande taille pour réduire les risques de grippage de la meule et de choc en retour. Les pièces de grande taille ont tendance à ployer sous leur propre poids. Il est nécessaire de placer des cales sous la pièce à proximité de la ligne de coupe et près du rebord de la pièce de chaque côté de la meule.**
- Redoublez de vigilance lorsque vous faites une « coupe en plongée » dans un mur ou toute autre surface pouvant cacher des structures. La meule, en dépassant derrière le mur ou la surface, peut couper des conduites de gaz ou d'eau, des fils électriques ou des objets pouvant causer un choc en retour.**

3.5 Consignes de sécurité spécifiques aux travaux de surfacage :

- N'utilisez pas de feuilles de papier abrasif trop grandes pour la meule. Suivez les recommandations du fabricant pour choisir le papier abrasif. Une grande feuille de papier abrasif débordant de la meule de ponçage présente un risque de laceration et pourrait accrocher le disque, le déchirer ou provoquer un choc en retour.**

3.6 Consignes de sécurité spécifiques aux travaux de brossage métallique :

- N'oubliez pas que des fils métalliques se détachent de la brosse même lors de travaux ordinaires. Ne soumettez pas les fils métalliques à une surcharge en appliquant une pression excessive sur la brosse. Les fils métalliques pénètrent facilement dans les vêtements légers et/ou dans la peau.**
- Si l'utilisation d'un carter de protection est recommandée pour le brossage métallique, assurez-vous que la meule ou brosse métallique ne gêne pas le carter de protection. Selon la charge de travail et l'intensité de la force centrifuge, le diamètre de la meule ou de la brosse métallique peut augmenter.**

3.7 Autres consignes de sécurité

- Lors de l'utilisation, veiller à un positionnement sûr et stable de la machine.
- Ne pas travailler dans un milieu humide.
- Porter un équipement de protection individuelle approprié : protection auditive, lunettes de protection, masque contre la poussière pour les travaux générant de la poussière, gants de protection pour le changement d'outil, chaussures solides.



4 Description de l'appareil

- [1]..... Bouton de commutation
- [2]..... Touche de blocage de la broche
- [3]..... Boîte de vitesses
- [4]..... Collet de broche
- [4a]... Gorges de guidage
- [5]..... Broche
- [6a]... Carter de protection pour le ponçage
- [6b]... Carter supplémentaire avant
- [6c]... Locquet
- [7a]... Levier de blocage du carter de protection
- [7b]... Plots de guidage

- [7c]... Écrou auxiliaire
- [8]..... Poignée auxiliaire
- [9]..... Flasque pour meule inférieur
- [10]... Écrou de blocage rapide
- [10a].. Étrier de l'écrou
- [11]... Meule* (de ponçage / tronçonnage...)
- [12a]. Ouvertures d'aération de la boîte de vitesses
- [12b]. Ouvertures d'aération du capot moteur
- [13]... Insert anti-poussière
- [14]... Coulisse pour insert anti-poussière

*) Les accessoires représentés ou décrits ne sont pas obligatoirement fournis avec l'outil.

5 Caractéristiques techniques

Type	EBU 9-125
Tension [V]	230
Fréquence [Hz]	50–60
Puissance [W]	950
Vitesse à vide [min. ⁻¹]	11 000
Meule de ponçage / de tronçonnage ø max. [mm]	125
Vitesse de rotation [m/s]	80
Filetage du nez	M 14
Protection contre le démarrage intempestif	✓
Poids selon EPTA 09/2014 [kg]	2,0
Classe de protection	II /

6 Double isolation

Nos appareils sont construits pour répondre à une sécurité maximale des utilisateurs conformément aux normes européennes en vigueur (normes EN). Les appareils pourvus d'une double isolation portent le symbole international du double carré. Il ne faut pas relier de tels appareils à la terre et un câble à deux fils suffit à leur alimentation. Ces appareils répondent aux exigences contre les perturbations électromagnétiques conformément à la norme EN 55014.

7 Utilisation

Cet appareil sert à détacher, dégrossir et broser des matériaux métalliques, les matériaux de construction et rocheux sans utilisation d'eau. Pour les travaux de détachement sur la pierre, il est recommandé d'utiliser une glissière de guidage.

En cas d'utilisation non prévue pour cet outil, la responsabilité incombe à l'utilisateur.

8 Éléments protecteurs et leur montage

Il n'est permis d'utiliser la meuleuse que lorsque le carter de protection est monté !

⚠ AVERTISSEMENT! Risque d'électrocution. Avant tout réglage de l'outil, retirez la fiche de la prise de courant !

8.1 Carter de protection

Les équipements standards de la meuleuse d'angle comprennent un carter de protection [6a] qui vous permet de travailler avec des disques à poncer et un carter de protection avant supplémentaire [6b] qui, une fois installé sur le carter de protection [6a], pourra être utilisé pour travailler avec des disques à tronçonner.

⚠ AVERTISSEMENT ! Nepoužitím přídavného předního krytu [6b] při řezání se vystavujete zvýšenému riziku vzniku úrazu a firma Narex při nepoužití tohoto speciálního krytu pro řezání nepřebírá zodpovědnost za případné poškození zdraví uživatele či druhé osoby, která by byla zraněna v důsledku tohoto porušení bezpečnostních pokynů.

8.2 Carter de protection pour le ponçage

Relever le levier de fixation [7a] du carter de protection et mettre le carter de protection pour disques à poncer [6a] sur le collet de fixation [4]. Les plots de guidage du carter de protection [7b] doivent se superposer

avec les gorges de guidage [4a] situées sur le collet de fixation [4]. Régler la position du carter de protection pour disques à poncer [6a] en fonction des besoins du travail à réaliser. Utiliser le levier de fixation du carter de protection [7a] pour fixer le carter de protection pour disques à poncer [6a] dans la position souhaitée.

En cas de besoin, modifier la force de serrage du carter de protection en serrant ou desserrant l'écrou auxiliaire [7c] du levier de fixation. Cette opération ne peut être réalisée que lorsque le levier du carter de protection est desserré.

8.3 Carter de protection pour disques à tronçonner

Le carter de protection pour disques à tronçonner se réalise en installant un carter de protection supplémentaire destiné au tronçonnage [6b] sur le bas du carter de protection [6a]. Cette installation est réalisée comme suit : par l'arrière du carter de protection [6a], introduire le carter supplémentaire destiné au tronçonnage [6b], jusqu'à ce que les goupilles [7a] se clipsent derrière l'arête avant du carter de protection pour disques à poncer.

Pour démonter le carter supplémentaire destiné au tronçonnage [7a], déboulonner tout d'abord les deux goupilles [7a] et retirer ensuite le carter supplémentaire [6b] du carter de protection [6a].

8.4 Poignée auxiliaire

Une construction spéciale permet de réduire les vibrations sur la poignée auxiliaire [8]. Il est possible de visser la poignée auxiliaire à droite ou à gauche de la boîte de vitesses [3].

9 Montage de la meule de ponçage ou de tronçonnage

⚠ AVERTISSEMENT ! Avant tout réglage de l'outil, retirez la fiche de la prise de courant !

⚠ AVERTISSEMENT ! Cet écrou auto-serrant ne peut être serré ou desserré qu'à main nue (n'utiliser aucun outil de serrage supplémentaire !).

Nettoyer le flasque inférieur [9] et l'écrou de serrage [10], ainsi que la surface de serrage du disque à poncer ou à tronçonner [11]. Installer le flasque inférieur [9] sur la broche [5] (les parties saillantes vers l'extérieur). Installer le disque à poncer ou à tronçonner [11]. Les parties saillantes du flasque inférieur [9] doivent se clipser précisément dans

les trous du disque à poncer ou à tronçonner [11]. Visser l'écrou de serrage sur la broche. Dégager l'étrier de l'écrou [10a], enfoncer l'axe de blocage de la broche [2] (pour trouver la position où l'axe de blocage se clipsera, faire tourner la broche en tenant le disque à poncer et ce, jusqu'à ce que l'axe se clipse). Serrer ensuite l'écrou de serrage à la main, en vous aidant de l'étrier. Ne pas oublier de recouvrir l'étrier de l'écrou [10a] !

AVERTISSEMENT ! N'utilisez le blocage du foret que si ce dernier est au repos et que l'outil est débranché du secteur.

AVERTISSEMENT ! Vérifiez qu'il ne reste pas de jeu entre le flasque inférieur, l'autobalancer et l'écrou de serrage avant de démarrer l'outil.

Si l'écrou de serrage est correctement serré et n'est pas endommagé, il doit être possible de le desserrer à la main, en faisant tourner la bague moletée dans le sens inverse à celui des aiguilles d'une montre.

AVERTISSEMENT ! Ne jamais desserrer un écrou de serrage bloqué en utilisant une pince, toujours utiliser une clé à double ergot.

10 Mise en service

Vérifiez que les indications sur l'étiquette du produit correspondent à la tension réelle du courant.

Vérifiez que la fiche mâle est adaptée au type de prise.

Les outils marqués 230 V peuvent également fonctionner sur 220/240 V.

10.1 Démarrage

Déplacez le bouton interrupteur [1] vers l'avant en appuyant avec le pouce, la machine se met en marche. Si vous appuyez sur l'avant du bouton interrupteur [1], l'interrupteur se verrouille en position allumée.

10.2 Arrêt

En relâchant le bouton interrupteur [1], ce dernier retourne dans sa position d'origine et la machine s'éteint. Si le bouton interrupteur [1] est verrouillé en position marche, une légère pression sur l'arrière du bouton interrupteur relâchera le bouton et il reviendra alors à sa position d'origine, éteignant ainsi la machine.

11 Système électronique de contrôle du moteur

Ce système augmente la productivité et la longévité de la meuleuse ainsi que le confort, la qualité et la sécurité du travail. Il offre les fonctions suivantes :

11.1 Limitation du courant de démarrage

Grâce à la gestion électronique du démarrage en douceur, la meuleuse peut démarrer sans à-coups indésirables.

11.2 Protection contre le démarrage intempestif

Si, pendant le travail, l'alimentation de l'outil est interrompue (à cause du retrait de la fiche, de la fonte d'un fusible, etc.) et si l'interrupteur est resté en position marche, l'outil ne redémarre pas de lui-même après le rétablissement du courant. Pour redémarrer la meuleuse, il faut placer l'interrupteur en position arrêt puis de nouveau en position marche.

12 Les meules de ponçage et de tronçonnage

AVERTISSEMENT ! Vérifiez la vitesse de rotation autorisée indiquée sur l'étiquette de la meule ou la vitesse de rotation maximale autorisée. Les valeurs indiquées ne doivent pas être plus basses que celles indiquées dans les paramètres techniques de cette notice.

Il est possible d'utiliser des meules dont la vitesse de rotation autorisée est égale ou supérieure à 80 m/s.

Faites un essai avant d'utiliser de nouvelles meules et laissez-les tourner à vide pendant une minute environ. N'utilisez pas de meules déséquilibrées ou vibrantes, mettez-les au rebut.

Protégez les meules des coups, des chocs et des graisses.

Si les meules de ponçage et de tronçonnage sont usées, il est recommandé de les remplacer par des nouvelles. Vous maintiendrez ainsi les capacités optimales de ponçage et de tronçonnage de l'outil (la vitesse de rotation optimale des meules de ponçage ou de tronçonnage).

13 Le raccord au réseau

AVERTISSEMENT ! Danger de blessure en cas d'utilisation de l'outil électrique avec un branchement au réseau inadapté.

L'outil ne peut être utilisé qu'avec un courant alternatif monophasé d'une tension nominale de 220–240 V / 50–60 Hz. L'outil est doté d'une double isolation contre les blessures par décharge électrique selon la norme EN 62841 il possède une fonction anti-parasite intégrée selon la norme EN 55014.

Avant de mettre l'outil en marche, vérifiez que les informations indiquées sur l'étiquette type correspondent à la tension réelle du raccord électrique.

Le câble de raccord peut être si besoin rallongé de la manière suivante :

- pour une longueur de 20 m, diamètre du conducteur 3 × 1,5 mm²
 - pour une longueur de 50 m, diamètre du conducteur 3 × 2,5 mm²
- N'utilisez que des câbles rallonges qui sont destinés à un usage en extérieur et qui sont signalés comme il se doit.

13.1 Utilisation avec un générateur électrique (GE) à moteur à essence

Le fabricant ne garantit pas une utilisation sans panne de l'outil avec n'importe quel GE.

Il est possible d'utiliser un GE si les conditions suivantes sont respectées :

- » La tension de sortie du GE doit être d'une amplitude de 230 VAC ±10 %, le GE doit être équipé d'un régulateur automatique de tension (AVR – Automatic Voltage Regulation), sans ce régulateur, l'outil pourrait mal fonctionner et être endommagé !
- » La puissance du GE doit être au minimum 2,5 fois plus grande que la valeur de raccord de l'outil (c-à-d 2,375 kW pour EBU 9-125).
- » Lors d'une utilisation avec un GE d'une puissance insuffisante, les tours par minute peuvent osciller et la performance de l'outil peut être moins bonne.

14 Nettoyage et entretien

AVERTISSEMENT ! Risque d'électrocution. Avant tout réglage de l'outil, retirez la fiche de la prise de courant !

Les ouvertures d'aération [12a] du capot moteur et les ouvertures d'aération de la boîte de vitesses [12b] ne doivent pas être obstrués.

Nettoyage de l'insert anti-poussière [13]

Périodiquement, pendant que vous travaillez avec la meuleuse d'angle, vérifiez visuellement les ouvertures d'aération du capot moteur [12b] pour déceler un éventuel blocage. Le blocage de ces ouvertures d'aération limitera l'apport d'air de refroidissement au moteur de l'appareil.

Retirez les gaines anti-poussière obstruées [13] du carter du moteur. Utilisez de l'air comprimé ou de l'eau propre pour éliminer les impuretés de la doublure anti-poussière. Vous pouvez également utiliser une brosse douce.

AVERTISSEMENT ! N'utilisez pas votre propre expiration par la bouche pour souffler la saleté, il y a un risque d'inhaler la saleté libérée ! N'utilisez pas le jet d'eau d'un nettoyeur haute pression, vous risqueriez d'endommager l'insert anti-poussière ! Après avoir utilisé de l'eau, séchez correctement l'insert anti-poussière [13] !

Placer les revêtements anti-poussière propres [13] dans les rainures correspondantes [14] et les pousser doucement en place.

Un éventuel changement de câble ne peut être effectué que dans un atelier électrotechnique habilité à effectuer ce type de réparation.

Après environ 150 heures de travail, il convient d'effectuer les tâches d'entretien suivantes :

Contrôle de la longueur de la brosse. Si la brosse mesure moins de 5 mm, il convient de la remplacer.

L'appareil s'éteint automatiquement si les brosses sont usées. Pour son nettoyage et entretien, l'outil doit être envoyé à un centre de maintenance.

Remplacement de la graisse de la boîte de transfert et des paliers.

AVERTISSEMENT ! Pour éviter tout risque d'électrocution, toutes les manipulations de nettoyage et d'entretien qui exigent un démontage du capot de l'outil doivent être effectuées dans un centre de service agréé !

Vous trouverez une liste à jour de nos centres de service agréés sur notre site Internet www.narex.cz.

15 Accessoires

Les accessoires que vous nous recommandons d'utiliser avec cet outil sont couramment disponibles dans les magasins d'outillages électroportatifs.

16 Stockage

L'outil emballé peut être stocké dans un espace sec sans chauffage si la température ne descend pas en dessous de -5 °C.

Sans emballage, vous pouvez stocker votre outil dans un espace sec où la température ne descend pas en dessous de +5 °C et où il ne sera pas exposé à de brusques changements de température.

17 Recyclage

Les outils électroportatifs ainsi que leurs accessoires et emballages doivent faire l'objet d'un recyclage ne nuisant pas à l'environnement.

Seulement pour les pays de l'Union européenne :

 Ne jetez pas les outils électroportatifs avec les ordures ménagères !

Conformément à la directive européenne 2002/96/ES relative aux déchets d'équipements électriques et électroniques et sa transposition dans les législations nationales, les outils électroportatifs dont on ne peut plus se servir doivent être regroupés et suivre une voie de recyclage appropriée ne nuisant pas à l'environnement.

18 Garantie

Nous offrons une garantie contre les défauts de matériau ou de fabrication de nos outils qui répond aux dispositions légales de chaque pays mais reste dans tous les cas d'une durée minimale de 12 mois. Dans les pays de l'Union européenne, une garantie de 24 mois ne peut être contractée qu'en cas d'usage privé (à justifier par une facture ou un reçu).

Les dommages causés par l'usure naturelle, une utilisation trop intensive, une utilisation inadaptée, c'est-à-dire les dommages causés par l'utilisateur ou par une utilisation non respectueuse des instructions d'utilisation ou les dommages qui étaient connus au moment de l'achat sont exclus de la garantie.

Une réclamation ne sera acceptée que si l'outil est renvoyé au fournisseur ou à un centre de service NAREX sans être démonté. Veillez à conserver la notice d'utilisation, les instructions de sécurité et la preuve d'achat. Le cas échéant, les dernières conditions de garantie en date sont toujours valables.

Remarque

Des travaux de recherche et développement étant en cours, les indications techniques contenues dans cette notice peuvent changer.

19 Déclaration de conformité

EBU 9-125:

Nous déclarons que cet appareil est en conformité avec les normes ou documents normatifs suivants :

Sécurité :

EN 62841-1: 2014; COR1: 2014

EN 62841-2-3: 2021+A11: 2021

Directive 2006/42/EC

Compatibilité électromagnétique :

EN 55014-1

EN 55014-2

EN 61000-3-2

EN 61000-3-3

Directive 2014/30/EU

RoHS:

Directive 2011/65/EU

Documents techniques auprès de :

Narex s.r.o., Vachkova 3008, 470 01 Česká Lípa, République tchèque

19.1 Niveau sonore et vibrations

Valeurs d'émissions sonores déterminées selon la norme EN 62841.

Niveau de pression acoustique $L_{pA} = 96,0$ dB (A).

Niveau d'intensité acoustique $L_{WA} = 104,0$ dB (A).

Incertitude $K = 3,0$ dB (A).

AVERTISSEMENT ! L'utilisation de cet outil engendre du bruit !
Porter des protections auditives !

Valeur mesurée des vibrations exercées sur la main et le bras

$a_{hv} = 7,1$ m.s⁻².

Incertitude $K = 1,5$ m.s⁻².

Les valeurs de vibrations et de niveau sonore indiquées dans cette notice ont été mesurées conformément à la norme EN 62841 et peuvent être utilisées pour une comparaison d'outils. Elles sont également appropriées pour une estimation préliminaire de la charge vibratoire et du niveau sonore lors du travail avec l'outil.

Les valeurs de vibrations et de niveau sonore indiquées correspondent à l'usage principal de l'outil. Si l'outil électrique est utilisé pour d'autres applications, avec d'autres outils de travail ou s'il est mal entretenu, les valeurs de vibration et le niveau sonore peuvent considérablement augmenter sur toute la durée du travail.

Pour une estimation précise de la charge vibratoire au cours du travail, il faut également prendre en considération les périodes pendant lesquelles l'appareil fonctionne à vide ou celles pendant lesquelles il est éteint. Ceci peut considérablement réduire la charge vibratoire sur toute la durée du travail.

 2026

Narex s.r.o.
Vachkova 3008
470 01 Česká Lípa



Jaroslav Hybnr
Dirigeant d'entreprise
2. 2. 2026

Smerigliatrice angolare EBU 9-125

Manuale d'uso originale

1 Introduzione alle istruzioni per l'uso

Lo scopo di queste istruzioni è semplificare la conoscenza della macchina e delle possibilità di corretto utilizzo. Le istruzioni per l'uso contengono informazioni importanti per utilizzare la macchina in modo sicuro, professionale ed economico, prevenendo così i pericoli, minimizzando le riparazioni e i malfunzionamenti e aumentando la sua affidabilità e durata. Queste istruzioni devono essere sempre disponibili nel luogo dove si trova la macchina. Tutte le persone incaricate di lavorare con la macchina, ad esempio incaricate del funzionamento, della manutenzione o del trasporto, devono leggere e rispettare le istruzioni per l'uso. Oltre alle istruzioni per l'uso e le norme vincolanti di prevenzione degli incidenti applicabili nel Paese in cui è utilizzata, occorre rispettare le regole tecniche riconosciute a livello professionale per lavorare in modo sicuro e qualificato, così come le regole di prevenzione degli incidenti delle rispettive organizzazioni di categoria.

Indice

1	Introduzione alle istruzioni per l'uso	45
2	Istruzioni di sicurezza	45
2.1	Istruzioni generali di sicurezza	45
3	Norme speciali di sicurezza	46
3.1	Avvisi di sicurezza comuni alle attività di lavoro di molatura, rettificazione superficiale, molatura con spazzola metallica o taglio abrasivo	46
3.2	Contraccolpo e avvertenze annesse	47
3.3	Avvisi di sicurezza specifici per l'attività di lavoro di molatura e taglio abrasivo	47
3.4	Avvisi di sicurezza supplementari specifici per l'attività di lavoro del taglio abrasivo	47
3.5	Avvisi di sicurezza specifici per l'attività di lavoro di rettificazione superficiale	47
3.6	Avvisi di sicurezza specifici per l'attività di lavoro di molatura con spazzola metallica	47
3.7	Ulteriori avvertenze di sicurezza	47
4	Descrizione della macchina	48
5	Dati tecnici	48
6	Doppio isolamento	48
7	Utilizzo	48
8.1	Riparo	48
8.2	Riparo smerigliatrice	48
8.3	Riparo per il taglio	48
8.4	Přídavné držadlo	48
8.5	Protezione smerigliatrice	48
10	Messa in funzione	49
10.1	Accensione	49
10.2	Spegnimento	49
11	Sistema elettronico del motore	49
11.1	Limitazione della corrente di avviamento	49
11.2	Protezione contro la riattivazione	49
12	Mole e mole da taglio	49
13	Collegamento alla rete	49
13.1	Funzionamento con un generatore elettrico (GE) dotato di motore a scoppio	49
14	Manutenzione e assistenza	49
15	Accessori	50
16	Stoccaggio	50
17	Riciclaggio	50
18	Garanzia	50
19	Dichiarazione di conformità	50
19.1	Informazioni sulla rumorosità e sulle vibrazioni	50

2 Istruzioni di sicurezza

2.1 Istruzioni generali di sicurezza



ATTENZIONE! Leggere tutte le istruzioni di sicurezza e l'intero manuale. L'inosservanza di qualsiasi istruzione indicata di seguito può provocare incidenti da corrente elettrica, incendi e/o lesioni personali gravi.

Conservare tutte le istruzioni e il manuale per riferimento futuro.

In tutte le istruzioni di avvertenza seguenti, con l'espressione "utensile elettrico" si intende un utensile elettrico alimentato (con cavo flessibile) da rete, oppure un utensile alimentato da batteria (senza cavo flessibile).

1) Sicurezza dell'ambiente di lavoro

- Tenere l'ambiente di lavoro pulito e ben illuminato. *Il disordine e le zone poco illuminate sono spesso causa di incidenti.*
- Non utilizzare l'utensile elettrico in ambienti con pericolo di esplosione dove sono presenti liquidi infiammabili, gas o polveri. *All'interno dell'utensile elettrico si producono scintille che possono incendiare polvere o vapori.*
- Durante l'uso dell'utensile elettrico impedire l'accesso a bambini e ad altre persone. *In caso di distrazione si corre il rischio di perdere il controllo sull'attività in corso.*

2) Sicurezza elettrica

- Gli spinotti del cavo flessibile di alimentazione dell'utensile elettrico devono corrispondere alla presa di rete. **Non modificare mai per nessun motivo gli spinotti. Se si usa un utensile con protezione a terra non utilizzare mai alcun adattatore di presa.** *Gli spinotti che non hanno subito modifiche e le prese corrispondenti limitano il pericolo di incidente da corrente elettrica.*
- Evitare il contatto tra il corpo e gli oggetti con messa a terra, come ad esempio tubature, riscaldamento centralizzato, fornelli e frigoriferi. *Il rischio di incidente da corrente elettrica è maggiore se il corpo è a contatto col terreno.*
- Non esporre l'utensile elettrico alla pioggia, all'umidità o all'acqua. *L'infiltrazione di acqua nell'utensile elettrico aumenta il rischio di incidente da corrente elettrica.*
- Non utilizzare il cavo flessibile di alimentazione per altri scopi. **Non trasportare e non tirare mai l'utensile elettrico tenendolo per il cavo di alimentazione e non estrarre mai gli spinotti dalla presa tirando il cavo. Proteggere il cavo dal calore, dal grasso, dagli angoli taglienti e dalle parti in movimento. I cavi danneggiati o attorcigliati aumentano il rischio di incidente da corrente elettrica.**
- Se l'utensile elettrico viene usato in ambiente esterno, utilizzare una prolunga adatta all'uso esterno. *L'utilizzo di una prolunga adatta all'uso esterno limita il rischio di incidente da corrente elettrica.*
- In caso di utilizzo dell'utensile elettrico in ambienti umidi, utilizzare un'alimentazione protetta da interruttore differenziale (RCD). *L'utilizzo di un RCD limita il rischio di incidente da corrente elettrica.*

3) Sicurezza delle persone

- Durante l'uso dell'utensile elettrico, prestare attenzione all'attività in corso, mantenere la concentrazione e ragionare in modo pragmatico. Non utilizzare l'utensile elettrico in caso di stanchezza o sotto effetto di stupefacenti, alcol o medicinali. *Un attimo di disattenzione durante l'uso dell'utensile elettrico può provocare gravi lesioni personali.*
- Utilizzare i dispositivi di protezione. **Indossare sempre la protezione degli occhi.** *I dispositivi di protezione come il respiratore, le calzature di sicurezza antiscivolo, una protezione rigida per la testa o la protezione dell'udito, se usati in conformità alle condizioni di lavoro, riducono il pericolo di lesioni personali.*
- Prevenire l'azionamento accidentale. **Assicurarsi che al momento del collegamento degli spinotti nella presa e/o l'inserimento della batteria o il trasporto dell'utensile l'interruttore sia spento.** *Trasportare l'utensile mantenendo il dito sull'interruttore o inserire gli spinotti dell'utensile quando l'interruttore è acceso può essere causa di incidenti.*
- Prima di accendere l'utensile rimuovere tutti gli attrezzi o le chiavi di regolazione. *Se lasciati collegati a una parte mobile*

dell'utensile elettrico, l'attrezzo o chiave di regolazione possono essere causa di lesioni personali.

- e) **Lavorare soltanto nelle aree facilmente raggiungibili. Mantenere sempre una posizione stabile e di equilibrio.** In questo modo sarà possibile controllare al meglio l'utensile elettrico in caso di situazioni impreviste.
- f) **Indossare indumenti adeguati. Non indossare abiti ampi o gioielli e bigiotteria.** Fare attenzione a tenere capelli, indumenti e guanti a una distanza sufficiente dalle parti in movimento. Indumenti ampi, gioielli e bigiotteria e i capelli lunghi possono rimanere impigliati nelle parti in movimento.
- g) **Se sono disponibili mezzi per collegare dispositivi di aspirazione e raccolta della polvere, assicurarsi di collegare e utilizzare correttamente tali dispositivi.** L'utilizzo di questi dispositivi può limitare i rischi causati dalla polvere prodotta dall'uso dell'utensile.
- 4) Utilizzo e cura dell'utensile elettrico**
- a) **Non sovraccaricare l'utensile elettrico. Utilizzare l'utensile adatto progettato per il lavoro da svolgere.** L'utensile elettrico corretto svolgerà in modo migliore e più sicuro il lavoro per il quale è stato progettato.
- b) **Non utilizzare un utensile elettrico che non può essere acceso o spento con l'interruttore.** Qualsiasi utensile elettrico che non può essere controllato da interruttore è pericoloso e richiede riparazione.
- c) **Scolleghere l'utensile estraendo gli spinotti dalla presa di rete e/o scollegando la batteria prima di eseguire qualsiasi regolazione, sostituzione di accessori o prima di riporre l'utensile elettrico quando non in uso.** Queste misure di sicurezza preventive limitano il pericolo di azionamento accidentale dell'utensile elettrico.
- d) **Tenere l'utensile elettrico non in uso fuori dalla portata dei bambini e non permettere l'uso dell'utensile da parte di persone che non conoscono l'utensile elettrico o le presenti istruzioni.** L'utensile elettrico è pericoloso se usato da utenti senza esperienza.
- e) **Mantenere l'utensile elettrico in buone condizioni.** Controllare la regolazione delle parti mobili e la loro capacità di movimento, fare attenzione alle crepe, ai componenti rotti e a tutte le altre circostanze che possono pregiudicare il funzionamento dell'utensile elettrico. Riparare l'utensile prima di riutilizzarlo se è danneggiato. Molti incidenti sono provocati da una manutenzione insufficiente dell'utensile elettrico.
- f) **Tenere gli utensili da taglio bEN affilati e puliti.** Se mantenuti in modo corretto e bEN affilati, vi è un rischio inferiore che gli utensili da taglio si incastrino nel materiale con conseguente interruzione del lavoro, consentendo pertanto un maggiore controllo.
- g) **Utilizzare l'utensile elettrico, gli accessori, gli attrezzi da lavoro ecc. nel rispetto delle presenti istruzioni e secondo le modalità prescritte per il determinato utensile elettrico, tenendo inoltre conto delle specifiche condizioni di lavoro e del tipo di lavoro svolto.** L'utilizzo dello strumento elettrico per attività diverse da quelle per cui è stato progettato può generare situazioni pericolose.
- h) **Le impugnature e le superfici di presa devono essere mantenute asciutte, pulite e prive di grasso.** Le impugnature e le superfici di presa scivolose non consentono una presa e un controllo sicuri dell'utensile in situazioni impreviste.
- 5) Assistenza**
- a) **Per le riparazioni dell'utensile elettrico fare riferimento a una persona qualificata che si avvalga di pezzi di ricambio identici agli originali.** In questo modo sarà garantito lo stesso livello di sicurezza dell'utensile elettrico prima della riparazione.

e i dettagli forniti per questo utensile a motore elettrico. Il mancato rispetto di tutte le istruzioni riportate di seguito può provocare incidenti da scossa elettrica, incendi e/o gravi lesioni.

- b) **Non utilizzare questo utensile per la lucidatura.** Lo svolgimento di attività lavorative per le quali l'utensile non è progettato può generare rischi e causare lesioni alle persone.
- c) **Non utilizzare accessori che non siano espressamente progettati e raccomandati dal produttore dell'utensile.** Il fatto che un accessorio sia collegabile al vostro utensile non ne garantisce un funzionamento sicuro.
- d) **I giri nominali dell'accessorio devono essere almeno pari ai giri massimi indicati sull'utensile.** Gli accessori che funzionano a giri più alti rispetto a quelli nominali possono spezzarsi o rompersi.
- e) **Il diametro esterno e lo spessore dell'accessorio devono rientrare nei limiti nominali previsti per l'utensile a motore elettrico.** Gli accessori di dimensioni scorrette possono non essere sufficientemente protetti o possono essere difficili da controllare.
- f) **Le dimensioni di serraggio dei dischi, delle flange, delle piastre di supporto e degli altri accessori devono essere adatte al fissaggio al mandrino dell'utensile.** Gli accessori con fori di ventilazione che non corrispondono alle dimensioni di montaggio dell'utensile a motore elettrico presentano squilibri, possono vibrare eccessivamente e provocare una perdita di controllo.
- g) **Non utilizzare accessori danneggiati.** Prima di ciascun utilizzo, controllare gli accessori: controllare la presenza di scheggiature e incrinature nelle mole, controllare la presenza di crepe, strappi o usura eccessiva nelle piastre di supporto, controllare la presenza di fili metallici allentati o rotti nelle spazzole. In caso di caduta dell'accessorio o dell'utensile, controllare l'eventuale danno e non rimontare accessori danneggiati. Dopo aver controllato e montato gli accessori, sia l'operatore che utilizza l'utensile sia le persone presenti nell'ambiente circostante si devono posizionare in modo da restare fuori dal piano di rotazione dell'accessorio. Lasciar girare a vuoto l'utensile ai massimi giri per un minuto. Durante questo funzionamento di prova solitamente gli accessori danneggiati si spezzano o si rompono.
- h) **Utilizzare dispositivi di protezione personale.** A seconda dell'utilizzo, indossare uno schermo per la protezione del viso, occhiali protettivi oppure occhiali di sicurezza. Indossare, secondo necessità, una maschera antipolvere, una protezione dell'udito, guanti e un grembiule da lavoro in grado di proteggere dai frammenti dell'abrasione o del pezzo in lavorazione. La protezione degli occhi deve essere in grado di proteggere dai frammenti volanti prodotti dalle varie attività di lavoro. La maschera antipolvere e il respiratore devono riuscire a filtrare le particelle generate dall'attività svolta. L'esposizione prolungata al rumore di alta intensità può causare la perdita dell'udito.
- i) **Tenere le persone a distanza di sicurezza dallo spazio di lavoro.** Chiunque entri nello spazio di lavoro deve utilizzare i dispositivi di protezione personale. I frammenti del pezzo in lavorazione oppure gli accessori danneggiati possono staccarsi e causare lesioni anche fuori dallo spazio di lavoro.
- j) **Durante le attività di lavoro in cui lo strumento da taglio potrebbe entrare a contatto con una connessione elettrica nascosta oppure con lo stesso cavo di alimentazione, tenere l'utensile soltanto nei luoghi con superficie di presa isolata.** A contatto con un conduttore sotto tensione, lo strumento da taglio può mettere sotto tensione anche le parti metalliche dell'utensile, provocando una lesione da scossa elettrica all'utente.
- k) **Posizionare il cavo di alimentazione al di fuori della portata dello strumento da taglio.** In caso di perdita di controllo, il cavo di alimentazione può subire tagli o levigatura e la mano o il braccio dell'operatore possono essere risucchiati dallo strumento rotante.
- l) **Non riporre mai l'utensile a motore elettrico finché lo strumento non si è completamente arrestato.** Lo strumento rotante può incastrarsi sulla superficie e provocare la perdita di controllo dell'utensile.
- m) **Non avviare mai l'utensile a motore elettrico durante il trasporto sul lato dell'operatore.** Il contatto accidentale con lo strumento rotante può fare impigliare gli indumenti attirando, così, lo strumento verso il corpo dell'utente.
- n) **Pulire periodicamente i fori di ventilazione dell'utensile.** Il ventilatore del motore risucchia la polvere all'interno del carter

3 Norme speciali di sicurezza

3.1 Avvisi di sicurezza comuni alle attività di lavoro di molatura, rettificazione superficiale, molatura con spazzola metallica o taglio abrasivo:

- a) **Il presente utensile a motore elettrico è progettato per essere usato come smerigliatrice, rettificatrice per piani, mola con spazzola metallica oppure come strumento da taglio.** Leggere tutti gli avvisi di sicurezza, le istruzioni, le illustrazioni

e l'accumulo eccessivo di polvere metallica può causare pericoli elettrici.

- o) **Non utilizzare l'utensile a motore elettrico in prossimità di materiali infiammabili.** Le scintille potrebbero provocare l'ignizione di tali materiali.
- p) **Non utilizzare accessori che richiedono il raffreddamento a liquido.** L'utilizzo di acqua oppure di altri liquidi di raffreddamento può provocare incidenti o morte da scossa elettrica.

3.2 Contraccolpo e avvertenze annesse

Il contraccolpo è la reazione improvvisa che si verifica quando la mola rotante, la piastra di supporto, la spazzola o un altro strumento si blocca o si incastra. L'incastro o il blocco provoca l'arresto repentino dello strumento rotante che, a sua volta, fa sì che l'utensile fuori controllo si muova in direzione opposta rispetto alla rotazione dello strumento, nel punto in cui si è incastrato.

Esempio: in caso di blocco o incastro della mola dentro il pezzo in lavorazione, il bordo della mola che entra nel punto di incastro può penetrare nella superficie del materiale e provocare la spinta o l'espulsione della mola verso l'alto. A seconda della direzione del movimento della mola nel punto di incastro, la mola può saltare verso l'utente o in direzione opposta. In questi casi, le mole possono anche spezzarsi.

Il contraccolpo è il risultato dell'utilizzo scorretto dell'utensile a motore elettrico e/o di procedure o condizioni di lavoro scorrette e può essere evitato rispettando le misure di sicurezza descritte di seguito.

- a) **Reggere saldamente l'utensile e tenere il corpo e le braccia in posizione corretta, in modo da poter resistere alla forza del contraccolpo.** Utilizzare sempre l'impugnatura ausiliaria, se l'utensile ne è munito, per controllare al meglio il contraccolpo oppure la coppia di reazione al momento della messa in funzione. L'utente è in grado di controllare le coppie di reazione e le forze di contraccolpo se rispetta le misure di sicurezza corrette.
- b) **Non avvicinare mai la mano allo strumento rotante.** Lo strumento può spingere indietro la mano dell'operatore con un contraccolpo.
- c) **Non trattenersi nello spazio che può essere raggiunto dall'utensile in caso di contraccolpo.** Il contraccolpo spinge con forza l'utensile in direzione opposta a quella del movimento della mola nel punto di incastro.
- d) **Prestare particolare attenzione alla rettificazione di angoli, bordi taglienti ecc.** Evitare il funzionamento a intermittenza e il blocco dell'utensile. Gli angoli, i bordi taglienti o i rimbalzi tendono a far incastrare lo strumento rotante, facendo perdere il controllo o causando un contraccolpo.
- e) **Non collegare all'utensile una sega circolare a catena da intaglio o una sega dentata.** Queste seghe spesso provocano contraccolpi e perdita di controllo.

3.3 Avvisi di sicurezza specifici per l'attività di lavoro di molatura e taglio abrasivo:

- a) **Utilizzare soltanto i tipi di mola raccomandati dal produttore e il riparo costruito appositamente per la mola selezionata.** Le mole che non sono destinate all'utensile a motore elettrico non possono avere un riparo appropriato quindi sono pericolose.
- b) **Il riparo deve essere fissato in modo sicuro all'utensile a motore elettrico e collocato nella posizione corretta per garantire la massima sicurezza e far sì che, in direzione dell'utente, sia scoperta la minor parte possibile della mola.** Il riparo contribuisce a proteggere l'utente dai frammenti della mola e dal contatto accidentale con la mola.
- c) **Rispettare solo gli usi raccomandati delle mole.** Ad esempio: non eseguire la molatura usando la parte laterale della mola da taglio. Le mole da taglio abrasivo sono progettate per il taglio lungo il perimetro, le forze laterali che agiscono su queste mole potrebbero provocare la frammentazione delle stesse.
- d) **Utilizzare sempre flange di mola non danneggiate di dimensioni e forma corrette per la mola selezionata.** Le flange corrette supportano la mola e, in questo modo, riducono il pericolo di rottura della stessa. Le flange per il taglio possono essere diverse da quelle per la molatura.
- e) **Non utilizzare mole usurate destinate a utensili di dimensioni maggiori sebbene siano adattabili a un utensile a motore elettrico più piccolo.** Le mole progettate per un utensile a motore

elettrico più grande non sono indicate per i giri più alti di un utensile più piccolo e possono spaccarsi.

3.4 Avvisi di sicurezza supplementari specifici per l'attività di lavoro del taglio abrasivo:

- a) **Non esercitare pressione sulla mola da taglio e non premere eccessivamente.** Non cercare di ottenere una profondità di taglio eccessiva. Il sovraccarico della mola aumenta il carico e la tendenza alla torsione o all'incastro della mola nel taglio con relativo rischio di contraccolpo o spaccatura della mola.
- b) **Non tenere il corpo allineato davanti o dietro la mola rotante.** Quando, nel punto di lavoro, la mola si muove in direzione opposta al corpo dell'utente, il contraccolpo può lanciare la mola rotante e l'utensile a motore elettrico direttamente contro l'utente.
- c) **Se la mola si incastra o il taglio è interrotto per qualche motivo, spegnere l'utensile a motore elettrico e reggerlo senza muoverlo, fino al completo arresto della mola.** Non tentare mai di estrarre la mola da taglio quando è in movimento, esiste il rischio di contraccolpo. Valutare la situazione e rimediare per evitare l'incastro della mola.
- d) **Non proseguire il taglio nel pezzo in lavorazione.** Lasciare che la mola raggiunga i giri massimi e poi, con cautela, iniziare nuovamente a tagliare. Riavviare l'utensile lasciando la mola nel taglio può provocare l'incastro, l'espulsione verso l'alto o il contraccolpo.
- e) **Fermare i pannelli e gli altri pezzi grandi da lavorare con dei supporti per ridurre il pericolo di incastro della mola che provocherebbe un contraccolpo.** I pezzi grandi in lavorazione tendono a piegarsi sotto il proprio peso. I supporti devono essere collocati sotto il pezzo da lavorare, vicino alla linea retta del taglio e in prossimità dei bordi del pezzo in lavorazione su entrambi i lati della mola.
- f) **Prestare particolare attenzione al "taglio nelle cavità" dentro i muri esistenti o altri spazi ciechi.** Durante la penetrazione della mola, si può verificare il taglio dei condotti del gas o dell'acqua, della corrente elettrica oppure di oggetti che possono provocare un contraccolpo.

3.5 Avvisi di sicurezza specifici per l'attività di lavoro di rettifica superficiale:

- a) **Non utilizzare una carta smerigliata troppo grande per il disco di molatura.** Per scegliere la carta smerigliata rispettare le raccomandazioni del produttore. Una carta smerigliata grande che sporge oltre il disco di molatura comporta il rischio di strappo e può provocare l'incastro, lo strappo della mola e il contraccolpo.

3.6 Avvisi di sicurezza specifici per l'attività di lavoro di molatura con spazzola metallica:

- a) **Occorre essere consapevoli che anche durante le attività comuni si verifica il lancio delle spatole dalla spazzola.** Non sovraccaricare i fili metallici caricando eccessivamente la spazzola. Le spatole metalliche possono facilmente perforare gli indumenti leggeri e/o la pelle.
- b) **Se per la molatura con la spazzola metallica è raccomandato l'utilizzo del riparo, assicurare che non si verifichi alcun contatto tra la mola in filo metallico o la spazzola metallica e il riparo.** Le forze centrifughe e il carico possono aumentare il diametro della mola in filo metallico o della spazzola metallica.

3.7 Ulteriori avvertenze di sicurezza

- Durante il lavoro, accertarsi di mantenere una posizione stabile e sicura.
- Non operare in ambienti umidi.
- Indossare adeguati equipaggiamenti di protezione individuale: protezioni per l'udito, occhiali protettivi, mascherina antipolvere in caso di lavorazioni che generino polvere e guanti protettivi durante il cambio utensile, calzature solide.



4 Descrizione della macchina

- [1]..... Interruttore
- [2]..... Perno di bloccaggio del mandrino
- [3]..... Cambio
- [4]..... Collare di serraggio
- [4a]... Scanalature guida
- [5]..... Mandrino
- [6a]... Riparo smerigliatrice
- [6b]... Riparo anteriore supplementare
- [6c]... Fermo
- [7a]... Levetta di bloccaggio della protezione
- [7b]... Alette guida

- [7c]... Dado ausiliare
- [8]..... Impugnatura supplementare
- [9]..... Flangia inferiore
- [10]... Dado a serraggio rapido
- [10a].. Staffa del dado
- [11]... Mola* (smerigliatrice / di taglio...)
- [12a].. Prese d'aria della scatola del cambio
- [12b].. Prese d'aria del riparo del motore
- [13]... Cartuccia per la polvere
- [14]... Guida per la cartuccia raccogliopolvere

*) **Gli accessori visualizzati o descritti non sono necessariamente in dotazione.**

5 Dati tecnici

Tipo	EBU 9-125
Tensione di alimentazione [V]	230
Frequenza di rete [Hz]	50–60
Potenza assorbita [W]	950
Giri a vuoto [min ⁻¹]	11 000
Mola/mola da taglio diametro max. [mm]	125
Velocità periferica [m/s]	80
Tappo del mandrino di serraggio	M 14
Protezione contro la riattivazione	✓
Peso secondo EPTA 09/2014 [kg]	2,0
Classe di protezione	II / 

6 Doppio isolamento

Per garantire la massima sicurezza dell'utente, i nostri apparecchi sono costruiti nel rispetto delle norme europee vigenti (norme EN). Gli apparecchi dotati di doppio isolamento sono contrassegnati con il simbolo internazionale del doppio quadrato. Tali apparecchi non richiedono la messa a terra e per la loro alimentazione è sufficiente un cavo con due fili conduttori. Gli apparecchi sono schermati contro le interferenze secondo la norma EN 55014.

7 Utilizzo

La macchina è progettata per la separazione, la limatura e la spazzolatura di materiali di metallo di edili e di pietra senza l'uso di acqua. Per la separazione della pietra è prescritto l'utilizzo di un corsoio.

L'utente è responsabile degli utilizzi non previsti.

8 Caratteristiche di sicurezza e montaggio

La smerigliatrice può essere utilizzata soltanto con il riparo montato!

⚠ ATTENZIONE! Pericolo di lesioni da corrente elettrica.
Prima di maneggiare in qualsiasi modo la macchina, estrarre la spina di rete dalla presa elettrica!

8.1 Riparo

La dotazione standard della smerigliatrice angolare comprende un riparo per il lavoro con i dischi abrasivi [6a] e un riparo anteriore supplementare [6b], che può essere utilizzato per la lavorazione delle mole da taglio dopo l'installazione sul coperchio di protezione per la smerigliatura [6].

⚠ ATTENZIONE! Il mancato utilizzo del riparo anteriore [6b] durante il taglio espone l'operatore a maggiori rischi di incidenti e, qualora tale apposito riparo per il taglio non venga utilizzato, l'utente non si assume alcuna responsabilità per eventuali danni alla salute dell'utente o di altre persone dovuti a lesioni provocate dall'inosservanza delle istruzioni di sicurezza.

8.2 Riparo smerigliatrice

Abbassare la leva di serraggio [7a] del riparo e posizionare il riparo per la smerigliatura [6a] sul collo di serraggio [4] in modo che le alette guida del riparo [7b] si sovrappongano alle scanalature guida [4a] sul collo di serraggio [4]. Regolare la posizione del riparo per la smerigliatura [6a] a

seconda delle necessità del lavoro che si andrà a eseguire. Usando la leva di serraggio del riparo [7a] fissare la posizione impostata del riparo per la smerigliatura [6a].

Se necessario, regolare la forza di serraggio del riparo stringendo o allentando il dado ausiliario [7c] della leva di serraggio. Eseguire questa operazione sempre con la leva del riparo allentata.

8.3 Riparo per il taglio

Il riparo per il taglio si forma installando il riparo supplementare per il taglio [6b] sulla parte inferiore del riparo per la smerigliatura [6a]. Installare facendo scorrere il riparo supplementare per il taglio [6b] dalla parte posteriore del riparo per la smerigliatura [6a] finché i fermi [7a] non scattano in posizione dietro il bordo anteriore del riparo per la smerigliatura.

Per smontare il riparo supplementare per il taglio [7a], rilasciare prima entrambi i fermi [7a], quindi rimuovere il riparo supplementare per la smerigliatura [6b] dal riparo per la smerigliatura [6a].

8.4 Přídavné držadlo

Pomocí speciální konstrukce se vibrace přídavným držadlem [8] redukuje. Přídavné držadlo je možno našroubovat z levé nebo pravé strany převodové skříně [3].

8.5 Protezione smerigliatrice

Grazie ad una costruzione speciale, le vibrazioni vengono ridotte utilizzando l'impugnatura supplementare [8]. L'impugnatura supplementare può essere avvitata sia sul lato sinistro che sul lato destro del cambio [3].

9 Serraggio della mola di molatura o da taglio

⚠ ATTENZIONE! Prima di maneggiare in qualsiasi modo la macchina, estrarre la spina di rete dalla presa elettrica!

⚠ ATTENZIONE! Questo dado di serraggio può essere serrato o allentato soltanto a mano, non utilizzare nessun attrezzo di serraggio ausiliare!

Pulire la flangia inferiore [9] e il dado a serraggio rapido [10] e le superfici di serraggio della mola o della mola di taglio [11]. Montare la flangia inferiore [9] (con inserimento verso l'esterno) sul mandrino [5]. Inserire la mola smerigliatrice oppure di taglio [11]. L'alloggiamento della flangia

inferiore [9] deve inserirsi precisamente nel foro della mola smerigliatrice o della mola di taglio [11]. Avvitare il dado a serraggio rapido sul mandrino. Ribaltare la staffa del dado [10a], spingere il perno di bloccaggio del mandrino [2] (per trovare la posizione di scatto del perno di bloccaggio, ruotare il mandrino portamola dietro la mola bloccata fino allo scatto del perno di bloccaggio), quindi stringere manualmente il dado a serraggio rapido con la staffa. Chiudere la staffa del dado [10a]

ATTENZIONE! Utilizzare il perno di bloccaggio soltanto se il mandrino è a riposo e la macchina non è collegata alla rete di alimentazione.

ATTENZIONE! Prima di accendere la macchina, accertarsi che la mola non ruoti liberamente tra la flangia inferiore/l'autobilanciatore e il dado di serraggio.

È possibile allentare manualmente un dado a serraggio rapido correttamente serrato e non danneggiato ruotando l'anello zigrinato in senso antiorario.

ATTENZIONE! Non allentare mai un dado a serraggio rapido inceppato con le pinze, usare una chiave a due perni.

10 Messa in funzione

Controllare che i dati riportati sulla targhetta di segnalazione corrispondano alla tensione effettiva della fonte di corrente.

Controllare che il tipo di spina corrisponda al tipo di presa elettrica.

Gli utensili progettati per 230 V possono essere collegati anche a 220/240 V.

10.1 Accensione

Spostare il pulsante dell'interruttore [1] spingendo il pollice in avanti, accendendo così la macchina. Premere la parte anteriore del pulsante dell'interruttore [1] per bloccare l'interruttore in posizione di accensione.

10.2 Spegnimento

Rilasciando il pulsante dell'interruttore [1] si riporterà il pulsante dell'interruttore nella sua posizione originale, spegnendo la macchina. Se il pulsante dell'interruttore [1] è bloccato in posizione accesa, premendo leggermente il retro del pulsante dell'interruttore si rilascerà il pulsante che tornerà nella sua posizione originale, spegnendo la macchina.

11 Sistema elettronico del motore

Aumenta la produttività, la vita utile della smerigliatrice, il comfort, la qualità e la sicurezza del lavoro. Fornisce le seguenti funzioni:

11.1 Limitazione della corrente di avviamento

Il controllo elettronico dell'avviamento graduale consente l'avviamento del dispositivo senza scosse indesiderate.

11.2 Protezione contro la riattivazione

Se, durante il lavoro, si verifica un'interruzione dell'alimentazione (estrazione della presa del cavo di alimentazione, attivazione del disgiuntore, ecc.) e l'interruttore rimane bloccato in posizione accesa, dopo il ripristino dell'alimentazione non si verifica l'avvio automatico della macchina. Per avviare la smerigliatrice occorre prima spegnere e riaccendere l'interruttore.

12 Mole e mole da taglio

ATTENZIONE! Controllare sull'etichetta della mola la velocità periferica consentita o i giri massimi consentiti. I valori indicati non devono essere inferiori a quelli riportati nei parametri tecnici di questo manuale.

È consentito utilizzare mole con velocità periferica di 80 m/s e superiore.

Seguire una prova lasciando correre a vuoto le nuove mole per circa 1 minuto. Non utilizzare e rimuovere le mole squilibrate e che vibrano.

Proteggere le mole da urti, colpi e grasso lubrificante.

Si raccomanda di sostituire le mole e le mole da taglio usurate con prodotti nuovi. In questo modo, si assicurano prestazioni ottimali della macchina in termini di abrasione o taglio (velocità periferica ottimale delle mole o delle mole da taglio).

13 Collegamento alla rete

ATTENZIONE! Pericolo di lesioni in caso di utilizzo dell'utensile elettrico con un'alimentazione errata.

L'utensile deve essere utilizzato solo con corrente alternata monofase, con una tensione nominale di 220–240 V / 50–60 Hz. L'utensile è dotato di doppio isolamento contro le scosse elettriche secondo la norma EN 62841, nonché di una funzione integrata di soppressione delle interferenze secondo la norma EN 55014.

Prima di accendere l'utensile, accertarsi che i dati riportati sulla targhetta matricola corrispondano alla tensione effettiva dell'alimentazione elettrica.

Se necessario, il cavo di rete può essere esteso come spiegato di seguito:

– lunghezza 20 m, sezione del conduttore pari a $3 \times 1,5 \text{ mm}^2$

– lunghezza 50 m, sezione del conduttore pari a $3 \times 2,5 \text{ mm}^2$

Utilizzare solo cavi di prolunga progettati per utilizzo all'aperto e dotati dell'apposita marcatura.

13.1 Funzionamento con un generatore elettrico (GE) dotato di motore a scoppio

Il produttore di utensili non garantisce un funzionamento impeccabile dell'utensile con qualsiasi GE.

L'utensile può essere utilizzato con il GE solo se sono rispettate le seguenti condizioni:

- » La tensione di uscita del GE deve essere sempre compresa nell'intervallo 230 VAC $\pm 10\%$, il GE deve essere dotato di regolazione automatica della tensione (AVR — Automatic Voltage Regulation): senza questa regolazione l'utensile potrebbe non funzionare correttamente e anche subire danni!
- » La potenza del GE deve essere almeno 2,5 volte superiore al valore di connessione dell'utensile (ovvero 2,375 kW per EBU 9-125)
- » L'utilizzo di un GE dotato di una potenza insufficiente potrebbe provocare oscillazioni della velocità e, di conseguenza, una riduzione delle prestazioni dell'utensile.

14 Manutenzione e assistenza

ATTENZIONE! Pericolo di lesioni da corrente elettrica. Prima di maneggiare in qualsiasi modo la macchina, estrarre la spina di rete dalla presa elettrica!

Le prese d'aria [12a] del riparo del motore e le prese d'aria del cambio [12b] non devono essere ostruite.

Pulizia della cartuccia raccogli-polvere [13]

Periodicamente, quando si lavora con la smerigliatrice angolare, controllare visivamente che le prese d'aria del riparo del motore [12b] non siano ostruite. L'ostruzione di queste prese d'aria limiterà l'apporto di aria di raffreddamento al motore dell'apparecchio.

Estrarre le guarnizioni antipolvere intasate [13] dall'alloggiamento del motore. Utilizzare aria compressa o acqua pulita per rimuovere le impurità dal rivestimento antipolvere. In alternativa, è possibile utilizzare una spazzola morbida.

ATTENZIONE! Non utilizzare la propria espirazione con la bocca per soffiare via lo sporco, poiché sussiste il rischio di inalare successivamente lo sporco rilasciato! Non utilizzare nemmeno il getto d'acqua di un'idropulitrice ad alta pressione perché sussiste il rischio di danneggiare la cartuccia raccogli-polvere! Dopo aver utilizzato l'acqua, asciugare adeguatamente la cartuccia raccogli-polvere [13]!

Inserire le guaine antipolvere pulite [13] nelle scanalature corrispondenti [14] e spingerle delicatamente in posizione.

La sostituzione del cavo può essere effettuata soltanto presso un'officina elettrotecnica specializzata e autorizzata ad eseguire questo tipo di lavori.

Dopo circa 150 ore di funzionamento sono necessari i seguenti interventi:

Controllo della lunghezza delle spazzole. Sostituzione delle spazzole più corte di 5 mm con spazzole nuove.

La macchina si spegne automaticamente se le spazzole sono

usurate. Inviare la macchina al centro di assistenza per effettuare la manutenzione.

Sostituzione del grasso lubrificante presente nel cambio e nei cuscinetti.

ATTENZIONE! Per ragioni di sicurezza contro gli incidenti provocati da scosse elettriche e di mantenimento della classe di protezione, tutti gli interventi di manutenzione e assistenza che prevedono lo smontaggio della scocca della macchina devono essere effettuati esclusivamente presso un centro di assistenza autorizzato!

L'elenco aggiornato dei centri di assistenza autorizzati è disponibile sul nostro sito web www.narex.cz.

15 Accessori

Gli accessori raccomandati per l'impiego con questo utensile sono i comuni accessori di consumo reperibili nei negozi di utensili elettrici manuali.

16 Stoccaggio

La macchina imballata può essere stoccata in magazzino asciutto senza riscaldamento con temperatura non inferiore a -5 °C.

La macchina non imballata deve essere stoccata soltanto in magazzino asciutto con temperatura non inferiore a +5 °C senza bruschi sbalzi termici.

17 Riciclaggio

Gli utensili elettrici, gli accessori e gli imballaggi dovrebbero essere smaltiti e recuperati secondo modalità compatibili con l'ambiente.

Valido soltanto per i paesi dell'UE:



Non gettare gli utensili elettrici nei rifiuti domestici!

Ai sensi della direttiva europea 2002/96/CE sui rifiuti di apparecchiature elettriche ed elettroniche e il suo recepimento nelle legislazioni nazionali, gli utensili elettrici non utilizzabili e smontati devono essere raccolti per essere recuperati secondo modalità compatibili con l'ambiente.

18 Garanzia

Sulle nostre macchine offriamo la garanzia sui difetti di materiale o di produzione secondo le disposizioni di legge del dato paese, in ogni caso per un minimo di 12 mesi. Negli stati dell'Unione europea il periodo di garanzia è di 24 mesi in caso di uso esclusivamente privato (dimostrato dalla fattura o dalla bolla di consegna).

La garanzia non copre i danni causati da usura naturale, sovraccarico, uso improprio, ovvero danni causati dall'utente oppure provocati da un utilizzo contrario al manuale d'uso, oppure danni noti al momento dell'acquisto.

I reclami possono essere riconosciuti soltanto se la macchina viene spedita non smontata al fornitore o a un centro di assistenza autorizzato NAREX. Conservare con cura il manuale di istruzioni, le istruzioni di sicurezza e il documento attestante l'acquisto. In generale sono sempre valide le condizioni di garanzia attuali del produttore.

Nota

In considerazione delle continue attività di ricerca e sviluppo il produttore si riserva il diritto di modificare i dati tecnici ivi indicati.

19 Dichiarazione di conformità

EBU 9-125:

Elenco delle norme armonizzate utilizzate per la valutazione della conformità:

Sicurezza:

EN 62841-1: 2014; COR1: 2014

EN 62841-2-3: 2021+A11: 2021

Direttiva 2006/42/EC

Compatibilità elettromagnetica:

EN 55014-1

EN 55014-2

EN 61000-3-2

EN 61000-3-3

Direttiva 2014/30/EU

RoHS:

Direttiva 2011/65/EU

Luogo in cui è depositata la documentazione:

Narex s.r.o., Vachkova 3008, 470 01 Česká Lípa, Repubblica ceca

19.1 Informazioni sulla rumorosità e sulle vibrazioni

I valori sono stati misurati in conformità alla norma EN 62841.

Livello di pressione sonora $L_{pA} = 96,0$ dB (A).

Livello di potenza sonora $L_{wA} = 104,0$ dB (A).

Inesattezza della misurazione $K = 3,0$ dB (A).

ATTENZIONE! Il lavoro produce rumore! Utilizzare la protezione dell'udito!

Valore ponderato delle vibrazioni che agiscono su mani e braccia $a_h = 7,1$ m.s⁻².

Inesattezza della misurazione $K = 1,5$ m.s⁻².

I valori di vibrazioni e rumorosità riportati sono stati misurati nelle condizioni di prova previste dalla norma EN 62841 e hanno lo scopo di confrontare gli utensili. Sono inoltre utili per una valutazione preventiva del carico prodotto dalle vibrazioni e dal rumore durante l'utilizzo dell'utensile.

I valori di vibrazioni e rumorosità riportati riguardano l'utilizzo principale dell'utensile elettrico. In caso di impiego diverso di un utensile elettrico, con altri attrezzi o in caso di manutenzione insufficiente, il carico prodotto da vibrazioni e rumorosità può aumentare significativamente durante l'intero orario di lavoro.

Per una valutazione precisa, durante la durata del lavoro prevista, occorre tenere conto anche della durata di funzionamento a vuoto dell'utensile e dello spegnimento dell'utensile, che possono ridurre significativamente il carico durante l'orario di lavoro.



Narex s.r.o.
Vachkova 3008
470 01 Česká Lípa

Jaroslav Hybner
Amministratore della società
2. 2. 2026

Угловой шлифовальный станок EBU 9-125 Оригинал руководства по эксплуатации

1 Предисловие к Инструкции по обслуживанию

Настоящая Инструкция должна облегчить ознакомление с пилой и с правильным ее применением. Руководство содержит важные указания, как работать с пилой безопасно, профессионально и экономно и как предотвращать опасные ситуации, минимизировать ремонты и простои и как повысить ее надежность и срок службы. Руководство должно быть постоянно доступно на месте работы. Настоящие Инструкции должны прочитать все лица, на которые возложена любая работа с прибором, как напр. обслуживание, уход или транспортировка. Вместе с инструкцией по обслуживанию нужно соблюдать общепринятые обязательные технические предписания по безопасной и профессиональной работе и предписания по предотвращению несчастных случаев, выданные профессиональными ассоциациями.

Содержание

1	Предисловие к Инструкции по обслуживанию	51
2	Правила техники безопасности	51
2.1	Общие правила техники	51
3	Специальные указания по технике безопасности	52
3.1	Правила техники безопасности, совместные для рабочих операций шлифования, плоского шлифования, шлифования проволочной щеткой или для абразивной резки:	52
3.2	Обратные удар и с этим связанные предупреждения	53
3.3	Предупреждения, предназначенные конкретно для операций шлифования и абразивной резки:	53
3.4	Дополнительные предупреждения, предназначенные для рабочих операций абразивной резки:	53
3.5	Предупреждения, предназначенные конкретно для операций плоского шлифования:	54
3.6	Предупреждения, предназначенные конкретно для операций шлифования с проволочной щеткой:	54
3.7	Другие указания по технике безопасности	54
4	Описание станка	54
5	Технические данные	54
6	Двойная изоляция	54
7	Использование	54
8	Защитные элементы и их монтаж	54
8.1	Защитный кожух	54
8.2	Защитный кожух для шлифовки	55
8.3	Защитный кожух для резки	55
8.4	Дополнительная рукоятка	55
9	Крепление шлифовального или режущего диска	55
10	Ввод в эксплуатацию	55
10.1	Включение	55
10.2	Выключение	55
11	Электроника двигателя	55
11.1	Ограничение пускового тока	55
11.2	Защита против повторного включения	55
12	Шлифовальные и режущие диски	55
13	Сетевое подключение	55
13.1	Эксплуатация с электрогенератором (ЭГ) с приводом от двигателя внутреннего сгорания	56
14	Уход и техобслуживание	56
15	Принадлежности	56
16	Складирование	56
17	Утилизация	56
18	Гарантия	56
19	Сертификат соответствия	57
19.1	Информация об уровне шума и вибрациях	57

2 Правила техники безопасности

2.1 Общие правила техники

ПРЕДУПРЕЖДЕНИЕ! Прочитайте все правила техники безопасности и комплектную Инструкцию. Несоблюдение нижеприведенных указаний может повлечь за собой поражение эл. током, пожар и/или серьезное ранение лиц.

Спрячьте все указания и Инструкцию для возможного повторного прочтения в будущем.

Под выражением «эл. инструмент» подразумеваем во всех нижеприведенных предупреждениях электрическое оборудование, питаемое (через подвижной подводный кабель) от сети, или оборудование, питаемое от батареи (без подвижной подводной линии).

1) Безопасность рабочей среды

- Содержите место работы чистым и хорошо освещенным. Беспорядок и темные места бывают причиной несчастных случаев.
- Не пользуйтесь эл. оборудованием во взрывоопасной среде, где имеются горючие жидкости, газы или пыль. в эл. оборудовании образуются искры, которые могут зажечь пыль или испарения.
- Применяя эл. оборудование, предотвратите доступ детей и посторонних лиц. Если вас будут беспокоить, то вы можете потерять контроль над выполняемой операцией.

2) Эл. безопасность

- Вилка подвижного подводного кабеля должна соответствовать сетевой розетке. Вилку никогда никаким способом не модифицируйте. с оборудованием, оснащенным защитным соединением с землей, никогда не пользуйтесь никакими приставками. Подлинные вилки и соответствующие розетки ограничат опасность поражения эл. током.
- Избегайте контакта тела с заземленными предметами, как напр. трубопровод, радиаторы центрального отопления, плиты и холодильники. Опасность поражения эл. током выше, когда ваше тело соеднено с землей.
- Не подвергайте эл. оборудование воздействию дождя, или влажности. Если в эл. оборудование проникнет вода, растет опасность поражения эл. током.
- Не применяйте подвижной подводный кабель для любых других целей. Никогда не тяните оборудование за подводный кабель и не выдергивайте насильно вилку из розетки. Защищая подводный кабель от жары, жира, острых кромок и подвижных компонентов. Поврежденные или скрученные кабели повышают опасность поражения эл. током.
- Если эл. оборудование применяется на открытой площадке, пользуйтесь удлинительной подводной линией, годной для применения наружу. Применение удлинительной подводной линии, годной для применения вне здания, ограничивает опасность поражения эл. током.
- Если эл. оборудование применяется во влажной среде, пользуйтесь системой питания, защищенной предохранительным выключателем (RCD). Применение RCD ограничивает опасность поражения эл. током.

3) Безопасность лиц

- Пользуясь эл. оборудованием, уделяйте внимание как раз выполняемой операции, сосредоточьтесь и раздумывайте трезво. Не работайте с эл. оборудованием, если вы устали или под воздействием опьяняющих средств, спиртных напитков или лекарств. Момент рассеянности при применении эл. оборудования может повлечь за собой серьезное ранение лиц.
- Пользуйтесь защитными средствами. Всегда пользуйтесь средствами защиты глаз. Защитные средства, как напр. респиратор, защитная противоскользящая обувь, твердое покрытие головы или защита слуха, применяемые в согласии с условиями труда, ограничивают опасность ранения лиц.
- Избегайте неумышленного пуска. Убедитесь, что при соединении вилки с розеткой или при установке батарей или транспортировке оборудования выключатель действительно выключен. Транспортировка оборудования с пальцем на выключателе или вводе вилки оборудования в розетку сети

питания с включенным выключателем может стать причиной несчастных случаев.

- а) До включения оборудования уберите все наладочные инструменты или ключи. Наладочный инструмент или ключ, который останется прикрепленным к вращающейся части эл. оборудования, может быть причиной ранения лица.
 - б) Работайте лишь там, где надежно достаете. Всегда соблюдайте стабильную позицию и балансировку. Таким способом будете лучше управлять эл. оборудованием в непредвиденных ситуациях.
 - в) Одевайтесь подходящим способом. Не пользуйтесь свободной одеждой или украшениями. Следите за тем, чтобы ваши волосы, одежда и перчатки были достаточно далеко от движущихся частей. Свободная одежда, украшения или длинные волосы могут быть захвачены движущимися частями.
 - ж) Если имеются средства для присоединения оборудования к системе отсасывания и сбора пыли, такие средства должны быть надежно присоединены и должны правильно применяться. Применение таких систем может ограничить опасность, вызванную образующейся пылью.
- 4) Применение эл. оборудование и забота о нем
 - а) Не перегружайте эл. оборудование. Применяйте правильное оборудование, годное для выполняемой операции. Правильное эл. оборудование будет выполнять работы, для которых было сконструировано и предназначено, лучше и более надежно.
 - б) Не применяйте эл. оборудование, которое нельзя включить и выключить от выключателя. Любое эл. оборудование, которое нельзя отключить от выключателя, является опасным и должно быть отремонтировано.
 - в) До начала любой наладки, настройки, замены принадлежности или хранения неприменяемого эл. оборудования отсоедините эл. оборудование путем отсоединения вилки от сетевой розетки или отсоединения батарей. Эти профилактические правила техники безопасности ограничивают опасность случайного пуска эл. оборудования.
 - г) Неприменяемое эл. оборудование храните вне досягаемости детей и не разрешите лицам, не ознакомленным с эл. оборудованием или с настоящими Правилами, пользоваться эл. оборудованием. Эл. оборудование - опасный прибор в руках неопытных пользователей.
 - д) Выполняйте техобслуживание эл. оборудования. Проверьте настройку движущихся частей и их подвижность, обратите внимание на трещины, поломанные части и любые другие факты, которые могли бы повлиять на нормальное функционирование эл. оборудования под нагрузкой. Если оборудование повреждено, обеспечьте его ремонт до последующего его применения. Много несчастных случаев вызвано недостаточным техобслуживанием эл. оборудования.
 - е) Режущие инструменты соблюдайте чистыми и острыми. Правильный уход и правильная заточка режущих инструментов по всей вероятности не повлечет за собой зацепление за материал или блокировку, и работа с ними будет легче проверяться.
 - ж) Эл. оборудование, принадлежности, рабочие инструменты и т.д., применяемые в согласии с настоящими Правилами и способами, предписанным для конкретного эл. оборудования с учетом конкретных рабочих условий и вида выполняемых операций. Применение эл. оборудования для выполнения других непродуманных операций может повлечь за собой опасные ситуации.
 - з) Рукоятки и поверхности захвата необходимо содержать сухими, чистыми и нежирными. Скользкие рукоятки и поверхности захвата не позволяют безопасно удерживать и контролировать инструмент в неожиданных ситуациях.
 - 5) Сервис/Техобслуживание
 - а) Ремонты вашего эл. оборудования возложите на квалифицированное лицо, которое будет пользоваться подлинными запасными частями. Таким способом будет обеспечен тот же самый уровень безопасности эл. оборудования, что и до выполнения ремонта.

3 Специальные указания по технике безопасности

3.1 Правила техники безопасности, совместные для рабочих операций шлифования, плоского шлифования, шлифования проволочной щеткой или для абразивной резки:

- а) Это электромеханическое оборудование предназначено для применения в качестве шлифовального станка, плоскошлифовального станка, шлифовального станка с проволочной щеткой или в качестве режущего инструмента. Прочитайте все предупредительные инструкции, указания, рисунки и спецификации для конкретного электромеханического оборудования. Несоблюдение всех нижеприведенных указаний может повлечь за собой поражение эл. током, пожар и/или серьезное ранение.
- б) Не рекомендуется выполнять с этим оборудованием такие операции, как полировка. Выполнение операций, для которых это оборудование не предназначено, может образовать риск и вызвать ранение лица.
- в) Не пользуйтесь принадлежностями, которые не были определены проектированы и не рекомендуются производителем оборудования. Сам факт, что принадлежности можно подключить к вашему эл. оборудованию, не гарантирует его надежную эксплуатацию.
- г) Номинальные обороты принадлежностей должны по крайней мере равняться макс. оборотам, указанным на эл. оборудовании. Принадлежности, работающие при завышенных оборотах, чем его номинальные обороты, может разломиться и уничтожиться полностью.
- д) Наружный диаметр и толщина ваших принадлежностей должны лежать в пределах номинального диапазона для вашего электромеханического оборудования. Принадлежности неправильного размера нельзя достаточно защищать или управлять ими.
- е) Крепёжные размеры дисков, фланцев, опорных плит или всех других принадлежностей должны быть годными для крепления к шпинделю эл. оборудования. Принадлежности с крепёжными отверстиями, не соответствующими монтажным размерам электромеханического оборудования, будут несбалансированными, могут вызвать чрезмерные вибрации и потерю контроля.
- ж) Не применяйте поврежденные принадлежности. До каждого применения проверьте принадлежность на шлифовальных дисках - трещины или отломанные куски, у опорных плит - трещины, разрыв или чрезмерный износ, на проволочных щетках - освобожденные или полунуше проволоки. Если принадлежность или оборудование упало, проверьте повреждение и установите неповрежденные принадлежности. После проверки и установки принадлежностей вы и другие лица должны стоять вне плоскости вращающихся принадлежностей; дайте оборудованию поработать на макс. оборотах на холостом ходу на протяжении одной минуты. в течение этого опытного периода поврежденные принадлежности как правило разломатся или распадутся.
- з) Пользуйтесь личными защитными средствами. в зависимости от области применения используйте щитком лица, защитными очками или предохранительными очками. в достаточном объеме используйте маску, защищающей вас от пыли, средствами защиты слуха, перчатками и фартуком, способным уловить небольшие куски обрабатываемого изделия или абразива. Защита глаз должна быть способна задерживатьлетающие осколки, образующиеся в течение различных операций. Маска или респиратор должны быть способны отфильтровать частицы, образующиеся в течение вашей деятельности. Длительное воздействие шума высокого уровня может повлечь за собой потерю слуха.
- и) Посторонние лица должны стоять на опасном расстоянии от рабочей зоны. Каждый, кто войдет в рабочую зону, должен пользоваться личными защитными средствами. Осколки обрабатываемого изделия или поврежденные принадлежности

могут отлетать и вызвать ранение даже вне собственно рабочей зоны.

- й) В течение работы, когда режущий инструмент мог бы коснуться скрытой линии или собственно подвижного подводящего кабеля, держите эл. оборудование лишь на местах изолированной поверхности рукоятки. Режущий инструмент, который касается «проводящего» кабеля может вызвать, что доступные металлические части оборудования станут токоведущими, что повлечет за собой поражение пользователя эл. током.
- к) Разместите подвижной подводящий кабель вне досягаемости вращающегося инструмента. При утрате контроля подвижной кабель может быть перерезан или перешифрован и ваша рука может быть втягивена во вращающийся инструмент.
- л) Никогда не кладите электромеханическое оборудование на полстол, пока не будет инструмент полностью остановлен. Вращающийся инструмент может зацепиться за поверхность и выдернуть оборудование из-под вашего контроля.
- м) Никогда не включайте электромеханическое оборудование в течение транспортировки на вашей стороне. Случайное прикосновение к вращающемуся инструменту может захватить вашу одежду и притянуть инструмент к вашему телу.
- н) Регулярно чистите вентиляционные отверстия оборудования. Вентилятор двигателя засасывает пыль вовнутрь шкафа и чрезмерное накопление металлической пыли может вызвать эл. опасность.
- о) Не работайте с электромеханическим оборудованием вблизи горючих материалов. Эти материалы могли бы воспламениться от искр.
- п) Не пользуйтесь принадлежностями, нуждающимися в охлаждении жидкостью. Применение воды или других охлаждающих жидкостей может повлечь за собой поражение или смерть эл. током.

3.2 Обратные удар и с этим связанные предупреждения

Обратный удар - это внезапная реакция на захватие или защемление вращающегося диска, опорной плиты, щетки или другого инструмента. Захватие или защемление вращающегося инструмента вызовет внезапный останов вращающегося инструмента, который повлечет за собой, что неконтролируемый инструмент движется по направлению, противоположному вращению инструмента в точке защемления.

Напр.: если будет шлифовальный круг зажат или защемлен в обрабатываемом изделии, кромка диска, вводимая в точку зажатия, может прорваться в поверхность материала и вызвать, что диск будет выдвинут вверх или отброшен. В зависимости от направления вращения диска в точке защемления диск может либо выскочить в направлении к пользователю или от него. Шлифовальные диски могут в этих случаях тоже лопнуть.

Обратный удар является результатом неправильного применения электромеханического оборудования и/или неправильных рабочих процессов или условий и его можно предотвратить правильным соблюдением нижеописанных мер безопасности.

- а) Оборудование держите жестко и сохраняйте правильное положение вашего тела так, чтобы вы способны были преодолеть усилия обратного удара. Всегда пользуйтесь вспомогательной рукояткой (если оборудование ею оснащено) для достижения макс. контроля над обратным ударом или реактивным крутящим моментом при вводе оборудования в эксплуатацию. Пользователь способен контролировать реактивные крутящие моменты и усилия обратного удара, если соблюдает правильные меры безопасности.
- б) Никогда не касайтесь рукой вращающегося инструмента. Инструмент может вашу руку отбросить из-за обратного удара.
- в) Не стойте в пространстве, где может быть инструмент выброшен из-за обратного удара. Обратный удар выбросит инструмент в направлении, противоположном движению диска в точке защемления.
- г) Уделите особое внимание обработке углов, острых кромок, и т.д. Предотвратите скачки и защемление инструмента. Углы, острые кромки или скачки склонны к защемлению

вращающегося инструмента и к потере контроля или к обратному удару.

- д) Не присоединяйте к оборудованию пильный режущий инструмент или пильный диск с зубьями. Эти диски часто вызывают обратный удар и утрату контроля над оборудованием.

3.3 Предупреждения, предназначенные конкретно для операция шлифования и абразивной резки:

- а) Применяйте лишь типы дисков, рекомендуемые производителем и защитный кожух, предназначенный для подобранного диска. Диски, для которых не было электромеханическое оборудование сконструировано, не могут быть защищены надлежащим способом и поэтому являются опасными.
- б) Защитный кожух должен быть надежно прикреплен к электромеханическому оборудованию и установлен в правильное положение для макс. безопасности, чтобы была открыта лишь минимальная часть диска в сторону пользователя. Защитный кожух помогает защищать пользователя от осколков диска и от случайного прикосновения диска.
- в) Диски должны применяться лишь для рекомендуемых областей. Напр. не выполняйте шлифование боковой стороной разрезного диска. Абразивные разрезные диски предназначены для контурного резания, боковые силы, действующие на эти диски, могли бы их разломать.
- г) Всегда пользуйтесь неповрежденными фланцами дисков правильного размера и формы для вами выбранного диска. Правильные фланцы диска поддерживают диск и тем самым ограничивают риск, что диск лопнет. Фланцы для резки могут отщипываться от фланцев для шлифования.
- д) Не пользуйтесь изношенными дисками первоначально больших размеров для большего электромеханического оборудования. Диски, предназначенные для большего электромеханического оборудования, не годны для более высоких оборотов небольшого оборудования и могут лопнуть.

3.4 Дополнительные предупреждения, предназначенные для рабочих операций абразивной резки:

- а) Не давите на разрезной диск и не прилагайте чрезмерное давление. Не пытайтесь добиться чрезмерной глубины разреза. Перегрузка диска повышает нагрузку и склонность к скручиванию или защемлению диска в точке разреза и возможность обратного удара или разрыва диска.
- б) Не стойте своим телом в прямой с вращающимся диском и за ним. В момент, когда диск в рабочей точке движется от вашего тела, возможный обратный удар может выбросить проскальзывающий диск и электромеханическое оборудование прямо на вас.
- в) Если диск защемятся или резка по любым причинам прекращена, выключите электромеханическое оборудование и держите его, пока диск не будет полностью остановлен. Никогда не пытайтесь вынуть разрезной диск из зоны разреза, когда диск движется, так как мог бы произойти обратный удар. Проверьте ситуацию и приведите в порядок, чтобы возможно было исключить защемление диска.
- г) Не продолжайте резать обрабатываемое изделие. Дайте диску добиться полных оборотов и осторожно начните повторно резать. Если включите оборудование с диском в точке разреза, диск может защемяться, может быть выдвинут вверх или может произойти обратный удар.
- д) Подоприте панели и другие большие обрабатываемые изделия, чтобы ограничить опасность защемления диска и обратного удара. Большие обрабатываемые изделия склонны прогибаться от собственного веса. Опоры должны быть размещены под обрабатываемым изделием вблизи прямой разреза и вблизи кромок обрабатываемого изделия по обеим сторонам диска.
- е) Уделите большое внимание выполнению «разреза в простанстве». Проникающий диск может разрезать газопровод, водопровод, эл. линию или предметы, которые могут вызвать обратный удар.

3.5 Предупреждения, предназначенные конкретно для операций плоского шлифования:

- a) Не применяйте чрезмерно большую шлифовальную шкурку для шлифовального диска. Выбирая шлифовальную шкурку, соблюдайте рекомендации производителя. Большая шлифовальная шкурка, выходящая за рамки шлифовальной плиты, вызывает риск разрыва и может повлечь за собой защемление, разрыв диска и обратный удар.

3.6 Предупреждения, предназначенные конкретно для операций шлифования с проволочной щеткой:

- a) Обратите внимание на то, что даже в течение нормальной работы проволоки выбрасываются из щетки. Не перегружайте проволоку чрезмерной нагрузкой щетки. Проволока может легко проникнуть через одежду или кожу.
- b) Если для шлифования проволочной щеткой рекомендуется применение защитного кожуха, убедитесь, что проволочный диск или щетка не находится в контакте с защитным кожухом. Проволочный диск или щетка может в течение работы под воздействием нагрузки и центробежных сил увеличивать свой диаметр.

3.7 Другие указания по технике безопасности

- Следите за устойчивым положением во время работы.
- Не работайте во влажной среде.
- Используйте подходящие средства индивидуальной защиты: защитные наушники, защитные очки, респиратор при выполнении пыльных работ и защитные перчатки для смены рабочего инструмента, прочная обувь.



5 Технические данные

Модель	EBU 9-125
Напряжение питания [В]	230
Частота [Гц]	50–60
Потребляемая (входная) мощность [Вт]	950
Скорость без нагрузки [мин ⁻¹]	11 000
Шлифовальный/разрезной диск Ø макс. [мм]	125
Окружная скорость [м/с]	80
Резьба крепежного шпинделя	M 14
Защита от повторного запуска	✓
Масса в соответствии с EPTA 09/2014 [кг]	2,0
Класс защиты	II / II

6 Двойная изоляция

В целях максимальной безопасности пользователя наши аппараты сконструированы в соответствии с действующими европейскими стандартами (нормами ЕН). Устройства с двойной изоляцией обозначены международным символом двойного квадрата. Такие устройства не должны быть заземлены, и для их подключения достаточно двужильного кабеля. Защита аппаратов от помех выполнена согласно ЕН 55014.

7 Использование

Машина предназначена для резки, черновой обработки и крацевания металлических, строительных и каменных материалов без использования воды. Для резки камня служит ходовая каретка.

За применение не по назначению несёт ответственность сам пользователь.

4 Описание станка

- [1]..... Включатель
- [2]..... Блокировочная цапфа шпинделя
- [3]..... Коробка передач
- [4]..... Крепежная шейка
- [4a]... Направляющие пазы для защитного кожуха
- [5]..... Шпиндель
- [6a]... Защитный кожух для шлифования
- [6b]... Дополнительный передний кожух
- [6c]... Зашелка
- [7a]... Рычажок фиксации защитного кожуха
- [7b]... Направляющие выступы
- [7c]... Вспомогательная гайка
- [8]..... Дополнительная рукоятка
- [9]..... Нижний фланец
- [10]... Быстрозажимная гайка
- [10a].. Хомут гайки
- [11]... Диск* (шлифовальный / режущий...)
- [12a].. Вентиляционные отверстия коробки передач
- [12b].. Вентиляционные отверстия крышки мотора
- [13]... Пылевой фильтр
- [14]... Паз для пылевого фильтра

*) Не все изображенные или описанные принадлежности входят в обязательном порядке в комплект поставки.

8 Защитные элементы и их монтаж

Шлифовальный станок разрешено применять лишь с установленным защитным кожухом!

⚠ ВНИМАНИЕ! Опасность удара электрическим током. Перед какой-либо манипуляцией с инструментами вытяните сетевую вилку из розетки.

8.1 Защитный кожух

Стандартная комплектация угловой шлифовальной машины включает защитный кожух для работы со шлифовальными кругами [6a] и дополнительный передний кожух [6b], который после установки на защитный кожух для шлифования [6a] используется для работы с отрезными кругами.

⚠ ВНИМАНИЕ! Отказываясь использовать во время резания дополнительный передний кожух [6b], Вы подвергаете себя повышенному риску получения травм, и в случае неиспользования этого специального кожуха для

резки компания Nexch не несет ответственности за возможное нанесение вреда здоровью пользователя или иного лица, травмированного вследствие этого нарушения инструкций по технике безопасности.

8.2 Защитный кожух для шлифовки

Отведите зажимной рычажок [7a] защитного кожуха и установите защитный кожух для шлифовки [6a] на зажимную шейку [4] так, чтобы направляющие выступы защитного кожуха [7b] вошли в направляющие пазы [4a] на зажимной шейке [4]. Отрегулируйте положение защитного кожуха [6a] согласно требованиям соответствующей работы. Зажимным рычажком защитного кожуха [7a] зафиксируйте установленное положение защитного кожуха для шлифовки [6a].

При необходимости отрегулируйте силу зажима защитного кожуха, затягивая или отпуская вспомогательную гайку [7c] зажимного рычажка. Делайте это только при отпущенном рычажке защитного кожуха.

8.3 Защитный кожух для резки

Защитный кожух для резки создается установкой дополнительного кожуха для резки [6b] на нижнюю часть защитного кожуха для шлифовки [6a]. Для этого нужно насадить дополнительный кожух [6b] с задней стороны защитного кожуха для шлифовки [6a] до фиксации защёлки [7a] на переднем крае защитного кожуха для шлифовки.

Для снятия дополнительного кожуха для резки [6b] сначала освободите обе защёлки [7a], а затем снимите дополнительный кожух для резки [6b] с защитного кожуха для шлифовки [6a].

8.4 Дополнительная рукоятка

Благодаря специальной конструкции вибрация уменьшается дополнительной рукояткой [8]. Дополнительную рукоятку можно навинтить с левой или правой стороны коробки передач [3].

9 Крепление шлифовального или разрезного диска

ВНИМАНИЕ! Перед какой-либо манипуляцией с инструментами вытяните сетевую вилку из розетки.

ВНИМАНИЕ! Эту зажимную гайку разрешается затягивать и отпускать только рукой, без использования для затяжки дополнительных инструментов!

Очистите нижний фланец [9] и быстрозажимную гайку [10], а также зажимные поверхности шлифовального или отрезного круга [11]. Установите нижний фланец [9] (буртиком наружу) на шпindelь [5]. Установите шлифовальный или отрезной круг [11]. Буртик нижнего фланца [9] должен точно войти в отверстие шлифовального или отрезного круга [11]. Навинтите быстрозажимную гайку на шпindelь. Отведите хомут гайки [10a], нажмите на блокировочный палец шпindelя [2] (чтобы найти положение, в котором блокировочный палец зафиксируется, проворачивайте шлифовальный шпindelь за закрепляемый круг, пока блокировочный палец не войдет в паз), затем с помощью хомута гайки затяните быстрозажимную гайку. Прижмите хомут гайки [10a]!

ВНИМАНИЕ! Блокировочной цапфой пользуйтесь лишь в нерабочем состоянии шпindelя [станок отсоединен от сети питания].

ВНИМАНИЕ! Еще до включения станка проверьте, что диск между нижним фланцем/автоматлансиром и зажимной гайкой свободно не вращаются.

Правильно затянутую и неповрежденную быстрозажимную гайку можно отвинтить рукой, вращая её за рифленое колечко против часовой стрелки.

ВНИМАНИЕ! Никогда не пытайтесь отвинтить заклинившую быстрозажимную гайку пассатижами, используйте для этого рождовой ключ.

10 Ввод в эксплуатацию

Проверьте, что данные на заводском щитке соответствуют истинному напряжению источника тока. Инструмент, предназначенный для 230 В~ можно подключить к 220/240 В~. Проверьте, соответствует ли тип штепселя типу розетки.

10.1 Включение

Переключите выключатель [1] вперед, включив таким способом машину. Если будете нажимать на переднюю часть кнопки выключателя [1], будет выключатель арретирован во включенном положении.

10.2 Выключение

Путем отпуская кнопки выключателя [1] выключатель возвратится в начальное положение и станок будет выключен. Если кнопка выключателя [1] арретирована во включенном положении, то нажимая слегка на заднюю часть кнопки выключателя, кнопка будет освобождена, вернется в начальную позицию и станок будет выключен.

11 Электроника двигателя

Она повышает продуктивность, срок службы шлифовальной машины, комфорт, качество и безопасность работы. Обеспечивает следующие функции:

11.1 Ограничение пускового тока

Электронное управление плавным пуском позволяет запустить машину без нежелательных толчков.

11.2 Защита против повторного включения

Если при работе произойдет прекращение подачи питания (вытягивание вилки подвижного ввода, выпадение защитного выключателя и т.п.), а выключатель останется зафиксированным во включенном положении, после восстановления питания не происходит самопроизвольного запуска машины. Для запуска шлифовальной машины выключатель необходимо сначала выключить, а потом снова включить.

12 Шлифовальные и режущие диски

ВНИМАНИЕ! Проверьте, указана ли на этикетке диска допустимая окружная скорость или допустимые обороты. Если на диске допустимые обороты указаны, они не должны быть ниже оборотов шлифовальной машины на холостом ходу.

Можно использовать диски с допустимой окружной скоростью 80 м/с и выше.

Для испытания оставьте работать новые режущие диски примерно 1 минуту на холостом ходу. Несбалансированные и вибрирующие диски не используйте и исключите из эксплуатации.

Предохраняйте диски от столкновений, ударов и воздействия смазочного жира.

Если шлифовальные режущие диски изношены до размера, указанного на защитном кожухе (см. символ стрелки), рекомендуется заменить их новыми. Благодаря этому сохраняется оптимальная шлифовальная или режущая мощность станка (окружная скорость шлифовальных и режущих дисков).

13 Сетевое подключение

ВНИМАНИЕ! Опасность поражения электрическим током при использовании инструмента, подключенного к несоответствующей сети питания.

Инструмент разрешается подключать только к однофазной сети переменного тока с номинальным напряжением 220–240 В / 50–60 Гц. Инструмент имеет двойную изоляцию для защиты от поражения электрическим током согласно стандарту EN 62841 и встроенную функцию защиты от помех согласно стандарту EN 55014.

Перед включением инструмента убедитесь в том, что данные на

заводской табличке соответствуют фактическому напряжению в электрической сети.

Сетевой кабель в случае необходимости можно удлинить следующим образом:

- длина 20 м, диаметр провода 3 × 1,5 мм²
- длина 50 м, диаметр провода 3 × 2,5 мм²

Используйте только удлинительные кабели, предназначенные для использования на открытом воздухе и обозначенные соответствующим образом.

13.1 Эксплуатация с электрогенератором (ЭГ) с приводом от двигателя внутреннего сгорания

Изготовитель инструмента не гарантирует безупречную работу инструмента с любым ЭГ.

Инструмент разрешается использовать с ЭГ при выполнении следующих условий:

- » Выходное напряжение ЭГ должно составлять 230 В перем. тока ±10 %, ЭГ должен быть оснащен автоматическим регулятором напряжения (AVR – Automatic Voltage Regulation), без этого регулятора инструмент может работать неправильно, а также может быть поврежден!
- » Мощность ЭГ должна не менее чем в 2,5 раза превышать значение присоединительного параметра инструмента (т. е. 2,375 кВт для модели EBU 9-125).
- » При эксплуатации с ЭГ недостаточной мощности число оборотов может колебаться, а производительность инструмента может снизиться.

14 Уход и техобслуживание

⚠ ВНИМАНИЕ! Опасность удара электрическим током. Перед какой-либо манипуляцией с инструментами вытяните сетевую вилку из розетки.

Нельзя допустить закупорку вентиляционных отверстий [12a] крышки мотора и вентиляционных отверстий коробки передач [12b].

Очистка пылевого фильтра [13]

Во время работы с угловым шлифовальным станком регулярно визуально контролируйте возможное засорение вентиляционных отверстий крышки мотора [12b]. Засорение этих вентиляционных отверстий ограничит доступ охлаждающего воздуха к мотору устройства.

Оба засоренные пылевые фильтры [13] возьмите, потяните и вытаскивайте из крышки мотора. Потом вычистите пылевой фильтр с помощью сжатого воздуха или под потоком чистой воды. Можете также воспользоваться мягкой щеткой.

⚠ ВНИМАНИЕ! Не продувайте засоренный фильтр ртом, есть опасность вдыхания промышленной пыли! Также не используйте поток воды из мойки высокого давления, потому что есть опасность повреждения пылевого фильтра! После использования воды тщательно высушите пылевой фильтр [13]!

Чистые пылевые фильтры [13] легко вставьте в пазы для пылевых фильтров [14] и небольшим нажатием зажмите до упора.

Замену кабеля нужно возложить на специализированную электро-техническую мастерскую с лицензией для выполнения этих работ.

После 150 рабочих часов нужно выполнит следующие операции и работы:

Проверка длины щеток. Щетки короче 5 мм следует заменить новыми.

Если щетки изношены, станок автоматически выключится. Станок нужно сдать на ремонт в сервис-центр.

Замена смазки в коробке передач и в подшипниках.

⚠ ВНИМАНИЕ! С учетом безопасности от поражения эл. током и сохранения класса защиты все работы техобслуживания и ухода, нуждающиеся в демонтаже кожуха лобзика должны быть выполнены лишь авторизованной сервисной мастерской!

Действующий список авторизованных сервисных мастерских можно найти на нашем сайте www.narex.cz.

15 Принадлежности

Принадлежности, рекомендуемые для применения с этим прибором - стандартные принадлежности, которые можно приобрести в магазинах по продаже ручного электроинструмента.

16 Складирование

Упакованный аппарат можно хранить на сухом неотапливаемом складе, где температура не опускается ниже -5 °С.

Неупакованный аппарат храните только на сухом складе, где температура не опускается ниже +5 °С и исключены резкие перепады температуры.

17 Утилизация

Электроинструменты, оснащение и упаковка должны подвергаться повторному использованию, не наносящему ущерба окружающей среде.

Только для стран ЕС:



Не выбрасывайте электроинструменты в коммунальные отходы!

В соответствии с европейской директивой 2002/96/ES об отслужившем электрическом и электронном оборудовании и её отражением в национальных законах непригодные для использования демонтированные электроинструменты должны быть собраны для переработки, не наносящей ущерба окружающей среде.

18 Гарантия

Предоставляем гарантию на качество материалов и отсутствие производственных дефектов наших аппаратов в соответствии с положениями законов данной страны, но не менее 12 месяцев. В странах Европейского Союза срок гарантии составляет 24 месяца при использовании исключительно в частных целях (подтверждено фактурой или накладной).

На повреждения, связанные с естественным изнашиванием, повышенной нагрузкой, неправильным обращением, происшедшие по вине пользователя либо в результате нарушения правил эксплуатации, а также повреждения, известные при покупке, гарантия не распространяется.

Рекламации могут быть признаны только в том случае, если аппарат в неразобранном состоянии прислан поставщику или авторизованному сервисному центру NAREX. Тщательно храните руководство по эксплуатации, инструкцию по безопасности и документов о покупке. В остальных случаях всегда действуют актуальные гарантийные условия производителя.

Примечание

В связи с постоянными исследованиями и новыми техническими разработками фирма оставляет за собой право на внесение изменений в технические характеристики.

19 Сертификат соответствия**EBU 9-125:**

Заявляем, что этот станок удовлетворяет требования нижеприведенных стандартов и директив.

Безопасность:

EN 62841-1: 2014; COR1: 2014

EN 62841-2-3: 2021+A11: 2021

Директива 2006/42/EC

Электромагнитная совместимость:

EN 55014-1

EN 55014-2

EN 61000-3-2

EN 61000-3-3

Директива 2014/30/EU

RoHS:

Директива 2011/65/EU

Место хранения технической документации:

Narex s.r.o., Vachkova 3008, 470 01 Česká Lípa, Czech Republic
(«Нарекс», ул. Вахкова 3008, 470 01 Ческа Липа, Чешская Республика)

19.1 Информация об уровне шума и вибрациях

Значения измерялись в согласии с EN 62841.

Уровень акустического давления $L_{pA} = 96,0$ дБ (A).

Уровень акустической мощности $L_{wA} = 104,0$ дБ (A).

Неточность измерений $K = 3,0$ дБ (A).

⚠ ВНИМАНИЕ! В течение работы возникает шум! Пользуйтесь средствами защиты слуха!

Взвешенное значение вибраций, действующее на руки равно

$a_{h1} = 7,1$ м.с².

Неточность измерений $K = 1,5$ м.с².

Указанные значения уровня шума/вибрации измерены в соответствии с условиями испытаний по EN 62841 и служат для сравнения инструментов. Эти значения можно также использовать для предварительной оценки шумовой и вибрационной нагрузки во время работы.

Указанные значения уровня шума/вибрации отображают основные области применения электроинструмента. При использовании электроинструмента в других целях, с другими сменными (рабочими) инструментами или в случае их неудовлетворительного обслуживания, шумовая и вибрационная нагрузки могут значительно возрастать на протяжении всего срока эксплуатации.

Для точной оценки нагрузок в течение указанного срока эксплуатации необходимо также соблюдать приводимые в настоящем руководстве значения времени работы на холостом ходу и времени простоя. Это поможет значительно уменьшить нагрузку в течение всего срока эксплуатации электроинструмента.

CE 2026



Narex s.r.o.
Vachkova 3008
470 01 Česká Lípa

Ярослав Гибнер
(Jaroslav Hybner)
Поверенный в делах компании
2. 2. 2026г.

Szlifierka kątowa EBU 9-125 Pierwotna instrukcja obsługi

1 Wstęp do instrukcji obsługi

Niniejsza instrukcja obsługi ma ułatwić poznanie narzędzia i użycia możliwości jego właściwego przeznaczenia. Instrukcja obsługi zawiera ważne zalecenia, jak obsługiwać maszynę bezpiecznie, fachowo i gospodarnie i przez to unikać niebezpieczeństwa, minimalizować naprawy i przerwy spowodowane usterkami i zwiększyć jego niezawodność i trwałość. Niniejsza instrukcja musi być do ciągłej dyspozycji na stanowisku pracy maszyn. Instrukcję obsługi musi przeczytać i dotrzymywać każda osoba, która została powołana do pracy z maszyną jak np. obsługą, konserwacją lub transportem. Oprócz instrukcji obsługi i wiążących przepisów profilaktyki urazów ważnych w kraju użycia i na stanowisku pracy, konieczne jest dotrzymywanie profesjonalnie uznane zasady techniczne dla bezpiecznej i fachowej pracy, jak również zasady profilaktyki danych stowarzyszeń zawodowych.

Spis treści

1	Wstęp do instrukcji obsługi.....	58
2	Ogólne instrukcje bezpieczeństwa.....	58
2.1	Ogólne instrukcje bezpieczeństwa.....	58
3	Specjalne wskazówki dotyczące bezpiecznego użytkowania.....	59
3.1	Instrukcje bezpieczeństwa wspólne dla czynności roboczych szlifowania, szlifowania powierzchni płaskich, szlifowania szczotką drucianą lub cięcia ściernego.....	59
3.2	Odbicie wsteczne i odnośne uwagi.....	60
3.3	Zasady bezpieczeństwa specyficzne dla czynności r oboczych szlifowania i cięcia ściernego.....	60
3.4	Dodatkowe zasady bezpieczeństwa specyficzne dla czynności roboczych cięcia ściernego.....	60
3.5	Zasady bezpieczeństwa specyficzne dla czynności roboczych płaskiego szlifowania.....	60
3.6	Zasady bezpieczeństwa specyficzne dla czynności r oboczych szlifowania ze szczotką drucianą.....	60
3.7	Dodatkowe wskazówki dotyczące bezpieczeństwa.....	61
4	Opis maszyny.....	61
5	Dane techniczne.....	61
6	Podwójna izolacja.....	61
7	Przeznaczenie.....	61
8	Elementy ochronne oraz ich montaż.....	61
8.1	Osłona ochronna.....	61
8.2	Osłona ochronna do szlifowania.....	61
8.3	Osłona ochronna do cięcia.....	61
8.4	Dodatkowy uchwyt.....	62
9	Mocowanie tarczy do szlifowania lub cięcia.....	62
10	Uruchomienie.....	62
10.1	Włączanie.....	62
10.2	Wyłączanie.....	62
11	Elektronika silnika.....	62
11.1	Ograniczenie prądu rozruchowego.....	62
11.2	Ochrona przed ponownym włączeniem.....	62
12	Tarcze do szlifowania i do cięcia.....	62
13	Podłączenie do sieci.....	62
13.1	Eksploatacja z użyciem agregatu prądowłórczego napędzanego silnikiem spalinywym.....	62
14	Konserwacja i serwis.....	62
15	Akcesoria.....	63
16	Składowanie.....	63
17	Recyclage.....	63
18	Gwarancja.....	63
19	Deklaracja zgodności.....	63
19.1	Informacje o głośności i wibracjach.....	63

2 Ogólne instrukcje bezpieczeństwa

2.1 Ogólne instrukcje bezpieczeństwa



UWAGA! Przeczytajcie wszystkie instrukcje bezpieczeństwa i instrukcję obsługi. Nie dotrymanie wszelkich następujących instrukcji może prowadzić do porażenia prądem elektrycznym, do powstania pożaru i/lub do poważnego obrażenia osób.

Zachowajcie wszelkie instrukcje do przyszłego użycia.

Termin „elektronarzędzia” we wszystkich poniższych ostrzeżeniach odnosi się do elektronarzędzi zasilanych z sieci (przewodowo) lub elektronarzędzi zasilanych akumulatorami (beprzewodowo).

1) Bezpieczeństwo środowiska pracy

- Utrzymywaj stanowisko pracy w czystości i dobrze oświetlone. Bałagan i ciemne miejsca na stanowisku pracy są przyczynami wypadków.
- Nie używaj narzędzi elektrycznych w środowisku z niebezpieczeństwem wybuchu, gdzie znajdują się cieple palne, gazy lub proch. W narzędziach elektrycznych powstają iskry, które mogą zapalić proch lub wypary.
- Podczas używania narzędzi elektrycznych ograniczyć dostęp dzieci i pozostałych osób. Jeżeli ktoś wam przeszkodzi, możecie stracić kontrolę nad przeprowadzaną czynnością.

2) Bezpieczeństwo elektryczne

- Wtyczka ruchomego przewodu narzędzi elektrycznych musi odpowiadać gniazdku sieciowemu. Nigdy w jakikolwiek sposób nie zmieniać wtyczki. Do narzędzi, które mają uziemienie ochronne, nigdy nie używajcie żadnych adapterów gniazka. Wtyczki, które nie są zniszczone zmianami oraz odpowiadające gniazdku ograniczą niebezpieczeństwo porażenia prądem elektrycznym.
 - Strzeżcie się dotyku ciała z uziemionymi przedmiotami, jak np. rury, grzejniki ogrzewania centralnego, kucharki i lodówki. Niebezpieczeństwo porażenia prądem elektrycznym jest większe, jeżeli wasze ciało jest połączone z ziemią.
 - Nie narażaj narzędzia elektryczne na deszcz, wilgotność lub mokro. Jeżeli do narzędzia elektrycznego przedostanie się woda, zwiększa się niebezpieczeństwo porażenia prądem elektrycznym.
 - Nie używaj ruchomego przewodu do innych celów. Nigdy nie nosić i nie ciągnąć narzędzia elektryczne za przewód ani nie wyszarpywać wtyczki z gniazodka przez ciągnięcie za przewód. Chronić przewód przed ciepłem, zatłuszczeniem, ostrymi krawędziami i ruchomymi częściami. Uszkodzone lub zaplątane przewody zwiększają niebezpieczeństwo porażenia prądem elektrycznym.
 - Jeżeli narzędzia elektryczne są używane na dworze, należy użyć przedłużacza przeznaczonego do użycia na zewnątrz. Użycie przedłużacza przeznaczonego na zewnątrz ogranicza niebezpieczeństwo porażenia prądem elektrycznym.
 - Jeżeli narzędzia elektryczne są używane w wilgotnych miejscach, używajcie zasilanie chronione wyłącznikiem różnicoprądowym (RCD). Użycie RCD ogranicza niebezpieczeństwo porażenia prądem elektrycznym.
- #### 3) Bezpieczeństwo osób
- Podczas używania narzędzi elektrycznych bądźcie uważni, nastawcie się na to, co aktualnie robicie, koncentrujcie się i myślcie trzeźwo. Nie pracujcie z urządzeniami elektrycznymi, jeżeli jesteście zmęczeni lub pod wpływem narkotyków, alkoholu lub leków. Chwilowa nieuwaga podczas używania narzędzi elektrycznych może prowadzić do poważnych obrażeń osób.
 - Używajcie środków ochronne. Zawsze używajcie środków ochronno-oczu. Środki ochronne jak np. respirator, obuwie ochronne przeciwpoślizgowe, sztywne nakrycie głowy lub ochrona słuchu, używane zgodnie z warunkami pracy, obniżają niebezpieczeństwo urazów osób.
 - Strzeżcie się nieumyślnego włączenia. Sprawdzajcie czy wyłącznik podczas wtykania wtyczki do gniazodka i/lub podczas wkładania baterii lub podczas przenoszenia narzędzia jest

wyłaczony. Przenoszenie narzędzia z palcem na wyłączniku lub wykonywanie wtyczki narzędzia z włączonym wyłącznikiem może być przyczyną wypadków.

- d) Przed załączeniem narzędzia zdjąć wszystkie narzędzia regulacyjne lub klucze. Narzędzie regulacyjne lub klucz, który zostawicie zamocowany do obracającej się części narzędzia elektrycznego, może być przyczyną urazu osób.
 - e) Pracujcie tylko tam, gdzie bezpiecznie dosięgniecie. Zawsze utrzymujcie stabilną postawę i równowagę. Będziecie w IEN sposób lepiej kierowali narzędziem elektrycznym w nieprzewidywalnych sytuacjach.
 - f) Ubiierajcie się stosownie. Nie używajcie luźnych ubrań ani biżuterii. Dbajcie o to, aby wasze włosy, ubranie i rękawice były dostatecznie daleko od poruszających się części. Luźne ubrania, biżuteria i długie włosy mogą zostać uchwycone przez poruszające się części.
 - g) Jeżeli do dyspozycji są środki do podłączenia urządzenia do odsysania i gromadzenia pyłu, zapewnijcie, aby takie urządzenia były podłączone i stosownie używane. Użycie tych urządzeń może ograniczyć niebezpieczeństwo stworzone przez powstający pył.
- 4) **Używanie narzędzi elektrycznych i troska o nie**
 - a) Nie przeciążajcie narzędzi elektrycznych. Używajcie właściwych narzędzi, które są przeznaczone do przeprowadzanej pracy. Właściwe narzędzie elektryczne będzie lepiej i bezpiecznie wykonywać pracę, do której było skonstruowane.
 - b) Nie używajcie narzędzi elektrycznych, które nie można włączyć lub wyłączyć wyłącznikiem. Jakikolwiek narzędzie elektryczne, które nie można sterować wyłącznikiem, jest niebezpieczne i musi być naprawione.
 - c) Wylączajcie narzędzie poprzez wyciągnięcie wtyczki z gniazda sieci i/lub poprzez odłączenie baterii przed jakimkolwiek ustawianiem, zmianą akcesoriów lub przed sprzątnięciem nieużywanego narzędzia elektrycznego. Te prewencyjne instrukcje bezpieczeństwa ograniczają niebezpieczeństwo przypadkowego włączenia narzędzia elektrycznego.
 - d) Nie używajcie narzędzia elektrycznego przechowywanego poza dostępną dzieci i nie pozwólcie osobom, które nie były zaznajomione z narzędziem elektrycznym lub z niniejszą instrukcją, by używały narzędzia. Narzędzia elektryczne są niebezpieczne w rękach niedoświadczonych użytkowników.
 - e) Utrzymujcie narzędzia elektryczne. Sprawdzajcie regulację poruszających się części i ich ruchliwość, koncentrując się na pęknięciach, elementach złącznych i jakiegokolwiek pozostałości okoliczności, które mogą zagrozić funkcję narzędzia elektrycznego. Jeżeli narzędzie jest uszkodzone, zapewnijcie jego naprawę przed dalszym użyciem. Dużo wypadków spowodowanych jest przez niewystarczająco utrzymywane narzędzia elektryczne.
 - f) Narzędzia do cięcia utrzymujcie ostre i czyste. Właściwie utrzymywane i naostrzone narzędzia do cięcia z mniejszym prawdopodobieństwem zahaczają o materiał lub zablokują się, a pracę z nimi można łatwiej kontrolować.
 - g) Narzędzia elektryczne, akcesoria, narzędzia robocze itd. używajcie zgodnie z niniejszą instrukcją w taki sposób, jaki był podany dla konkretnego narzędzia elektrycznego, oraz ze względu na dane warunki pracy i rodzaj przeprowadzanej pracy. Używanie narzędzi elektrycznych do przeprowadzania innych czynności, niż do jakich są przeznaczone, może prowadzić do niebezpiecznych sytuacji.
 - h) Uchwyty i powierzchnie chwytne muszą być suche, czyste i odłuszczone. Śliskie uchwyty i powierzchnie chwytne uniemożliwiają bezpieczne trzymanie i kontrolowanie narzędzia w nieoczekiwanych sytuacjach.
 - 5) **Serwis**
 - a) Naprawy waszych narzędzi elektrycznych powierzyć osobie wykwalifikowanej, która będzie używać identycznych części zamiennych. W taki sposób zostanie zapewniony IEN sam poziom bezpieczeństwa narzędzia elektrycznego jak przed naprawą.

3 Specjalne wskazówki dotyczące bezpiecznego użytkowania

3.1 Instrukcje bezpieczeństwa wspólne dla czynności roboczych szlifowania, szlifowania powierzchni płaskich, szlifowania szczotką drucianą lub cięcia ściernego:

- a) Niniejsze narzędzie elektromechaniczne przeznaczone jest do użycia jako szlifierka, szlifierka płaska, szlifierka ze szczotką drucianą lub narzędzie do cięcia. Zczytajcie wszystkie uwagi dotyczące bezpieczeństwa, instrukcje, ilustracje i specyfikacje podane dla tego narzędzia elektromechanicznego. Nie przestrzeganie wszystkich wyżej podanych instrukcji może skutkować porażeniem prądem elektrycznym, pożarem i/lub poważnym urazem.
- b) Nie zaleca się przeprowadzać tym narzędziem czynności roboczych jak polerowanie. Przeprowadzanie czynności roboczych, do których nie jest to urządzenie przeznaczone, może stworzyć ryzyko i spowodować uraz osoby.
- c) Nie używajcie akcesoriów, które nie są zdecydowanie zaprojektowane i zalecane przez producenta narzędzia. Sam fakt, że akcesoria można przyłączyć do narzędzia, nie gwarantuje bezpiecznej eksploatacji.
- d) Nominalne obroty akcesoriów muszą równać się co najmniej maksymalnym obrotom podanym na narzędziu. Akcesoria, które pracują przy wyższych obrotach, niż są jego obroty nominalne, mogą się rozlać i rozpaść.
- e) Zewnętrzna średnica i grubość waszych akcesoriów muszą znajdować się w granicach nominalnego zakresu dla waszego narzędzia elektromechanicznego. Akcesoria o niewłaściwej wielkości nie mogą być dostatecznie chronione ani kierowane.
- f) Rozmiary mocujące tarcz, kołnierzy, płytek oporowych lub jakiegokolwiek pozostałych akcesoriów muszą być odpowiednie do umocowania na wrzeciono narzędzia. Akcesoria z otworami mocowania, które nie odpowiadają rozmiarom montażowym narzędzia elektromechanicznego, będą niewyważone, mogą nadmiernie wibrować oraz mogą spowodować utratę kontroli.
- g) Nie używajcie uszkodzonych akcesoriów. Przed każdym użyciem sprawdźcie akcesoria: dla tarcz do szlifowania odłupania i pęknięcia, dla płytek oporowych pęknięcia, rozzerwania lub nadmierne zużycie, dla szczotek drucianych polerowane lub pęknięte druty. Jeżeli akcesorium lub narzędzie upadło, sprawdźcie uszkodzenie lub zamontujcie nieuszkodzone akcesoria. Po sprawdzeniu i namontowaniu akcesoria stańcie wy sami i stojący wokół w taki sposób, żeby znaleźć się poza płaszczyznami rotującego akcesoria i zostawcie narzędzie włączone przy najwyższych obrotach na próżno przez jedną minutę. Podczas tego czasu próbnego uszkodzone akcesoria zwykle się rozlać lub rozpadną.
- h) Używajcie osobiste środki ochrony. Zależnie od użycia, używajcie maskę ochraniającą twarz, ochronne okulary bezpieczeństwa lub okulary bezpieczeństwa. W odpowiednim zakresie używajcie maskę chroniącą drogi oddechowe, zatyczki do uszu, rękawice i odzież roboczą, zdolną zatrzymać małe odłamki ściernia lub obrabianego przedmiotu. Ochrona oczu musi być w stanie zatrzymać odlatujące odłamki powstałe podczas różnych czynności roboczych. Maskę chroniącą drogi oddechowe lub respirator muszą być zdolne odfiltrować cząsteczki powstałe podczas waszej czynności. Długotrwałe narażenie na hałas wysokiej intensywności może spowodować utratę słuchu.
- i) Utrzymujcie stojących wokół w bezpiecznej odległości od przestrzeni pracy. Każdy, kto wchodzi do przestrzeni pracy, musi używać środków ochrony osobistej. Odłamki obrabianego materiału lub uszkodzone akcesoria mogą odlecieć i spowodować urazy również poza bezpośrednią przestrzeń pracy.
- j) Podczas pracy, kiedy narzędzie do cięcia mogłoby dotknąć skrytego przewodu lub własnego ruchomego przewodu, trzymajcie narzędzie tylko w miejscach izolowanej powierzchni. Narzędzie do cięcia po dotyku z „żywym” przewodem może spowodować, że dostępną metalową część narzędzia zostanie „żywym”, i przez to dojdzie do porażenia prądem elektrycznym.

- k) Umieścić ruchomy przewód poza zasięgiem narzędzia rotującego. Jeżeli stracił kontrolę, może dojść do przecięcia lub przeszlifowania ruchomego przewodu, a wasza ręka lub ramię może zostać wciągnięte do rotującego narzędzia.
- l) Nigdy nie kłaść narzędzi elektromechanicznych, dopóki narzędzie kompletnie się nie zatrzyma. Rotujące narzędzie może zahaczyć o powierzchnię i wyszarpnąć narzędzie z waszej kontroli.
- m) Nigdy nie włączać narzędzi elektromechanicznych podczas przenoszenia po waszej stronie. Przypadkowy dotyk z rotującym narzędziem może zaciąć wasze ubranie, przyciągnąć narzędzie do waszego ciała.
- n) Regularnie czyścić otwory wentylacyjne narzędzia. Wentylator silnika wciąga pył do środka skrzyni, a nadmierne nagromadzenie pyłu metalowego może spowodować niebezpieczeństwo elektryczne.
- o) Nie pracujcie z narzędziem elektromechanicznym w pobliżu materiałów łatwopalnych. Mogłoby dojść do zapalenia się tych materiałów od iskier.
- p) Nie używajcie akcesoriów, które wymagają chłodzenia cieczą. Użycie wody lub innych cieczy chłodzących może spowodować uraz lub śmierć prądem elektrycznym.

3.2 Odbicie wsteczne i odnośne uwagi

Odbicie wsteczne to nagła reakcja na zaciśnięcie lub zacięcie talerza rotującego, płytki oporowej, szczotki lub innego narzędzia. Zaciśnięcie lub zacięcie spowoduje gwałtowne zatrzymanie talerza rotującego, które następnie spowoduje, że niekontrolowane narzędzie porusza się w kierunku odwrotnym do ruchu narzędzia w punkcie zablokowania.

Na przykład: jeżeli dojdzie do zaciśnięcia lub zacięcia talerza do szlifowania w obrabianym materiale, krawędź talerza, która wstępuje do punktu zaciśnięcia, może wejść do powierzchni materiału i spowoduje, że talerz zostanie wyciśnięty w górę lub odrzucony. Talerz może w zależności od kierunku ruchu talerza w punkcie zacięcia albo wyskoczyć w kierunku do użytkownika albo od niego. Talerz do szlifowania mogą w takich wypadkach również pęknąć.

Odbicie wsteczne to wynik niewłaściwego użycia narzędzia elektromechanicznego i/lub niewłaściwych procesów roboczych lub warunków i można mu zapobiec poprzez dotrzymanie niżej opisanych zasad bezpieczeństwa.

- a) Narzędzie trzymajcie mocno i utrzymujcie właściwą pozycję waszego ciała i ramion w taki sposób, żeby byliście zdolni oprzeć się sile odbicia wstecznego. Zawsze używajcie dodatkowego uchwytu, jeżeli narzędzie go posiada, do maksymalnej kontroli nad odbiciem wstecznym lub reakcyjnym momentem obrotowym podczas uruchamiania. Użytkownik może kontrolować reakcyjny moment obrotowy i siłę odbicia wstecznego, jeżeli przestrzega właściwe zasady bezpieczeństwa.
- b) Nigdy nie zbliżajcie ręki do narzędzia rotującego. Narzędzie może odbiciem wstecznym odrzucić waszą rękę.
- c) Nie stojcie w przestrzeni, gdzie może znaleźć się narzędzie, jeżeli dojdzie do odbicia wstecznego. Odbicie wsteczne odrzuci narzędzie w kierunku odwrotnym do ruchu tarczy w punkcie zacięcia.
- d) Poświęćcie specjalną uwagę obróbce rogów, ostrych krawędzi itp. Zapobiegajcie podsakowaniu i zaciananiu się narzędzia. Rogi, ostre krawędzie lub podsakowanie mające tendencję zaciąć narzędzie rotujące oraz spowodować utratę kontroli lub odbicie wsteczne.
- e) Nie podłączajcie do narzędzia rzeźbiarską tarczę łańcuchową lub tarczę piłową z zębami. Tarcze te często wywołują odbicie wsteczne i utratę kontroli.

3.3 Zasady bezpieczeństwa specyficzne dla czynności roboczych szlifowania i cięcia ściernego:

- a) Używajcie tylko typy tarcz, które są zalecane przez producenta oraz specyficzną osłonę ochronną skonstruowaną do wybranej tarczy. Tarcze, do których nie zostało skonstruowane narzędzie elektromechaniczne, nie mogą być osłonięte w odpowiedni sposób i są niebezpieczne.
- b) Osłona ochronna musi być bezpiecznie przymocowana do narzędzia elektromechanicznego oraz umieszczona we właściwej

pozycji dla maksymalnego bezpieczeństwa w taki sposób, aby była odkryta jak najmniejsza część tarczy w kierunku do użytkownika. Osłona ochronna pomaga chronić użytkownika przed odłamkami tarczy i przypadkowym dotykiem z tarczą.

- c) Tarcze muszą być używane tylko do zalecanego użycia. Na przykład: nie przeprowadzać szlifowania boczną stroną tarczy do cięcia. Tarcze ściernie do cięcia są przeznaczane do cięcia po obwodzie, siły boczne działające na te tarcze mogłyby je poszerzyć.
- d) Zawsze używajcie nieuszkodzone kołnierze tarczy, które mają właściwą wielkość i kształt dla wami wybranej tarczy. Właściwe kołnierze tarczy podpierają tarczę i przez to obniżają możliwość pęknięcia tarczy. Kołnierze do cięcia mogą się różnić od kołnierzy do szlifowania.
- e) Nie używajcie zużytych tarcz pierwotnie większych rozmiarów w narzędziach elektromechanicznych. Tarcze przeznaczone do większych narzędzi elektromechanicznych nie są odpowiednie do większych obrotów mniejszych narzędzi i mogą pęknąć.

3.4 Dodatkowe zasady bezpieczeństwa specyficzne dla czynności roboczych cięcia ściernego:

- a) Nie naciskajcie na tarczę do cięcia i nie działajcie nadmiernym naciskiem. Nie starajcie się osiągnąć nadmierną głębokość cięcia. Przeciążenie tarczy zwiększa obciążenie i skłonność do skręcania lub zacięcia tarczy w cięciu i możliwość odbicia wstecznego lub pęknięcia tarczy.
- b) Nie stojcie swoim ciałem na prostej przed i za rotującą tarczą. W momencie, kiedy tarcza porusza się w punkcie pracy od waszego ciała, możliwe odbicie wsteczne może odrzucić przekraczającą siłę tarczy i narzędzie elektromechaniczne bezpośrednio na was.
- c) Jeżeli tarcza zablokuje się lub cięcie zostało z jakiegoś powodu przerwane, wyłaczcie narzędzie elektromechaniczne i trzymajcie je bez ruchu, dopóki tarcza nie zatrzyma się kompletnie. Nigdy nie próbujcie wyciągnąć tarczę z cięcia, jeżeli tarcza się porusza, inaczej może dojść do odbicia wstecznego. Sprawdźcie sytuację i doprowadźcie do poprawy, żeby wykluczyć zacięcie tarczy.
- d) Nie kontynuujcie cięcia obrabianego materiału. Pozwólcie tarczy osiągnąć pełne obroty i ostrożnie rozpocznijcie cięcie na nowo. Jeżeli narzędzie znowu włączycie z tarczą w cięciu, może dojść do jego zablokowania, wyciśnięcia w górę lub do odbicia wstecznego.
- e) Należy podeprzeć panele i inne duże części obrabianego materiału, żeby zmniejszyć niebezpieczeństwo zablokowania tarczy i odbicia wstecznego. Duże części obrabianego materiału mają tendencję przeginać się własną wagą. Podparcie musi się znajdować pod obrabianym materiałem w pobliżu linii cięcia i w pobliżu krawędzi obrabianego materiału po obydwu stronach tarczy.
- f) Zwracajcie specjalną uwagę na przeprowadzanie „cięcia do kołnierza” do istniejących murów lub innych ślepych przestrzeni. Przenikająca tarcza może przeciąć rury z wodą lub gazem, przewody elektryczne lub przedmioty, które mogą spowodować odbicie wsteczne.

3.5 Zasady bezpieczeństwa specyficzne dla czynności roboczych płaskiego szlifowania:

- a) Nie używajcie do tarczy do szlifowania nadmiernie duży papier ścierny. Podczas wyboru papieru ściernego kierujcie się wskazówkami producenta. Duży papier ścierny wykraczający poza płytę ścierającą przedstawia ryzyko rozerwania i może spowodować zablokowanie, rozerwanie tarczy i odbicie wsteczne.

3.6 Zasady bezpieczeństwa specyficzne dla czynności roboczych szlifowania ze szczotką drucianą:

- a) Uświadomcie sobie, że również podczas zwykłych czynności dochodzi do odrzucania drucianego włosa ze szczotki. Nie przeciążajcie druty nadmiernym obciążeniem szczotki. Druciane włosie może łatwo przechodzić przez lekkie ubranie i/lubo skórę.

- b) Jeżeli do szlifowania szcztoką drucianą zalecane jest użycie obudowy ochronnej, zabezpieczcie, aby nie doszło do żadnego dotyku pomiędzy drucianą tarczą lub szcztoką i obudową ochronną. Druciana tarcza lub szcztoka może podczas pracy pod wpływem obciążenia i siły odśrodkowej zwiększyć swoją średnicę.

3.7 Dodatkowe wskazówki dotyczące bezpieczeństwa

- Zwrócić uwagę na to, aby podczas pracy narzędzie znajdowało się w bezpiecznej i stabilnej pozycji.
- Nie pracować w wilgotnym środowisku.
- Należy stosować odpowiednie środki ochrony indywidualnej: Ochronniki słuchu, okulary ochronne, maska przeciwpyłowa do prac generujących pył oraz rękawice ochronne podczas wymiany narzędzi, stabilne obuwie.



4 Opis maszyny

- [1]..... Przycisk wyłącznika
- [2]..... Przycisk blokady wrzeciona
- [3]..... Skrzynia przekładniowa
- [4]..... Szyjka mocująca
- [4a]... Rowki ustalające
- [5]..... Wrzeciono
- [6a]... Osłona ochronna do szlifowania
- [6b]... Dodatkowa pokrywa przednia
- [6c]... Zapadka
- [7a]... Dźwignia mocująca pokrywy ochronnej
- [7b]... Występy ustalające
- [7c]... Nakrętka pomocnicza
- [8]..... Dodatkowy uchwyt
- [9]..... Dolny kołnierz
- [10]... Nakrętka sztykocząciskowa
- [10a].. Klamra nakrętki
- [11]... Tarcza* (do szlifowania /do cięcia...)
- [12a].. Otwory wentylacyjne skrzyni przekładniowej
- [12b].. Otwory wentylacyjne osłony silnika
- [13]... Wkładka przeciwpyłowa
- [14]... Rowek wkładki przeciwpyłowej

*) Przetawione lub opisane akcesoria nie muszą być częścią dostawy.

5 Dane techniczne

Typ	EBU 9-125
Napięcie zasilające [V]	230
Częstotliwość sieciowa [Hz]	50–60
Pobór mocy [W]	950
Obroty wolnobieżne [min ⁻¹]	11 000
Tarcza/ krążek tnący ø maks. [mm]	125
Szybkość obwodowa [m/s]	80
Gwint wrzeciona spinającego	M 14
Zabezpieczenie przed szarpnięciem po ponownym włączeniu	✓
Masa zgodna z EPTA 09/2014 [kg]	2,0
Klasa ochron	II /

6 Podwójna izolacja

Dla maksymalnego bezpieczeństwa użytkownika nasze narzędzia są konstruowane tak, aby spełniały obowiązujące europejskie przepisy (normy EN). Narzędzia z podwójną izolacją są oznaczone międzynarodowym symbolem podwójnego kwadratu. Takie narzędzia nie mogą być uziemione a do ich zasilania wystarczy kabel z dwoma żyłami. Narzędzia posiadają ochronę przeciwzakłóceniovą według normy EN 55014.

7 Przeznaczenie

Narzędzie jest przeznaczone do dzielenia, obróbki zgrubnej i szcztokowania materiałów metalowych, budowlanych i kamiennych bez użycia wody. Do dzielenia kamienia są przepisane sanie prowadzące.

Za użycie niezgodne z przeznaczeniem odpowiada użytkownik.

8 Elementy ochronne oraz ich montaż

Szlifierka może być używana tylko z nałożoną osłoną ochronną!

! UWAGA! Niebezpieczeństwo porażenia prądem. Przed dokonywaniem jakichkolwiek czynności obsługowych narzędzia, należy wyciągnąć wtyczkę z gniazdka.

8.1 Osłona ochronna

Standardowe wyposażenie szlifierki kątovej obejmuje osłonę ochronną do pracy z użyciem tarcz ściernych [6a] oraz dodatkową osłonę przednią [6b], którą montuje się na osłonie ochronnej do szlifowania [6a] i stosuje podczas pracy z użyciem tarcz tnących.

! UWAGA! Nieużywanie dodatkowej pokrywy przedniej [6b] podczas cięcia zwiększa ryzyko wypadku. Firma Narex nie ponosi odpowiedzialności za uszkodzenia na zdrowiu użytkownika lub innych osób, które doznały urazu w wyniku naruszenia instrukcji bezpieczeństwa.

8.2 Osłona ochronna do szlifowania

Odchylic dźwignię mocującą [7a] osłony ochronnej i umieścić osłonę ochronną do szlifowania [6a] na tulei zaciskowej [4] tak, aby występy ustalające osłony ochronnej [7b] pokrywały się z rowkami ustalającymi [4a] na tulei zaciskowej [4]. Wyregulować położenie osłony ochronnej do szlifowania [6a] zgodnie z wymaganiami danej czynności. Za pomocą dźwigni mocującej osłony ochronnej [7a] zamocować osłonę ochronną do szlifowania [6a] w ustalonym położeniu.

W razie potrzeby wyregulować siłę mocowania osłony ochronnej poprzez dokręcenie lub poluzowanie nakrętki pomocniczej [7c] dźwigni mocującej. Należy to robić zawsze przy zwolnionej dźwigni osłony ochronnej.

8.3 Osłona ochronna do cięcia

Osłona ochronna do cięcia to dodatkowa osłona do cięcia [6b] montowana na spodzie osłony ochronnej do szlifowania [6a]. W celu montażu umieścić dodatkową osłonę do cięcia [6b] z tyłu osłony ochronnej do szlifowania [6a] tak, aby zapadki [7a] zatrzaskowały się na przedniej krawędzi osłony ochronnej do szlifowania.

Aby zdjąć dodatkową osłonę do cięcia [7a], należy najpierw zwolnić obydwie zapadki [7a], a następnie zdjąć dodatkową osłonę do szlifowania [6b] z osłony ochronnej do szlifowania [6a].

8.4 Dodatkowy uchwyt

Za pomocą specjalnej konstrukcji redukuje się wibracje rękawicą boczną [8]. Rękawicę boczną można przykryć z lewej lub z prawej strony skrzyni przekładniowej [3].

9 Mocowanie tarczy do szlifowania lub cięcia

! UWAGA! Przed dokonywaniem jakichkolwiek czynności obsługowych narzędzia, należy wyciągnąć wtyczkę z gniazdka.

! UWAGA! Nakrętkę mocującą można dokręcać lub odkręcać wyłącznie ręcznie, nie należy używać żadnych dodatkowych narzędzi zaciskowych!

Oczyszczyć dolny kołnierz [9] i nakrętkę szybkozłączną [10], a także powierzchnie zaciskowe tarczy ściemnej lub tnącej [11]. Zamontować dolny kołnierz [9] (z trzpieniem skierowanym na zewnątrz) na wrzecionie [5]. Zamontować tarczę ściemną lub tnącą [11]. Trzpień dolnego kołnierza [9] musi dokładnie wejść do otworu tarczy ściemnej lub tnącej [11]. Przykręcić nakrętkę szybkozłączną do wrzeciona. Odchylić klamrę nakrętki [10a], wcisnąć sworzeń blokujący wrzeciono [2] (aby znaleźć pozycję, w której sworzeń się zatraskuje, obracać wrzeciono szlifierskie za zamocowaną tarczę do momentu, aż sworzeń się zatrzaśnie), a następnie ręcznie dokręcić nakrętkę szybkozłączną za pomocą klamry. Klamrę nakrętki [10a] złożyć!

! UWAGA! Czop blokujący używajcie tylko wtedy, jeżeli wrzeciono jest w stanie spoczynku i maszyna jest odłączona z sieci.

! UWAGA! Przed włączeniem maszyny należy sprawdzić, czy tarcza pomiędzy dolnym kołnierzem/autobalanserem i śrubą mocującą nie toczy się swobodnie.

Prawidłowo dokręconą, nieuszkodzoną nakrętkę szybkozłączną można poluzować ręcznie, obracając pierścien radełkowany w kierunku przeciwnym do ruchu wskazówek zegara.

! UWAGA! Nigdy nie poluzowywać zakleszczonej nakrętki szybkozłącznej za pomocą szczypic, lecz używać w tym celu klucza dwutrzpieniowego.

10 Uruchomienie

Należy sprawdzić, czy dane na tabliczce znamionowej zgadzają się z rzeczywistym napięciem źródła energii elektrycznej. Narzędzie przeznaczone do 230 V~ można podłączyć również do 220/240 V~. Należy sprawdzić czy typ wtyczki odpowiada typowi gniazdka.

10.1 Włączenie

Przycisk wyłącznika [1] przesunąć przez naciśnięcie palca do przodu, przez to maszyna się włączy. Jeżeli będziecie naciskać na przednią część przycisku wyłącznika [1], dojdzie do zablokowania wyłącznika w załączonej pozycji.

10.2 Wylączenie

Przez zwolnienie przycisku wyłącznika [1] przycisk wyłącznika wróci do pierwotnej pozycji, przez co maszyna wyłączy się. Jeżeli przycisk wyłącznika [1] jest zablokowany w załączonej pozycji, przycisk zostanie zwolniony przez lekkie naciśnięcie na tylną część przycisku wyłącznika i wróci do pierwotnej pozycji, przez co maszyna się wyłączy.

11 Elektronika silnika

Zwiększa wydajność pracy, wydłuża żywotność szlifierki i zwiększa komfort, jakość i bezpieczeństwo pracy. Zapewnia następujące funkcje:

11.1 Ograniczenie prądu rozruchowego

Elektroniczny układ łagodnego rozruchu umożliwia uruchomienie maszyny bez niepożądanych wstrząsów.

11.2 Ochrona przed ponownym włączeniem

Jeżeli podczas pracy nastąpi przerwa w zasilaniu (wyjście wtyczki z gniazdka, rozłączenie bezpiecznika itp.) a włącznik zostanie zablokowany we włączonej pozycji, po wznowieniu zasilania nie dojdzie do samoczynnego uruchomienia narzędzia. W celu uruchomienia szlifierki włącznik musi zostać najpierw wyłączony a następnie włączony ponownie.

12 Tarcze do szlifowania i do cięcia

! UWAGA! Skontrolować, czy na etykietce tarczy jest podana dozwolona prędkość obrotowa lub dopuszczalne obroty. Jeżeli na tarczy są podane dopuszczalne obroty, nie mogą być niższe, niż obroty szlifierki bez obciążenia.

Mogą być stosowane tarcze o dopuszczalnej prędkości obrotowej 80 m/s i wyższej.

Na próbę uruchomić szlifierkę z nową tarczą na ok. 1 minuty bez obciążenia. Nie wyważonych i wibrujących tarcz nie używać i wyrzucić je.

Chronić tarcze przed uderzeniami i smarem.

Jeżeli tarcze do szlifowania i cięcia są zużyte aż na wymiar oznaczony na osłonie (patrz symbol strzałki), zaleca się ich wymianę na nowe. To pozwoli zachować optymalną wydajność szlifowania lub cięcia (prędkość obrotowa tarcz do szlifowania i cięcia).

13 Podłączenie do sieci

! OSTRZEŻENIE! Niebezpieczeństwo porażenia podczas korzystania z elektronarzędzia w przypadku niewłaściwego zasilania z sieci.

Narzędzia można używać jedynie przy zasilaniu jednofazowym prądem przemianowym o napięciu znamionowym 220–240 V/50–60 Hz. Narzędzie jest podwójnie izolowane w celu zabezpieczenia przed porażeniem prądem elektrycznym według normy EN 62841 i jest wyposażone w funkcję przeciwwykłócenia według normy EN 55014.

Przed włączeniem narzędzia należy sprawdzić, czy dane na tabliczce znamionowej są zgodne z rzeczywistym napięciem podłączenia elektrycznego.

W razie potrzeby kabel sieciowy można przedłużyć w następujący sposób:

— długość 20 m, przekrój przewodu 3 × 1,5 mm²

— długość 50 m, przekrój przewodu 3 × 2,5 mm²

Należy użyć tylko takich kabli przedłużających, które są przeznaczone do użytku na zewnątrz i są odpowiednio oznaczone.

13.1 Eksploatacja z użyciem agregatu prądotwórczego napędzanego silnikiem spalinowym

Producent narzędzia nie gwarantuje bezawaryjnej eksploatacji z użyciem dowolnego agregatu.

Narzędzia można używać z zastosowaniem z agregatu, jeśli są spełnione następujące warunki:

- » Napięcie wyjściowe agregatu musi się zawierać w zakresie 230 VAC ±10%, agregat powinien być wyposażony w automatyczną regulację napięcia (AVR – Automatic Voltage Regulation), bez tej regulacji narzędzie może pracować nieprawidłowo i może dojść do jego uszkodzenia!
- » Moc agregatu musi być co najmniej 2,5 razy większa niż moc przyłączeniowa narzędzia (tzn. 2,375 kW w przypadku EBU 9-125).
- » Przy użytkowaniu z zastosowaniem agregatu o niewystarczającej mocy prędkość obrotowa może się zmieniać i może dojść do obniżenia wydajności narzędzia.

14 Konserwacja i serwis

! UWAGA! Niebezpieczeństwo porażenia prądem. Przed dokonywaniem jakichkolwiek czynności obsługowych narzędzia, należy wyciągnąć wtyczkę z gniazdka.

Otwory wentylacyjne [12a] osłony silnika i otwory wentylacyjne skrzyni przekładniowej [12b] nie mogą być zapełnione.

Czyszczenie wkładki przeciwykowej [13]

Podczas pracy szlifierką kątową należy regularnie wzrokowo sprawdzać ewentualne zanieczyszczenie otworów wentylacyjnych osłony silnika [12b]. Zapchanie tych otworów wentylacyjnych ograniczy dopływ powietrza chłodzącego do silnika urządzenia.

Obwydnie zanieczyszczone wkładki przeciwykowej [13] wyciągnąć pościąganiem z osłony silnika. Następnie z wkładki przeciwykowej usunąć zanieczyszczenia sprężonym powietrzem lub strumieniem czystej wody. Można również użyć miękkiej szczoteczki.

! UWAGA! Do wydmuchania nieczystości nie należy używać własnego wydechu ustami, istnieje zagrożenie wdechnięcia uwolnionych nieczystości! Nie należy także używać strumienia wody z myjki wysokociśnieniowej, ponieważ może to spowodować uszkodzenie wkładki przeciwpyłowej! W razie użycia wody należy wkładkę przeciwpyłową [13] dobrze wysuszyć!

Czyste wkładki przeciwpyłowe [13] umieścić lekko w rowkach wkładek przeciwpyłowych [14] i delikatnym naciskiem wsunąć aż do oporu.

Wymianę kabla można dokonać tylko w specjalistycznym warsztacie elektrotechnicznym, który ma upoważnienie do wykonywania takiej pracy.

Po około 150 godzinach pracy z maszyną musi się wykonać następujące czynności:

Kontrola długości szczotek, Szczotki krótsze niż 5 mm trzeba wymienić za nowe.

Maszyna wyłączy się automatycznie, jeżeli szczotki są zużyte. Maszyna musi być zasłana na konserwację do ośrodka serwisowego.

Wymiana smaru w skrzyni przekładniowej i w łożyskach.

! UWAGA! Ze względu na bezpieczeństwo przed porażeniem prądem elektrycznym i zachowania klasy ochronności, wszystkie prace konserwacyjne i serwisowe, które wymagają demontażu obudowy maszyny, muszą być przeprowadzane tylko w uprawnionych warsztatach!

Aktualną listę uprawnionych warsztatów można znaleźć na naszej stronie internetowej www.narex.cz.

15 Akcesoria

Osprzęt zalecany do stosowania razem z tym narzędziem to ogólnie dostępny osprzęt eksploatacyjny oferowany w sklepach z elektronarzędziami ręcznymi.

16 Składowanie

Zapakowane narzędzie można składować w suchym miejscu bez ogrzewania, gdzie temperatura nie obniży się poniżej -5°C .

Nie zapakowane narzędzie należy składować tylko w suchym miejscu, gdzie temperatura nie obniży się poniżej $+5^{\circ}\text{C}$ i gdzie nie występują nagłe zmiany temperatury.

17 Recyclage

Narzędzia elektryczne, akcesoria i opakowania powinny być oddane do utylizacji nieszkodliwej dla środowiska.

Tylko dla krajów UE:

 Nie wyrzucać narzędzi elektrycznych do odpadu komunalnego! Według dyrektywy europejskiej 2002/96/WE o starych urządzeniach elektrycznych i elektronicznych i jej przepisów wykonawczych w krajowej legislacji skasowane rozbrane narzędzia elektryczne muszą być gromadzone do ponownego wykorzystania w sposób przyjazny dla środowiska.

18 Gwarancja

Na nasze narzędzia udzielamy gwarancji na wady materiałowe lub produkcyjne według przepisów prawnych danego kraju, ale minimalnie na okres 12 miesięcy. W państwach Unii Europejskiej termin gwarancji wynosi 24 miesiące w przypadku wyłączenia prywatnego użytkownika (potwierdzone fakturą lub kwitem dostawy).

Szkody wynikające z naturalnego zużycia, przeciążenia, nieprawidłowego obchodzenia się, ew. szkody z winy użytkownika lub w wyniku używania niezgodnie z instrukcją obsługi lub szkody, które były znane w chwili zakupu, nie są objęte gwarancją.

Reklamacje mogą zostać uznane wyłącznie wtedy, jeżeli narzędzie zostanie w nie rozbebranym stanie zasłane z powrotem do autoryzowanego serwisu NAREX. Należy dobrze schować instrukcję obsługi, zalecenia dotyczące bezpieczeństwa oraz dowód kupna. Zawsze obowiązują dane aktualne warunki gwarancji producenta.

Uwaga

Ze względu na stałe prace badawcze i rozwojowe zastrzega się możliwość zmian zamieszczonych tu danych technicznych.

19 Deklaracja zgodności

EBU 9-125:

Oświadczamy, że urządzenie to spełnia wymagania następujących norm i dyrektyw.

Bezpieczeństwo:

EN 62841-1: 2014; COR1: 2014

EN 62841-2-3: 2021+A11: 2021

Dyrektywa 2006/42/EC

Kompatybilność elektromagnetyczna:

EN 55014-1

EN 55014-2

EN 61000-3-2

EN 61000-3-3

Dyrektywa 2014/30/EU

RoHS:

Dyrektywa 2011/65/EU

Miejsce przechowywania dokumentacji technicznej:

Narex s.r.o., Vachkova 3008, 470 01 Česká Lípa, Republika Czeska

19.1 Informacje o głośności i wibracjach

Wartości były zmierzone zgodnie z EN 62841.

Poziom ciśnienia akustycznego $L_{wa} = 96,0$ dB (A).

Poziom mocy akustycznej $L_{wa} = 104,0$ dB (A).

Niedokładność pomiaru $K = 3,0$ dB (A).

! UWAGA! Podczas pracy powstaje hałas! Należy używać środki chroniące słuch!

Poziom wibracji oddziałujących na ręce i ramiona $a_r = 7,1$ m.s⁻².

Niedokładność pomiaru $K = 1,5$ m.s⁻².

Podane parametry emisji (wibracja, hałas) zostały pomierzone zgodnie z warunkami pomiarowymi określonymi w normie EN 62841 i służą do porównywania urządzeń. Nadają się one również do tymczasowej oceny obciążenia wibracjami i hałasem podczas użytkowania.

Podane parametry emisji dotyczą głównych zastosowań elektronicznego narzędzia. Jeśli jednak narzędzie elektryczne zostanie użyte do innych zastosowań, z innymi narzędziami mocowanymi lub będzie nieodpowiednio konserwowane, może to znacznie zwiększyć obciążenie wibracjami i hałasem całej czasoprzestrzeni roboczej.

W celu dokładnej oceny dla danej czasoprzestrzeni roboczej trzeba uwzględnić również zawarte w niej czasy biegu jałowego i czasy przestoju urządzenia. Może to znacznie zmniejszyć obciążenie w całym okresie czasu pracy.

 2026

Narex s.r.o.
Vachkova 3008
470 01 Česká Lípa



Jaroslav Hybner
Osoba upoważniona
doreprezentowania spółki
2. 2. 2026

Aktuální seznam autorizovaných servisů naleznete na našich webových stránkách www.narex.cz.
Aktuálny zoznam autorizovaných servisov nájdete na našich webových stránkach www.narex.cz.
The current list of authorized service centres can be found at our website www.narex.cz.
Die aktuelle Liste der autorisierten Servicestützpunkte finden Sie unter www.narex.cz.
La lista actual de los centros de servicio autorizados se puede encontrar en nuestro sitio web www.narex.cz.
Vous trouverez une liste actualisée de nos centres de service agréés sur notre site internet www.narex.cz.
L'elenco aggiornato dei centri di assistenza è disponibile sul nostro sito web www.narex.cz.
Действующий список авторизованных сервисных мастерских можно найти на нашем сайте www.narex.cz.
Aktualną listę uprawnionych warsztatów można znaleźć na naszej stronie internetowej www.narex.cz.

ZÁRUČNÍ LIST

Výrobní číslo		Datum výroby	Kontroloval
Prodáno spotřebiteli	Dne		Razítko a podpis
ZÁRUČNÍ OPRAVY			
Datum		Razítko a podpis	
Převzetí	Předání		

Narex s.r.o.

Vachkova 3008
470 01 Česká Lipa
Czech Republic

Tel.: +420 602 662 389
E-mail: narex@narex.cz

www.narex.cz

narex